

VITAL

ІНСТРУКЦІЯ З ЕКСПЛУАТАЦІЇ



СЕРІЯ MASTER

**ПИЛА ЛАНЦЮГОВА АКУМУЛЯТОРНА
AKZ 18150 BL SmartLine+**

ШАНОВНИЙ ПОКУПЕЦЬ!

Ми висловлюємо вам подяку за вибір продукції ТМ «Vitals».

Продукція ТМ «Vitals» виготовлена за сучасними технологіями, що забезпечує її надійну роботу протягом досить тривалого часу за умови дотримання правил експлуатації та заходів безпеки.

УВАГА!

Уважно вивчити цю інструкцію до початку користування виробом.

ЗМІСТ

ЗАГАЛЬНИЙ ОПИС.....	06
КОМПЛЕКТ ПОСТАЧАННЯ.....	09
ТЕХНІЧНІ ХАРАКТЕРИСТИКИ.....	10
ЗАХОДИ БЕЗПЕКИ.....	12
РОБОТА ІЗ ВИРОБОМ.....	20
ТЕХНІЧНЕ ОБСЛУГОВУВАННЯ.....	28
ТРАНСПОРТУВАННЯ ТА ЗБЕРІГАННЯ.....	31
УТИЛІЗАЦІЯ.....	31
МОЖЛИВІ НЕСПРАВНОСТІ ТА СПОСОБИ ЇХНЬОГО УСУНЕННЯ.....	32
ГАРАНТІЙНІ ЗОБОВ'ЯЗАННЯ	33
ДЕКЛАРАЦІЯ ВІДПОВІДНОСТІ	33
УМОВНІ ПОЗНАЧЕННЯ.....	35
ДОДАТОК №1. ГАРАНТІЙНИЙ ТАЛОН.....	39

ШАНОВНИЙ ПОКУПЕЦЬ

Ми висловлюємо вам подяку за вибір продукції **ТМ «VITALS»**.

Продукція ТМ «VITALS» виготовлена за сучасними технологіями, що забезпечує її надійну роботу протягом досить тривалого часу за умови дотримання правил експлуатації та заходів безпеки.

Ця продукція виготовлена на замовлення ТОВ «ТД «АМТ», Україна, 69000, м. Запоріжжя, вул. Штабна, буд. 13, приміщ. 23, т. 0 800 301 400.

Продукція продається фізичним та юридичним особам у місцях роздрібної та гуртової торгівлі за цінами, вказаними продавцем, відповідно до чинного законодавства.

«Пила ланцюгова акумуляторна Vitals Master AKZ 18150 BL SmartLine+», ТМ «VITALS», серія «Master», лінійка інструмента «SmartLine+» модель «AKZ 18150 BL SmartLine+» (далі виріб, пила), за своєю конструкцією та експлуатаційними характеристиками відповідають вимогам нормативних документів України. А саме, технічним регламентам:

- з безпеки машин, постанова КМУ № 62 від 30.01.2013;
- електромагнітної сумісності обладнання, постанова КМУ № 1077 від 16.12.2015;
- шумового випромінювання у навколишнє середовище від обладнання, що використовується ззовні приміщень, постанова КМУ № 1086 від 04.12.2019;
- обмеження використання деяких небезпечних речовин в електричному та електронному обладнанні, постанова КМУ № 139 від 10.03.2017, та стандартам:
 - ДСТУ EN 60745-1:2014 Інструмент ручний електромеханічний. Вимоги щодо безпеки. Частина 1. Загальні вимоги (EN 60745-1:2009, EN 60745-1:2009/A11:2010, EN 60745-1:2009/AC:2009, IDT);
 - ДСТУ EN 61000-3-2:2016 Електромагнітна сумісність. Частина 3-2. Норми. Норми на емісію гармонік струму (для сили вхідного струму обладнання не більше 16 А на фазу) (EN 61000-3-2:2014, IDT);
 - ДСТУ EN 61000-3-3:2017 Електромагнітна сумісність. Частина 3-3. Гранично допустимі рівні. Нормування змін напруги, флуктуацій напруги і флікера в низьковольтних системах електропостачання загальної призначеності для обладнання з номінальним струмом силою не більше ніж 16 А на фазу, яке не підлягає обумовленому підключенню (EN 61000-3-3:2013, IDT; IEC 61000-3-3:2013, IDT);
 - ДСТУ EN 55014-1:2019 Електромагнітна сумісність. Вимоги до побутових електроприладів, електричних інструментів та аналогічної апаратури. Частина 1. Емісія завод (EN 55014-1:2017, IDT; CISPR 14-1:2016, IDT);
 - ДСТУ EN 55014-2:2017 Електромагнітна сумісність. Вимоги до побутових електроприладів, електроінструментів та аналогічних виробів. Частина 2. Несприйнятливість до завод (EN 55014-2:2015, IDT; CISPR 14-2:2015, IDT);
 - ДСТУ EN 61310-2:2017 Безпечність машин. Позначення, маркування та приведення в дію. Частина 2. Вимоги до маркування (EN 61310-2:2008, IDT; IEC 61310-2:2007, IDT);

- ДСТУ EN IEC 61293:2021 Маркування електрообладнання стосовно показників електроживлення. Вимоги щодо безпеки (EN IEC 61293:2020, IDT; IEC 61293:2019, IDT);
- ДСТУ EN 60335-2-29:2015 Прилади побутові та аналогічні електричні. Безпека. Частина 2-29. Додаткові вимоги до заряджальних пристроїв батарей (EN 60335-2-29:2004, IDT);
- ДСТУ EN 60529:2014 Ступені захисту, що забезпечують кожухи (Код IP) (EN 60529:1992, EN 60529:1992/A1:2000, EN 60529:1992/A2:2013, EN 60529:1992/AC:1993, IDT);
- ДСТУ EN 60335-1:2017 Прилади побутові та аналогічні електричні. Безпека. Частина 1. Загальні вимоги (EN 60335-1:2012; A11:2014; AC:2014; A13:2017, IDT; IEC 60335-1:2010, MOD);
- ДСТУ EN IEC 63000:2020 Технічна документація для оцінювання електричних та електронних виробів щодо обмеження використання небезпечних речовин (EN IEC 63000:2018, IDT; IEC 63000:2016, IDT). Дбайливо зберігайте цю інструкцію та звертайтеся до неї в разі виникнення питань щодо експлуатації, зберігання та транспортування виробу. У разі зміни власника виробу передайте цю інструкцію новому власнику.

Постачальник, імпортер, представник виробника на території України та підприємство, яке приймає претензії споживачів:

ТОВ «ТД «АМТ», Україна, 69000, м. Запоріжжя, вул. Штабна, буд. 13, приміщ. 23, т. 0 800 301 400.

Виробник: "Чжецзян Дешоу Електрик Апплайанс" Ко, Лтд., №58 , Цзінчжі Родд, Юнкан ХАЙ-ТКЕК ЗОУН, СІЧЕН СТРІТ, ЮНКАН, ЦЗІНЬХУА , Чжецзян, КНР.

Виробник не несе відповідальності за збиток та можливі пошкодження, які заподіяні внаслідок неправильного поводження із виробом або використання виробу не за призначенням.

Додаткову інформацію із сервісного обслуговування ви можете отримати за телефоном: 0 800 301 400 або на сайті vitals.ua.

Одночасно треба розуміти, що інструкція не містить абсолютно всі ситуації, можливі під час застосування виробу. У разі виникнення ситуацій, яких немає в цій інструкції, або за необхідності отримання додаткової інформації, зверніться до найближчого сервісного центру ТМ «VITALS».

Продукція ТМ «VITALS» постійно вдосконалюється і у зв'язку з цим можливі зміни, що не порушують основні принципи керування, зовнішній вигляд, конструкцію, комплектацію та оснащення виробу, як і зміст цієї інструкції без повідомлення споживачів. Усі можливі зміни спрямовані тільки на поліпшення та модернізацію виробу.

1. ЗАГАЛЬНИЙ ОПИС

Пили ланцюгові акумуляторні ТМ «Vitals», серія «Master», лінійка інструмента «SmartLine+» модель «AKZ 18150 BL SmartLine+», призначені для для обрізання дерев, подрібнення деревини у побуті.

Конструкція виробу має різальний блок (різальна гарнітура), який складається з різального ланцюга (далі – ланцюг), напрямної різального ланцюга (далі – напрямна, «шина»). Система змащення ланцюга із мастильним бачком забезпечує продуктивність та надійність різання. Руків'я з органами керування, безщітковий електродвигун із живленням від універсальної змінної акумуляторної батареї (АКБ) складають привод різального блоку.

Принцип дії виробу базується на почерговому різанні деревини лезами ланок ланцюга, який рухається у напрямній із великою швидкістю. Після вимкнення електродвигуна ланцюг зупиняється електронним гальмом практично миттєво.

Завдяки використанню сучасних розробок і технологій виріб має оптимальні робочі характеристики електродвигуна та характеризується довговічністю, зносостійкістю основних частин і деталей.

Важливою перевагою ланцюгової акумуляторної пили, на відміну від бензинової пили, є простий пуск та обслуговування, відсутність вихлопних газів і парів бензину, завдяки чому пилою можна працювати навіть у приміщеннях із високим рівнем мобільності.

Джерелом електроживлення виробу є літій-іонна універсальна акумуляторна батарея ТМ «VITALS», лінійки інструмента «SmartLine+» напругою 18 В із зарядним пристроєм від побутової мережі змінного струму 230 В, 50 Гц у комплекті.

Рівень безпеки виробу досягається міцністю конструкції, живленням від безпечної для користувача рівня електричної напруги, дворуким керуванням виробу з центром мас в основному руків'ї, наявністю захисних кожухів, електронного гальма ланцюга. Мережевий зарядний пристрій з подвійною ізоляцією забезпечує максимальний електрозахист користувача, захисне заземлення недоцільне.

Особливості акумуляторної ланцюгової пили моделі «AKZ 18150 BL SmartLine+»:

- номінальна потужність 450 Вт;
- довжина шини 6" (150мм);
- безщітковий двигун;
- безключова система натягування ланцюга;
- автоматична система змащування різального блоку.

Опис конструкції виробу наведений нижче (рис. 1).



Рисунок 1. Загальний вигляд виробу.

Специфікація до рисунка 1:

1. Різальний ланцюг.
2. Напрямна «шина» ланцюга.
3. Захисний щиток.
4. Корпус двигуна з вентиляційними отворами.
5. Упор на корпусі для лівої руків'я.
6. Кнопка блокування від випадкового увімкнення.
7. Пускова клавiша «Увімк/Вимк».
8. Основне руків'я.
9. Акумуляторна батарея.
10. Кришка мастильного бачка.
11. Кільцевий захист руки.
12. Маховичок фіксації шини та натягнення ланцюга.
13. Кришка шини.

1.1 Значення знаків та піктограм.

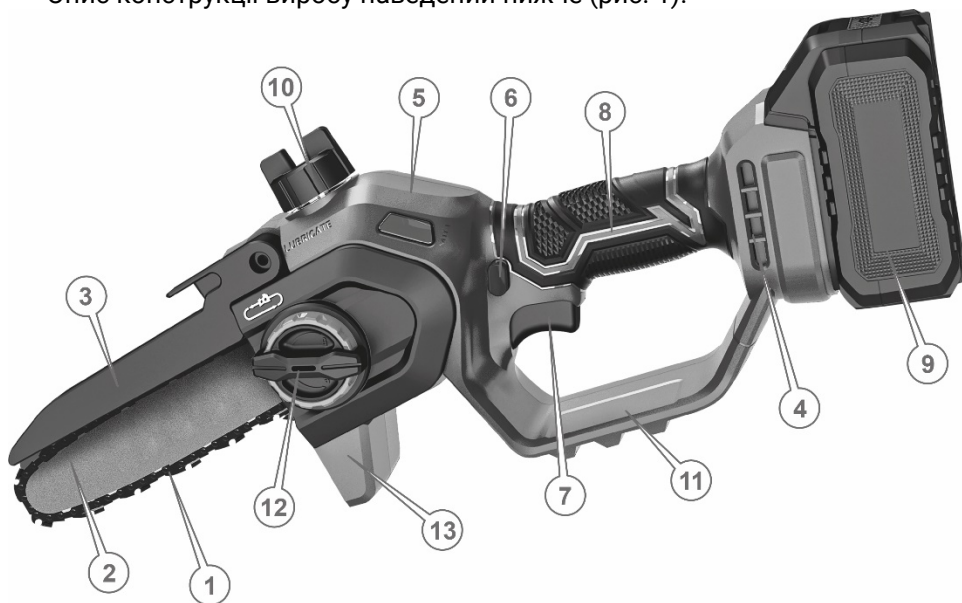
Розпорядчі знаки



Перед використанням виробу прочитати інструкцію з експлуатації.



Одягнути засіб захисту органів зору (обличчя).



Одягнути захисний одяг.



Одягнути засіб захисту органів слуху.



Працювати в захисних рукавичках.



Взути захисне взуття.

Попереджувальні знаки



Обережно! Попередження загальної небезпеки.



Обережно! Небезпека механічного пошкодження рук.



Обережно! Вібрація.



Рівень звукової потужності

Інші знаки та піктограми



Підлягає спеціальній утилізації, окремо від побутового сміття.



Знак відповідності технічним регламентам.



Допускається повторне використання.



Пакування не стійке до ушкодження. Гаками не брати.



Обмежене штабелювання.



Крихкий вміст.



Захищати від атмосферних явищ.



Верх пакування.

2. КОМПЛЕКТ ПОСТАЧАННЯ (таблиця 1)

Таблиця 1

НАЙМЕНУВАННЯ	Модель «AKZ 18150 VL SmartLine+»
	КІЛЬКІСТЬ, ОД.
Корпус пили акумуляторної з двигуном	1
Напрямна ланцюга («шина»), встановлена або окремо	1
Різальний ланцюг, встановлений або окремо	1
Захисний кожух напрямної з різальним ланцюгом, встановлений або окремо	1
Комплект ЗІП	1
Інструкція з експлуатації	1
Дизайнерське пакування	1

УВАГА!

Завод-виробник залишає за собою право вносити в зовнішній вигляд, конструкцію та комплект постачання виробу незначні зміни, які не впливають на його функціональність.

3. ТЕХНІЧНІ ХАРАКТЕРИСТИКИ (таблиця 2)

Таблиця 2

Характеристика	Модель
	«AKZ 18150 BL SmartLine+»
Тип електричного двигуна	безщітковий
Номінальна постійна напруга живлення, В	18
Номінальна потужність, кВт	0,45
Тяговий момент двигуна ($M_{кр.макс.}$), Нм	1,5
Тип акумуляторної батареї****	Li-Ion, 18 В, ТМ «VITALS», лінійки інструмента «SmartLine+»
Параметри зарядного пристрою****	ТМ «VITALS» лінійки інструмента «SmartLine+»
Робоча довжина «шини», дюйм (мм)**	6 (150)
Швидкість ланцюга, м/с	8
Максимальний рівень віброприскорення на руків'ї (L_a)*, м/с ²	4,2
Пікове значення С-зваженого миттєвого рівня звукового тиску (L_{pA})*, дБ	92
Значення зваженого рівня звукової потужності шуму (L_{wA})*, дБ	82
Гарантований рівень звукової потужності (L_wA)*, дБ	94
Крок ланцюга, дюйм (мм)	1/4 (6,35)
Тип форми ланок різального ланцюга**	напівчизель
Ширина напрямного жолоба шини**, дюйм (мм)	0,043 (1,1)
Кількість ланок ланцюга**	37
Об'єм системи змащування ланцюга, мл	40
Тип мастила для змащування різального блока	спеціальне мастило для змащування ланцюгових пил

Тип пускової системи	електричний вимикач, тригерна пускова клавіша з механічним блокуванням від випадкового пуску
Тип гальма ланцюга	електронне гальмо
Час спрацьовування гальма ланцюга, с	0,1
Тип системи натягування ланцюга	безключова (SDS)
Клас теплостійкості ізоляції	C
Режим роботи двигуна	S3 (30 хвилин)
Ступінь захисту корпусу виробу	IP20
Клас захисту виробу від ураження електрострумом	III
Температурний діапазон довкілля під час використання, °C	від +5 до +40
Тип захисту виробу	Захист від перевантаження, від перегріву, від низької напруги, від низького рівня напруги живлення
Габаритні розміри пакування***, мм	444×125×170
Маса нетто/брутто***, кг	1,6/1,9
Маса споряджена***, кг	1,8

*Методи виміру параметрів вказані в технічному файлі.

**Параметри вказані довідково і можуть бути змінені постачальником різального блоку.

***Допустимі відхилення від норми в межах $\pm 2,5\%$.

****У комплекті пили АКБ та зарядний пристрій не передбачені, рекомендовано придбати окремо.

4. ЗАХОДИ БЕЗПЕКИ

4.1 Опис заходів безпеки, які повинні бути вжиті користувачем, у тому числі необхідність застосування засобів індивідуального захисту. Загальні вимоги.

4.1.1 Пила ланцюгова акумуляторна належить до ручних механізованих інструментів із вмонтованим електричним двигуном живленням від швидкозмінної літій-іонної акумуляторної батареї з напругою 18 В, на які поширюються вимоги правил безпечної експлуатації інструментів та пристосувань, правил безпечної експлуатації електроустановок, правил пожежної безпеки (особливо під час робіт у зонах із можливими випарами легкозаймистих ПММ – паливно-мастильних матеріалів). Перед експлуатацією необхідно уважно ознайомитися з цією Інструкцією з експлуатації та дотримуватися її вимог для запобігання дії виникаючих небезпечних чинників: рухомих елементів та гострих лез, шуму, вібрації, електричного струму з небезпечною напругою, пожежонебезпечності, небезпека висоти під час відповідних робіт, погодних факторів, пилу, біологічних чинників від комах.

4.1.2 Використовувати виріб необхідно виключно за призначенням, згідно з вимогами цієї інструкції, з дбайливим ставленням до виробу, своєчасно виконуючи заходи технічного обслуговування.

4.1.3 Під час роботи з виробом необхідно обов'язково використовувати засоби індивідуального захисту (ЗІЗ): щиток від механічних ушкоджень очей та обличчя; засоби захисту від шуму, рукавички зі щільної тканини для захисту від гострих елементів ланцюга, віброзахисні рукавички для захисту від вібрації, робочий костюм у комплекті з взуттям та головним убором. Усі ЗІЗ мають бути дібрані за розмірами, одяг припасований до тіла без вільних кінців.

4.1.4 Під час експлуатації виробу необхідно виконувати правила пожежної безпеки:

- виконувати вимоги улаштування тимчасових електромереж, запобігаючи випадкам появи електричних іскор та підвищення температури на контактах та електричних блоках;
- забороняється робота виробу в атмосфері випарів легкозаймистих речовин;
- не допускати короткого замкнення контактів акумуляторів, слідкувати за температурою та цілісністю літій-іонних акумуляторних батарей, оскільки вони пожежонебезпечні та не кидати їх у вогонь – це вибухонебезпечно.

4.1.5 Під час роботи виробу необхідно виконувати правила безпечної експлуатації механізованих пристроїв із вмонтованим електродвигуном.

1. Щоразу до початку роботи виконувати технічний огляд і перевірку цілісності вузлів виробу відповідно до розділу «Підготовка до роботи» цієї інструкції, експлуатувати виріб із недовіками забороняється.
2. Усі операції з підготовки виробу до роботи, технічного обслуговування та ремонту здійснювати після від'єднання акумуляторної батареї від виробу.
3. До початку роботи оглянути та звільнити робоче місце, шляхи евакуації від будь-яких перешкод.
4. Не починати роботу з виробом у стані втоми, під дією алкоголю, ліків та продуктів, які можуть погіршити увагу та швидкість реакції.
5. Захищати виріб та акумулятор від дії електромагнітних, електростатичних полів, екстремальних температур, прямих сонячних променів та вологи.
6. Міцно тримати пилу обома руками – правою рукою за руків'я, а лівою – зверху за корпус пилки так, щоб була можливість чинити опір силам віддачі.
7. Під час роботи не допускати перебування в небезпечній зоні сторонніх осіб, дітей, тварин.
8. Не піддавати виріб ударам.
9. Не перевантажувати виріб довготривалою та інтенсивною роботою.
10. Не використовувати для роботи виріб із помітними зовнішніми пошкодженнями, особливо ланцюга й напрямної.
11. Забезпечити достатній обмін повітря на робочому місці.
12. Не нахилятися над працюючим виробом.
13. Слідкувати за тим, щоб місце приєднання акумуляторної батареї завжди було сухим та чистим.
14. Забороняється працювати в темний період доби.
15. Не залишати без нагляду виріб з під'єднаною акумуляторною батареєю.
16. Після закінчення робіт вимикати виріб, від'єднувати акумуляторну батарею та розташовувати його у визначеному місці, діти не повинні мати доступ до виробу.

4.1.6 Користувач має забезпечити захист виробу від прямого впливу води, забороняється користуватися виробом під час опадів.

4.1.7 Вимоги безпеки під час обрізки дерев та чагарників, подрібнення деревини.

1. Небезпечна зона навколо дерева, яке обробляється, становить не менше 15 м.
2. Місце виконання робіт має бути забезпеченим огороженням.
3. Спилювання гілок виробом має вестися з урахуванням швидкості й напрямку вітру, забороняється працювати під час вітру із швидкістю понад 8,5 м/с, із настанням темряви та під час атмосферних опадів.

4. До початку робіт з обрізки дерева підготувати майданчик для «приземлення» гілок.
5. Подрібнення гілок має вестися з обов'язковим притисненням їх до стійкої поверхні.

4.1.8 Ремонт виробу має здійснюватися винятково в уповноваженому сервісному центрі з використанням оригінальних запасних частин. В іншому разі можливе заподіювання значної шкоди здоров'ю користувача.

4.1.9 Користувач повинен усвідомлювати небезпеки електричного струму. Під час розряду електрострум створює на організм людини біологічну, електролітичну та термічну дії.

Біологічна дія призводить до порушень клітин організму, що спричиняє судомні скорочення м'язів, порушення нервових функцій, роботи органів дихання і кровообігу. При цьому можуть спостерігатися втрата свідомості, розлад мовлення.

Електролітична дія призводить до електролізу плазми крові та інших рідин тіла, що може призвести до порушення їх фізико-хімічного складу і біологічних властивостей.

Термічна дія електричного струму супроводжується опіками окремих ділянок тіла і перегрівом окремих внутрішніх органів, викликаючи в них різні функціональні розлади і ушкодження.

Негативна дія електричного струму на організм людини залежить від багатьох чинників.

Користувач повинен володіти і вміти застосовувати методи оживлення (штучне дихання та непрямий масаж серця) постраждалих від ураження електричним струмом.

4.1.10 Користувач повинен забезпечувати електробезпеку:

- використанням справних складових електромережі;
- огороженням струмовідних частин доступних для дотику;
- використанням пристроїв захисного блокування, відключення, диференційних реле тощо;
- не заряджати акумулятор від зарядного пристрою поза приміщеннями;
- після заряджання не залишати зарядний пристрій під'єднаним до акумуляторної батареї або до мережі;
- не перевищувати розрахований час заряджання акумуляторної батареї та не заряджати батареї, які вийшли з ладу і не сприймають заряд;
- не пробувати розбирати акумуляторну батарею – складові речовини можуть бути токсичними та самозаймистими. У випадку саморозгерметизації акумуляторів використовувати гумові рукавички та тару з негорючих матеріалів.

4.1.11 Вимоги безпеки під час роботи на висоті:

- роботи на висоті понад 1,3 м можуть виконуватися тільки за умови відсутності медичних протипоказань у користувача;
- до початку робіт на висоті подбати про захист від основних небезпечних факторів – падіння користувача або предметів, для чого обирати надійні опори, засоби підйому, страхування від падіння, одягнути на голову захисну каску;
- роботи на висоті виконувати з особливою уважністю та обережністю.

4.1.12 Гігієнічні вимоги.

Під час користування виробом необхідно пам'ятати, що в конструкції використовуються консерваційні й робочі мастильні та інші матеріали, які не можна вважати безпечними для здоров'я у разі потрапляння в організм. Це стосується й пилу від деревини та впливу факторів навколишнього середовища.

Кожен користувач має обов'язково виконувати заходи гігієни:

- використовувати рекомендовані в цій інструкції з експлуатації ЗІЗ;
- не допускати контактів виробу з харчовими продуктами;
- після виконання робіт із виробом обов'язково мити руки, а сам виріб і робоче місце чистити від бруду та звільняти від відходів.

4.2 Спеціальні вимоги безпеки

4.2.1 Вимоги безпеки до початку роботи з виробом.

1. До самостійної роботи з виробом можуть бути допущені лише особи, які засвоїли вимоги безпеки та правила експлуатації, наведені у цій інструкції.
2. Переконатися, що на виробі є заводська маркувальна табличка з основними технічними даними, не використовувати для роботи виріб без маркувальної таблички.
3. Потужність і технічні можливості виробу мають відповідати майбутньому завданню, не використовувати у виробничих професійних цілях виріб, призначений для робіт у побуті.
4. Вибирати для роботи з виробом стійке положення.
5. Після внесення виробу з холоду у тепле приміщення необхідно його витримати в тарі не менше 2-х годин для зникнення конденсату, після чого виріб можна приєднувати до електромережі.
6. Не використовувати виріб в умовах впливу крапель і бризок, під час атмосферних опадів.
7. Зарядний пристрій має достатній рівень електробезпеки для роботи в нормальних умовах без захисного заземлення, що не скасовує можливості використання додаткових діелектричних засобів.
8. Перевіряти, щоб ручні ключі, які використовуються під час затягування та позиціонування змінних насадок, не залишалися на виробі.

9. Перевіряти стан ланцюга й напрямної, забороняється користуватися виробом у разі помітного зносу чи пошкодження напрямної та ланцюга, кришки механізму кріплення «шини», корпусу виробу, пускової клавіші й кнопки блокування від випадкового увімкнення.

4.2.2 Вимоги безпеки під час роботи з виробом.

1. Під'єднувати акумуляторну батарею до виробу безпосередньо перед виконанням роботи із заблокованою клавішею «Увімк/Вимк».
2. Під'єднувати до електромережі зарядний пристрій тільки перед зарядженням.
3. Не тримати заряджену батарею в режимі заряджання для запобігання можливих небезпечних ситуацій.
4. Від'єднувати акумуляторну батарею від виробу для очищення виробу в процесі роботи, під час перерви в роботі, після закінчення роботи.
5. Слідкувати за роботою системи натягу ланцюга та за необхідності регулювати його.
6. Берегти виріб від впливу зовнішніх джерел тепла, не залишати акумуляторну батарею на сонці.
7. Не нахилятися над працюючим виробом, щоб не потрапити під тріски й тирсу, що вилітають, і не пиляти вище рівня плеча.
8. Не передавати виріб особам, які не мають права користування ним, та не залишати без нагляду виріб із під'єднаною акумуляторною батареєю.
9. Пиляти деревину, не перевантажуючи виріб тривалою інтенсивною роботою.
10. Твердо тримати пилу двома руками та намагатися розташовувати площину ланцюга збоку від себе, а не перед собою, твердий хват допоможе зменшити небезпеку віддачі та зберегти контроль над процесом.
11. Під час робіт з утворенням пилу забезпечити нормальний рівень вентиляції або користуватися засобами індивідуального захисту органів дихання.
12. Не зрізати більше одної гілки за один раз та не використовувати виріб для надто тонких гілок, оскільки ланцюг може відкидати їх на високій швидкості.
13. Не використовувати виріб для пиляння інших матеріалів, крім деревини;
14. Вставляти «шину» у початий розпил особливо обережно.
15. Контролювати положення шарів деревини та напрямок зусиль, що стискають щілину розпилу і можуть затиснути різальний ланцюг.
16. Обирати місце обробки деревини виробом у зоні вільній від будь-яких перешкод, край шини не повинен торкатися стовбуру дерева, гілок або інших твердих предметів.
17. Не пиляти вище рівня плеча.

18. Працювати виключно заточеним і нормально натягнутим різальним ланцюгом (у натягнутого ланцюга звичайним зусиллям руки неможливо вивести різальні ланки за межі напрямної), контроль стану різального ланцюга та технічне обслуговування виробу необхідно здійснювати згідно з вимогами цієї інструкції.

19. Пиляти верхньою частиною різального блока забороняється.

20. Під час пиляння стерегтися зворотного удару або віддачі: не торкатися працюючим ланцюгом сусідніх гілок, сторонніх предметів; не допускати затискання ланцюга в деревині; міцно тримати виріб збоку від тіла.



Рисунок 2. Приклади виникнення небезпечної віддачі виробу.

Віддача пили виникає у вигляді несподіваного ривка виробу із працюючим різальним блоком у бік користувача (рис. 2). Віддача є наслідком зіткнення різальної частини працюючого ланцюга із твердою перешкодою, наприклад, стовбуром дерева під час спилювання сучків або з іншим суком. Коли конструктивних засобів зниження віддачі виробу виявляється недостатньо – можлива втрата контролю над виробом. Також ривок інструмента може виникнути у наслідок затиснення верхньої частини ланцюга (ривок пили назад на користувача), або його нижньої частини (ривок пили вперед від користувача).

Для зниження небезпеки віддачі під час роботи та уникнення травм – завжди твердо тримати пилу двома руками та намагатись розташовувати площину ланцюга збоку від себе, а не перед собою, одночасно права рука повинна перебувати на задньому руків'ї, ліва – на передньому (теж саме для «шкульги»). Твердий хват допоможе знизити небезпеку віддачі та зберегти контроль над процесом.

УВАГА!

Віддача може призвести до важких різаних ран та є найбільш частою причиною нещасних випадків під час роботи із ланцюговими пилами. Усвідомлення можливості виникнення віддачі може знизити або виключити момент несподіванки. Неконтрольована реакція може стати причиною нещасного випадку.

21. У випадку ударного навантаження на різальний блок у результаті віддачі або зіткнення із камінням, металом – негайно зупинити роботу та перевірити стан виробу на відсутність пошкоджень.

22. Для заміни використовувати напрямні («шини») та різальні ланцюги, рекомендовані заводом-виробником виробу, оскільки різні виробники використовують власні стандарти, ланцюг має вибиратися разом із напрямною шиною і в жодному разі не використовувати «шину» більшої довжини, ніж передбачена виробником.

23. Забороняється використовувати виріб із такими недоліками:

- 1) Пошкоджена чи несправна кнопка блокування від випадкового увімкнення.
- 2) Пошкоджений корпус виробу.
- 3) Пошкоджена напрямна ланцюга.
- 4) Пошкоджений чи затуплений різальний ланцюг.
- 5) Поява нехарактерних для нормальної роботи шумів або вібрації виробу.
- 6) Корпус виробу перегрівається, поява диму або запаху горілої ізоляції.

4.2.3 Вимоги безпеки після закінчення роботи:

- вимкнути виріб;
- від'єднати акумуляторну батарею для наступного відновлення заряду та окремого безпечного зберігання;
- очистити виріб та різальний блок (очищення двигуна виконувати струменем повітря через вентиляційні отвори), м'якою тканиною, зволоженою за необхідності мийними засобами не агресивними до деталей виробу;
- розташувати виріб та акумуляторну батарею для зберігання у визначеному місці згідно із відповідним розділом, сторонні особи та діти не повинні мати вільний доступ до виробу.

4.3 Вимоги безпеки в аварійних ситуаціях

4.3.1 У разі виникнення аварійних ситуацій (несpodівана відмова виробу, пошкодження елементів різального блоку під час виконання роботи, пошкодження акумуляторної батареї, поява запаху горілої ізоляції, диму з корпусу виробу, займання виробу, отримання сигналу про можливе наближення природних або техногенних катаклізмів):

- припинити виконання роботи;
- повідомити за необхідності спецпідрозділи (пожежний, медичний, екологічний, спеціальний аварійний);
- вжити заходів з евакуації людей і матеріальних цінностей (за необхідності);
- почати ліквідацію наслідків аварії первинними засобами до прибуття спецпідрозділів, якщо такі отримали виклик, і до їхнього

прибуття виставити пости, що обмежують доступ сторонніх у небезпечну зону;

– надати долікарську допомогу постраждалим.

4.3.2 У разі нещасного випадку із травмуванням, постраждалих перемістити в безпечне місце, викликати швидку медичну допомогу й надати долікарську допомогу. Місце події захистити та зберегти недоторканим для роботи комісії з розслідування. Для розблокування виробу в разі нещасного випадку невідкладно вивільнити всі органи керування, зупинити виріб та виконати вимоги п. 4.3.1. Місце події захистити та зберегти недоторканим для роботи комісії з розслідування.

4.3.3 Інформація для користувачів про залишкові ризики виробу.

Незважаючи на вжиті заходи безпеки, застосовані в конструкції, внаслідок порушення вимог безпечної експлуатації виріб має залишкові ризики:

- ризик займання;
- ризик займання, наслідків розгерметизації літійового акумулятора;
- ризик отримання травм від гострих лез;
- ризик нещасного випадку у разі порушення вимог безпеки цієї інструкції.

5. РОБОТА ІЗ ВИРОБОМ

УВАГА!

Забороняється починати роботу виробом, не виконавши вимоги з техніки безпеки, вказані в розділі «Заходи безпеки» цієї інструкції.

5.1 Порядок введення в експлуатацію.

УВАГА!

Після внесення виробу з холоду в тепле приміщення необхідно його витримати в тарі не менше 2-х годин для зникнення конденсату.

5.1.1 Контрольний огляд виробу.

1. Після транспортування виробу у зимових умовах, перед увімкненням у теплого приміщенні, виріб витримати у тарі за кімнатної температури не менше 2-х годин до повного зникнення вологи (конденсату) на ньому, дістати виріб із пакування.
2. Зовнішнім оглядом переконатися у відсутності пошкоджень кнопки блокування від випадкового увімкнення, пускової клавіші «Увімк/Вимк», руків'я, напрямної, різального ланцюга, корпусу виробу, акумуляторної батареї, зарядного пристрою.

5.1.2 Встановлення напрямної та різального ланцюга (рис. 3).

УВАГА!

Виконувати встановлення різального блоку у захисних рукавичках проти порізів.

1. Переконалися, що АКБ від'єднана та розташувати виріб на рівній поверхні захисною кришкою (4, рис. 3) зверху.
2. Звільнити захисну кришку обертанням зовнішнього маховичка проти годинникової стрілки та демонтувати кришку.
3. Із допомогою викрутки встановити ланцюг на зірочку «шини» згідно з напрямком руху ланцюга так, щоб ланцюг вільно рухався у напрямній.
4. Встановити ланцюг із шиною на ведучу зірочку так, щоб ланки співпали, а нарізний штифт виробу потрапив до паза «шини».
5. Повернути кришку різального блоку на корпус так, щоб отвір механізму натягування кришки потрапив на нарізний штифт із встановленим різальним блоком.

6. Зафіксувати кришкою різальний блок обертанням маховичка кришки за годинниковою стрілкою.
7. Продовжувати обертати маховичок кришки так, щоб ланцюг натягнувся та знаходився у напрямних шини;
8. Перевірити рукою вільний рух ланцюга у напрямних.



Рисунок 3. Схема встановлення різального блоку: напрямної «шини» та ланцюга.

1 – напрямна «шина» ланцюга; 2 – різальний ланцюг; 3 – ведуча зірочка ланцюга; 4 – захисна кришка різального блоку з механізмом безключової фіксації шини та натягнення ланцюга.

УВАГА!

Напрямок руху вказують мітки на ланках ланцюга та напрямній «шині», вони мають бути спрямовані однаково.

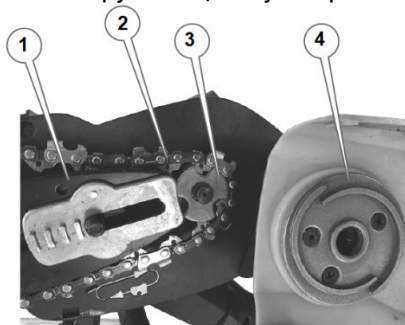
5.1.3 Перевірка та регулювання натягу ланцюга.

УВАГА!

Під час роботи пили ланцюг від нагріву або охолодження може подовжуватися або скорочуватися, тому необхідно періодично перевіряти та регулювати натяг ланцюга.

1. Надмірно натягнутий ланцюг створює додаткове тертя, що веде до перегріву та теплової деформації «шини», перевантаження двигуна.
2. Недостатньо натягнутий ланцюг призводить до появи ударних навантажень під час увімкнення або в процесі роботи, збільшує небезпеку віддачі, зіскакування ланцюга з «шини», спричиняє прискорений знос.

5.1.3.1 Перевірка натягу ланцюга.

1. Переконайтеся, що АКБ від'єднана від виробу.
2. Рукою або жалом викрутки потягнути нижню частину ланцюга донизу. У нормально натягнутого ланцюга направляючі ланки не мають повністю вийти за межі напрямної.

5.1.3.2 Регулювання натягу ланцюга, вказівки щодо зменшення шуму або вібрації.

1. Переконайтеся, що АКБ від'єднана від виробу.
2. Обертанням маховичка кришки за годинниковою стрілкою натягнути ланцюг.
5. Перевірити натяг ланцюга згідно з п. 5.1.3.1.

УВАГА!

Після встановлення нового ланцюга увімкнути виріб та дати попрацювати протягом 3–5 хвилин для обкатки ланцюга, після чого повторити натягнення.

5.1.4 Заправка системи змащення різального блока.

УВАГА!

Конструкція виробу має автоматичну систему змащування різального блока, що передбачає контроль за його наявністю та періодичне поповнення.

1. Переконайтеся, що АКБ від'єднана від виробу.
2. Відкрити кришку горловини бачка системи змащування проти годинникової стрілки та заповнити спеціальним мастилом для змащування ланцюгів ланцюгових пил.
3. Повернути кришку системи змащування на місце.

5.1.5 Підготовка до роботи та встановлення акумуляторної батареї.

5.1.5.1 Перевірка рівня зарядження акумуляторної батареї (рис. 4).

1. Натиснути та утримувати кнопку акумулятора (2, рис. 4), яка розташована на верхній панелі акумулятора.
2. Під час утримання кнопки залежно від стану заряду батареї почнуть світитися відповідні індикатори (1, рис. 4).
3. Починати працювати з АКБ, у якої рівень заряду менше 95 % не рекомендується.



Рисунок 4. Схема заряджання АКБ.

- 1 – індикатори рівня зарядження акумуляторної батареї:
 світиться один індикатор – потрібне зарядження;
 світяться два індикатори – означає 0...20 % рівня зарядження;
 світяться три індикатори – означає 20...50 % рівня зарядження;
 світяться 4 індикатори – означає 50...100 % рівня зарядження.
- 2 – кнопка контролю стану зарядження. 3 – індикаторна панель зарядного пристрою. 4 – гніздо зарядного пристрою «1810n» під АКБ. 5 – клавіша фіксації АКБ. 6 – мережевий шнур.

УВАГА!

Алгоритм світіння світлових індикаторів зарядного пристрою та акумуляторних батарей можуть відрізнятися від вказаного залежно від вдосконалення конструкції.

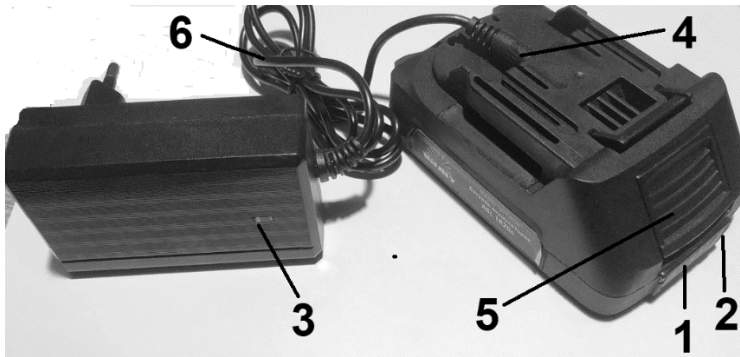
5.1.5.2 Зарядження акумуляторної батареї (рис. 4).

1. Від'єднати акумуляторну батарею від виробу.
2. Під'єднати зарядний пристрій для акумуляторної батареї до мережі змінного струму напругою 230 В, 50 Гц.
3. Встановити акумуляторну батарею в контактне гніздо зарядного пристрою до фіксації.
4. Контролювати ступінь зарядження акумулятора за кольором індикаторів (3, рис. 4).
5. Після закінчення заряджання (приблизно 1 година) від'єднати мережевий шнур від джерела електроживлення та вийняти акумуляторну батарею із зарядного пристрою.

УВАГА!

Для першого заряджання акумуляторної батареї потрібно більше часу. Час заряджання батареї може змінюватися в залежності від температури навколишнього середовища.

Якщо батарея буде поставлена на зарядку перегрітою від прямого сонячного світла, або внаслідок того, що вона щойно використовувалася процес заряджання почнеться із затримкою автоматично після охолодження.

Якщо після охолодження процес зарядження не відбувається, звернутися до сервісного центру для діагностики.

5.1.5.3 Встановлення/зняття акумуляторної батареї.

1. Для встановлення АКБ:

– поєднати напрямні поверхонь стику АКБ та основного руків'я виробу;
– встановити АКБ у виріб із натиснутою клавішею фіксатора та зафіксувати, відпустивши клавішу.

2. Для зняття АКБ виконати попередні дії у зворотному порядку.

5.1.6 Пуск/зупинка виробу, настанова щодо навчання операторів та перевірка працездатності системи змащування різального блока.

Експлуатувати цей виріб в якості операторів мають право користувачі, які пройшли навчання з правил технічної експлуатації електроустановок споживачів, правил безпечної експлуатації електроустановок, правил безпечної експлуатації інструментів та пристосувань, правил пожежної безпеки, вивчили вимоги безпеки та порядок роботи із виробом згідно з цією інструкцією, пройшли стажування на робочому місці. Використовувати виріб у побуті мають право дієздатні особи, які вивчили вимоги безпеки та порядок роботи із виробом згідно з цією інструкцією.

1. Під'єднати до виробу акумуляторну батарею.

2. Вибрати стійку позу та міцно взяти пилу двома руками правою рукою за основне руків'я, а лівою рукою – за додаткове.

3. Натиснути на кнопку блокування (6, рис. 1), а потім – на пускову клавішу (7, рис. 1) до упору.

3. З допомогою аркуша світлого паперу перевірити візуально надходження мастила до різального ланцюга.

4. У випадку ненадходження мастила до ланцюга перевірити його рівень у системі змащування та за необхідності звернутися до сервісного центру.

5. Для зупинки виробу відпустити пускову клавішу, після чого рух ланцюга повинен швидко загальмуватися.

УВАГА!

Ланцюг почне обертатися на максимальній швидкості одразу після натискання на пускову кнопку «Увімк/Вимк».

УВАГА!

У випадках перевантаження виробу, перегрівання та за низького рівня заряду акумуляторної батареї спрацює система захисту, яка вимкне електродвигун (пускова кнопка функціонувати не буде). Робота може бути відновлена після усунення причини спрацювання захисту.

5.2 Порядок експлуатації виробу.

1. Підготувати робочий майданчик до безпечної роботи.
2. Виконуючи вимоги безпеки розділу 4 цієї інструкції, увімкнути підготовлений до роботи виріб згідно з п. 5.1 та виконати поставлене завдання.
3. Під час роботи контролювати:
 - рівень мастила для змащування ланцюга та своєчасно поповнювати його;
 - рівень зарядженості акумуляторної батареї.
4. Після закінчення роботи вимкнути виріб.

5.3 Рекомендації з ефективного використання виробу.**5.3.1 Розпилювання колод невеликого діаметру.**

1. Перший розпил зробити згори вниз на 2/3 діаметра колоди (рис. 5).



Рисунок 5. Схема попереднього розпилу колоди.

2. Перевернути колоду та розпиляти її з протилежного боку (рис. 6).



Рисунок 6. Схема остаточного розпилу колоди з протилежного боку.

5.3.2 Розпилювання колод невеликого діаметру з використанням козлових опор (рис. 7).

УВАГА!

Якщо зробити розпил невірно, то шину може затиснути у деревині.

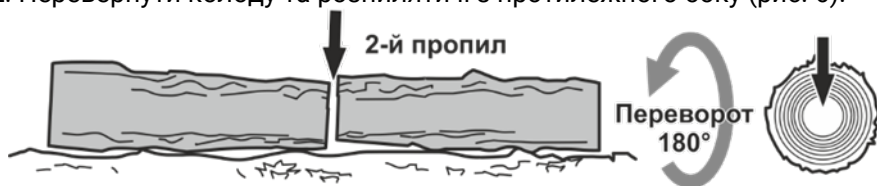
1. Для зручного розпилювання колоди підготувати та перевірити на надійність козлові опори.
2. Переконатися, що під час пиляння, колода надійно закріплена.
3. Перший розпил зробити згори на 1/3 товщини колоди.
4. Перевернути колоду на 180 ° та закінчити розпилювання згори вниз.
5. Акуратно посунути колоду та повторити процедуру розпилювання.

УВАГА!

Якщо шину затиснуло та її неможливо витягнути без докладання сили, то ні в якому разі не смикати пилу та не намагатися її вирвати. Зупинити двигун, забити штир у розпил, щоб розсунути його, та акуратно витягнути шину.



Рисунок 7. Схема розпилу колоди з використанням козлових опор.

5.3.3 Спилювання та підрізання гілок.

УВАГА!

Для роботи на висоті використовувати тільки перевірені автономні драбини з майданчиками та страхувальне монтажне спорядження. Під час пиляння гілок не тримати пилу на витягнутих руках, з вертикальним розташуванням різального блока або над головою. Не допускати, щоб кінцівка шини торкнулася стовбура дерева або сусідніх гілок.

5.3.3.1 Обрізання малих гілок вести тільки на поваленому дереві згідно зі схемою рис. 8.



Рисунок 8. Схема обрізання малих гілок.

5.3.3.2 Обрізання довгих гілок вести послідовно частинами так, щоб гілка не зламалася, а на стоячому дереві вести з надійних опор.

5.4 Завершення роботи із виробом.

1. Вимкнути живлення виробу.
2. Від'єднати акумуляторну батарею та зарядити.
3. Відкрити захисну кришку різального блоку, бажано зняти ланцюг і «шину».
4. Очистити корпус виробу та різальний блок. Для очищення поверхонь виробу використовувати м'яку тканину, зволожену за необхідності мийними засобами не агресивними до деталей виробу. Очищення двигуна виконувати струменем повітря через вентиляційні отвори.
5. Закрити захисну кришку, а на пряму з ланцюгом — захисним пластиковим чохлам.
6. Розташувати виріб для зберігання у визначене місце згідно з вимогами відповідного розділу цієї інструкції. Сторонні особи та діти не повинні мати вільний доступ до виробу.

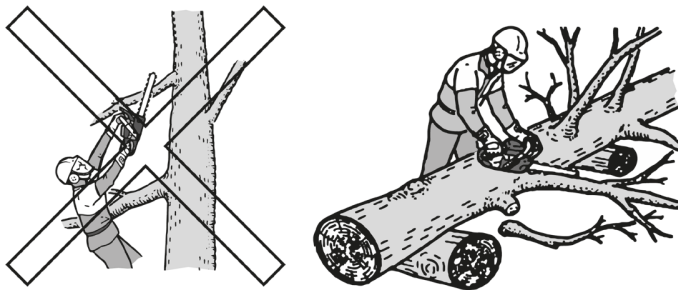
6. ТЕХНІЧНЕ ОБСЛУГОВУВАННЯ

УВАГА!

Перед початком робіт із технічного обслуговування пили від'єднати акумуляторну батарею від виробу.

Пили ланцюгові акумуляторні ТМ «Vitals», є надійними виробами, які розроблені з урахуванням усіх сучасних інженерних технологій. Виконання рекомендацій інструкції з експлуатації, своєчасне технічне обслуговування, забезпечить надійну роботу виробу протягом багатьох років.

Передбачені такі види обслуговування:

- періодичний контрольний огляд;
- технічне обслуговування у сервісному центрі.

6.1. Перелік робіт з контрольного огляду:

- огляд корпусу виробу, частин і деталей корпусу, різального інструменту; акумуляторних батарей та корпусу, мережевого шнура та силової вилки зарядного пристрою на наявність механічних і термічних ушкоджень, у разі виявлення необхідно звернутися до сервісного центру;
- очищення корпусу виробу, акумуляторних батарей та зарядного пристрою від бруду й пилу. Якщо на корпусі наявні плями, видаляти їх за допомогою мийних засобів, не агресивних до матеріалів виробу, у процесі очищення виробу не використовувати абразивні матеріали, розчинники;
- перевірка роботи органів керування;
- перевірка стану різального інструменту та його заміна;
- перевірка надійності кріплення всіх частин і деталей, за необхідності підтягування;
- видалення з усіх частин і деталей виробу залишків пилу, бруду;
- чищення вентиляційних отворів на корпусі двигуна;
- перевірка рівня заряду та заряджання акумуляторних батарей.

У випадку ускладнень звернутися до сервісного центру.

6.2 Технічне обслуговування у сервісному центрі.

1. Перевірка стану та ємності АКБ, за необхідності – заміна.
2. Кожні 3 роки або після тривалого зберігання в умовах вологого приміщення, перевірка електричних параметрів та параметрів електробезпеки зарядного пристрою.
3. Щорічно перевірка параметрів електродвигуна та змащування рухомих деталей.

6.2 Обслуговування різального блока (шини, веденої зірочки, ланцюга) (рис. 9).

1. Видалити тирсу та бруд із жолоба «шини», масляних отворів, зірочок приводу, ланцюга.
2. «Шину» та ланцюг обслуговувати окремо, для чого покласти їх на 15 хвилин у посудину з розчином для очищення. Після цього «шину» та ланцюг промити чистою водою та обробити антикорозійним засобом або мастилом для змащування ланцюга.
3. Переконатися, що масляні отвори та канали прочищені.
4. Змастити жолоб «шини», ведену зірочку та масляні отвори мастилом, призначеним для змащування ланцюга.

УВАГА!

Для забезпечення рівномірного зносу верхнього та нижнього боків «шини», перевертати її через кожні 25 годин роботи виробу. Найбільший вплив на довговічність та ефективність роботи «шини», ланцюга і зірочок мають чинники: правильне та своєчасне заточування лез зубців ланцюга, правильне натягування ланцюга та своєчасне змащення ланцюга.



Рисунок 9. Схема обслуговування «шини»

1 – жолоб «шини»; 2 – масляний отвір жолоба;
3 – ведена зірочка; 4 – масляний отвір веденої зірочки.

6.2.1 Обслуговування ведучої зірочки.

1. Видалити тирсу та бруд із ведучої зірочки.
2. Перевірити ведучу зірочку на відсутність зносу, пошкоджень, тріщин, за наявності замінити, або звернутися до сервісного центру.

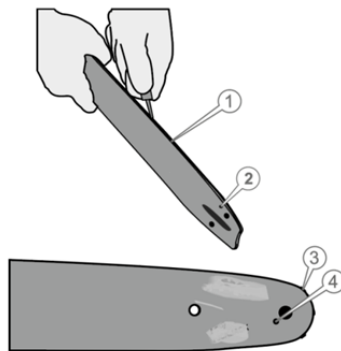
6.2.2 Рекомендації з обслуговування ланцюга.

Ознакою необхідності заміни ланцюга або заточування зубців ланцюга є поява дрібної стружки під час пиляння. Крім цього, робота тупим ланцюгом призводить до надмірного тиску користувача на виріб і може призвести до заклинювання ланцюга в деревині, що різко збільшує вірогідність пошкодження ведучої зірочки та призводить до аварійного перегріву пилки.

Правильне заточування ланцюга можна виконати тільки за допомогою спеціальних верстатів, шаблонів та інструментів, які до комплекту виробу не входять. Опис дій із заточування різального ланцюга наводиться в інструкції до заточувального верстата або спеціальних довідниках.

Частково можливо коригувати леза ланцюга вручну за допомогою напилка.

У процесі роботи ланцюг зношується, що призводить до зносу ведучої та веденої зірочки, «шини». Встановлення нового ланцюга на зношені зірочки призводить до того, що через невідповідність кроку відбувається прискорений інтенсивний знос як ланцюга, так і зірочки. Практика показує, що доцільно мати 3...4 ланцюги та послідовно змінювати їх, щоб відбувалося рівномірне зношення всієї різальної гарнітури: ланцюг, «шина» та зірочки.

7. ТРАНСПОРТУВАННЯ ТА ЗБЕРІГАННЯ

7.1 Транспортування.

Виріб потребує обережного поводження під час транспортування та відповідних умов зберігання. Транспортування допускається усіма видами транспорту, які забезпечують цілісність виробу, відповідно до загальних правил перевезень. Перевезення літій-іонних акумуляторних батарей мають обмеження на повітряному транспорті.

Під час вантажно-розвантажувальних робіт і транспортування виріб не має зазнавати ударів та впливу атмосферних опадів.

Розташування та кріплення виробів у транспортних засобах має забезпечувати відсутність можливості їхніх зсувів чи падіння, можливість пошкодження іншим вантажем та впливу атмосферних опадів під час транспортування.

Дозволені умови транспортування виробу: температура навколишнього повітря від $-15\text{ }^{\circ}\text{C}$ до $+55\text{ }^{\circ}\text{C}$ із відносною вологістю не більше 90 %.

7.2 Зберігання.

7.2.1 Підготовка виробу до тривалого зберігання:

1. Очистити корпус виробу, «шину», ланцюг, ведучу зірочку від тирси й бруду.

2. Змастити тонким шаром консерваційного мастила металеві частини виробу, які схильні до корозії та незахищені антикорозійним покриттям.

3. Зарядити АКБ до рівня не більше 90 %.

7.2.2 Зберігати виріб із АКБ рекомендується в приміщеннях, які добре провітрюються, за температури від $+5\text{ }^{\circ}\text{C}$ до $+40\text{ }^{\circ}\text{C}$ із відносною вологістю повітря не більше 90%.

УВАГА!

Зберігати виріб в одному приміщенні із вибуховими та горючими речовинами, кислотами, лугами, мінеральними добривами та іншими агресивними речовинами забороняється.

8. УТИЛІЗАЦІЯ

Не викидати виріб із побутовими відходами! Виріб, у якого завершився термін експлуатації, знаряддя та пакування мають здаватися на утилізацію та повторне перероблення.

Інформацію про утилізацію ви можете отримати у місцевій адміністрації.

9. МОЖЛИВІ НЕСПРАВНОСТІ ТА СПОСОБИ ЇХНЬОГО УСУНЕННЯ (таблиця 4)

Таблиця 4

Опис недоліків*	Можлива причина	Способи усунення
Двигун не запускається до сервісного центру	Не приєднана акумуляторна батарея	Приєднати акумуляторну батарею
	Електродвигун вийшов із ладу	Звернутися до сервісного центру
Недостатня потужність виробу акумуляторну батарею	Ємність акумуляторної батареї менше рекомендованої	Замінити акумуляторну батарею
	Електродвигун вийшов із ладу	Звернутися до сервісного центру
	Надмірний натяг ланцюга	Відрегулювати
	«Шина» зношена	Замінити «шину»
Після увімкнення двигуна ланцюг не рухається	Ланцюг зношений	Замінити ланцюг
	Надмірний натяг ланцюга	Відрегулювати
Ланцюг нагрівається	Ланцюг заклинило	З'ясувати причину несправності
	Надмірний натяг ланцюга	Відрегулювати натяг ланцюга
	Ланцюг ослаблений	Відрегулювати натяг ланцюга
	Ланцюг зношений	Замінити ланцюг
	«Шина» зношена	Замінити «шину»
Підвищена вібрація	Зношена ведуча зірочка	Звернутися до сервісного центру
	Ослаблене кріплення «шини»	Закріпити «шину»

* наведений перелік не може враховувати усі можливі ситуації. У випадку ускладнень звернутися до фахівців сервісного центру ТМ «VITALS».

10. ГАРАНТІЙНІ ЗОБОВ'ЯЗАННЯ

Гарантійний строк експлуатації виробів та умови гарантії вказані в гарантійному талоні (Додаток 1) і встановлюються від дати роздрібного продажу. Строк служби виробу становить 3 (три) роки від дати роздрібного продажу та залежить від інтенсивності експлуатації. Гарантійний строк зберігання та придатності становить 10 (десять) років для моделей без АКБ у комплекті та 5 (п'ять) років для моделей з АКБ у комплекті від дати випуску продукції.

Протягом гарантійного терміну експлуатації дефектні деталі та вузли будуть замінюватися за умови дотримання вимог інструкції та відсутності ушкоджень, пов'язаних із порушенням вимог експлуатації, зберігання і транспортування виробу.

Гарантійне усунення недоліків здійснюється ремонтом або заміною пошкоджених частин у сервісних центрах. Дата виготовлення виробу визначається за серійним номером товару в партії, який складається з дев'ятох цифр та має вигляд – ММ.УУ.ЗЗЗЗЗ, який розшифровується:

ММ – місяць виготовлення;

УУ – рік виготовлення;

ЗЗЗЗЗ – порядковий номер виробу в партії.

11. ДЕКЛАРАЦІЯ ВІДПОВІДНОСТІ

1. Декларування відповідності виробу на території України проводить представник виробника, ТОВ «ТД «АМТ», Україна, 69000, м. Запоріжжя, вул. Штабна, буд. 13, приміщ. 23, т. 0 800 301 400.

Наведений виріб відповідає вимогам чинних технічних регламентів та стандартів України. Декларації складаються українською мовою.

2. Декларація про відповідність виробу стосується винятково виробів у тому стані, у якому вони введені в обіг, і не охоплює компонентів та/або змін, які були пізніше впроваджені у виробі кінцевим користувачем.

До оцінки відповідності залучається представник виробника, який долучає орган із оцінки відповідності як третю сторону, незалежну від організації або виробів, які він оцінює.

За результатами оцінки відповідності залучений незалежний, призначений для подібних робіт, орган оформлює сертифікат відповідності або сертифікат типу, перевіряє текст декларації та реєструє у своєму реєстрі.

3. Декларація про відповідність виробу містить такі дані:

– повне найменування та місцезнаходження виробника і його уповноваженого представника;

– повне найменування та місцезнаходження особи-резидента України, уповноваженої виробником на збирання технічного файлу;

– опис і ідентифікаційні дані машини, що охоплюють узагальнене найменування, функції, модель, тип, серійний номер і комерційну назву;

– відомості про те, що машина відповідає положенням Технічного регламенту безпеки машин, і в разі потреби відомості про відповідність машини іншим технічним регламентам та/або іншим вимогам, яким відповідає машина;

– найменування, місцезнаходження та ідентифікаційний номер призначеного органу з оцінки відповідності та номер сертифіката перевірки типу машини;

– у разі необхідності найменування, місцезнаходження та ідентифікаційний номер призначеного органу з оцінки відповідності, яким схвалено систему керування якістю;

– посилання в разі необхідності на:

- національні стандарти, що застосовуються;
- інші нормативні документи, що застосовуються;
- місце й дату декларування;
- зазначення персональних даних і підпис особи, уповноваженої на оформлення декларації від імені виробника або його уповноваженого представника.

4. Уповноважений представник виробника машини на території України зберігає оригінал декларації про відповідність машини протягом щонайменше 10 років від дати виготовлення останньої машини. Скановані копії оригіналу декларації безперешкодно надаються споживачу під час передачі товару.

12. УМОВНІ ПОЗНАЧЕННЯ (таблиця 5)

Таблиця 5

Позначення	Пояснення
V (V)	вольт
A (A)	ампер
Гц (Hz)	герц
кВт (kW)	кіловат
м/с (m/s)	метрів за секунду
мм (mm)	міліметр
Вт (W)	ват
дБ (dB)	децибел
мм (mm)	міліметр
тсп.	споряджена маса
Vмаст.	об'єм бачка для мастила
Пост., імп., предст. вир. та підпр., яке прийм. прет. спож.	Постачальник, імпортер, представник виробника на території України та підприємство, яке приймає претензії споживачів
Рном.	номінальна потужність
кг (kg)	кілограм
"	дюйм*

*використовується, як несистемна міра довжини та під час переводу в метричну систему міліметри можуть округлюватися до 5 мм.

ГАРАНТІЙНИЙ ТАЛОН

№ _____

Під час придбання виробу (товару) вимагайте перевірки комплектності, наявності інструкції, працездатності виробу та правильного заповнення гарантійного талона у вашій присутності.

Постачальник, імпортер, представник виробника та підприємство, яке приймає претензії споживачів на території України:

ТОВ «ТД «АМТ» Україна, 69000, м. Запоріжжя, вул. Штабна, будинок 13, приміщення 23, т. 0 800 301 400.

Адреси сервісних центрів, їхні контакти ви можете знайти на сайтах вказаних у супровідній документації до товару або за номером телефона 0 800 301 400.

Найменування товару	Пила ланцюгова акумуляторна
Торговельна марка	Vitals
Серія	Master
Лінійка інструменту	SmartLine+
Модель	«AKZ 18150 BL SmartLine+»
Серійний номер	
Торговельна організація	
Адреса торговельної організації	
Виріб перевірів і продав	
Строк гарантії на товар	3 (три) роки
Печатка або штамп торговельної організації	
Ціна	
Дата продажу	

Задоволення претензій споживачів на території України здійснюється відповідно до Закону України «Про захист прав споживачів». Виробник та його адреса вказані на виробі та в експлуатаційних документах. Якщо вказати їх на виробі неможливо, то тільки в експлуатаційних документах або на пакованні.

Інформація про товар, яка вказана в гарантійному талоні, має відповідати вказаній на товарі, в експлуатаційній документації та пакованні. За згодою споживача, під час купівлі, гарантія може бути оформлена в електронному вигляді через онлайн-сервіси продавця.

Вироби відповідають вимогам технічної документації виробника, чинним вимогам та стандартам України, вказаним у сертифікатах відповідності та/або деклараціях відповідності технічним регламентам.

Виробник (представник виробника, імпортер, постачальник, продавець) гарантує відповідність виробу (товару) вимогам, зазначеним у нормативних документах, за умови дотримання споживачем правил, які вказані в експлуатаційних документах (інструкції з експлуатації). Виробник (продавець) гарантує можливість використання товару за призначенням протягом строку гарантії. Гарантійний термін експлуатації – термін, протягом якого гарантується використання товару, зокрема, комплектування виробів та складових частин за призначенням, за умови дотримання споживачем правил користування і протягом якого виконуються гарантійні зобов'язання.

Гарантійний строк (термін) експлуатації товарів на території України поширюється на продукцію, вказану в наведеній нижче таблиці. Роботи з гарантійного ремонту (обслуговування) виконуються для споживача безоплатно.

Вимоги споживача розглядаються після пред'явлення споживачем розрахункового документа, а щодо товарів, на які встановлено гарантійний строк, – технічного паспорта чи іншого документа, що його замінює, з позначкою про дату продажу. Вимоги споживача щодо технічно складних побутових товарів – після пред'явлення розрахункового документа, передбаченого Законом України «Про застосування реєстраторів розрахункових операцій у сфері торгівлі, громадського харчування та послуг», та технічного паспорта чи іншого документа, що його замінює, з позначкою про дату продажу.

У разі оформлення гарантії в електронному вигляді розрахунковий документ залишається єдиним матеріальним підтвердженням купівлі.

На гарантійний ремонт приймаються вироби (товари) у чистому вигляді, без змінних знарядь та аксесуарів, у первісному стані.

Для гарантійного ремонту звертатися винятково в сервісні центри торгової марки.

Ремонт за гарантією має здійснюватися кваліфікованими фахівцями із використанням оригінальних запасних частин виключно в спеціалізованому центрі. Замінені за гарантією деталі та вузли переходять у розпорядження сервісного центру.

Гарантійний термін експлуатації збільшується на час перебування товару в ремонті (час користування споживачем аналогічним товаром з обмінного фонду до гарантійного терміну не додається). Зазначений час обчислюється від дня звернення споживача до виконавця (продавця, виробника) з вимогою про усунення недоліків.

Якщо з технічних причин ремонт виробу неможливий, сервісний центр видає акт з експертним висновком, на підставі якого споживач здійснює повернення або заміну товару.

ГАРАНТІЙНІ ЗОБОВ'ЯЗАННЯ НЕ НАДАЮТЬСЯ У РАЗІ:

1. Відсутності гарантійного талона або неможливості його прочитати, неправильного або неповного його заповнення, відсутності в ньому дати продажу, печатки (штампа) і підпису продавця, серійного номера виробу.*

2. Відсутності розрахункового документа касового (товарного) чека або накладної.

3. Наявності виправлень у гарантійному талоні.

4. Відсутності, зміни, знищення серійного номера виробу (товару), або невідповідності серійного номера виробу, вказаному в гарантійному талоні.

5. Відсутності, порушення чи зміни пломби на виробі (якщо вона передбачена).

6. Використання виробу не за призначенням або із рівнем промислових навантажень.

7. Недотримання правил періодичного технічного обслуговування, вказаних в інструкції з експлуатації (заміни мастила, сальників, колекторних щіток, зубчастих пасків тощо), що стало причиною виходу виробу із ладу.

8. Наявності механічних пошкоджень, які вплинули на функціональність виробу.

9. Наявності недоліків, у результаті порушення режимів зберігання.

10. Самостійного ремонту або модернізації виробу споживачем чи третіми особами поза сервісними центрами.

11. Недоліків, що виникли внаслідок стихійного лиха.

12. Наявності впливу високої температури чи відкритого вогню.

13. Наявності повного природного зносу в результаті надмірної інтенсивної експлуатації.

14. Пошкодження штепсельної вилки внаслідок недостатнього (поганого) електричного контакту, відсутності штепсельної вилки.

15. Виходу з ладу одночасно статора й ротора: недотримання часових інтервалів під час роботи з інструментом, перегріву внаслідок забруднення вентиляційних каналів, перевищення споживчої потужності.

** У разі оформленого електронного гарантійного талона пункт не діє.*

ГАРАНТІЙНІ ЗОБОВ'ЯЗАННЯ НЕ ПОШИРЮЮТЬСЯ НА ВИТРАТНІ ЕЛЕМЕНТИ ТА АКСЕСУАРИ, ЯКЩО ЇХНЯ ЗАМІНА ПЕРЕДБАЧЕНА КОНСТРУКЦІЄЮ ТА НЕ ПОВ'ЯЗАНА З РОЗБИРАННЯМ ВИРОБУ:

1. Комплектовання (підставки, кріпильні елементи, змінний інструмент, елементи живлення, паси, свічки запалювання та розжарювання, ланцюги, ножі та котушки для волосіні, колеса, повітряні та паливні фільтри, щітки, ножі, адаптери ножів, змінні рукави, байонетні роз'єми, запобіжники, опорні фланці під різальні гарнітури, мембрани електричного фарбопульта, знімні руків'я, зварювальні кабелі, аксесуари тощо), документація в комплекті виробу.

2. Неповну комплектацію виробу, яка могла бути виявлена під час його продажу.

Виріб		
Модель		
Серійний номер	□ □ □ □ □ □ □ □ □ □	
Вилучено (дата):	Торговельна організація	
□ □ . □ □ . □ □ □ □	Дата продажу	□ □ . □ □ . □ □ □ □
Видано (дата):		
□ □ . □ □ . □ □ □ □		
Майстер (ПІБ та підпис)	Печатка або штамп сервісного центру	Печатка або штамп торгової організації

ВІДРИВНИЙ ТАЛОН

Виріб		
Модель		
Серійний номер	□ □ □ □ □ □ □ □ □ □	
Вилучено (дата):	Торговельна організація	
□ □ . □ □ . □ □ □ □	Дата продажу	□ □ . □ □ . □ □ □ □
Видано (дата):		
□ □ . □ □ . □ □ □ □		
Майстер (ПІБ та підпис)	Печатка або штамп сервісного центру	Печатка або штамп торгової організації

ВІДРИВНИЙ ТАЛОН

Виріб		
Модель		
Серійний номер	□ □ □ □ □ □ □ □ □ □	
Вилучено (дата):	Торговельна організація	
□ □ . □ □ . □ □ □ □	Дата продажу	□ □ . □ □ . □ □ □ □
Видано (дата):		
□ □ . □ □ . □ □ □ □		
Майстер (ПІБ та підпис)	Печатка або штамп сервісного центру	Печатка або штамп торгової організації

ВІДРИВНИЙ ТАЛОН

Виріб після гарантійного ремонту отримав у робочому стані,
без дефектів. Претензій не маю.

--	--	--

Дата

ПІБ покупця

Підпис покупця

Виріб після гарантійного ремонту отримав у робочому стані,
без дефектів. Претензій не маю.

--	--	--

Дата

ПІБ покупця

Підпис покупця

Виріб після гарантійного ремонту отримав у робочому стані,
без дефектів. Претензій не маю.

--	--	--

Дата

ПІБ покупця

Підпис покупця



VITALS.UA