

VITALS.UA

VITALS

ІНСТРУКЦІЯ З ЕКСПЛУАТАЦІЇ

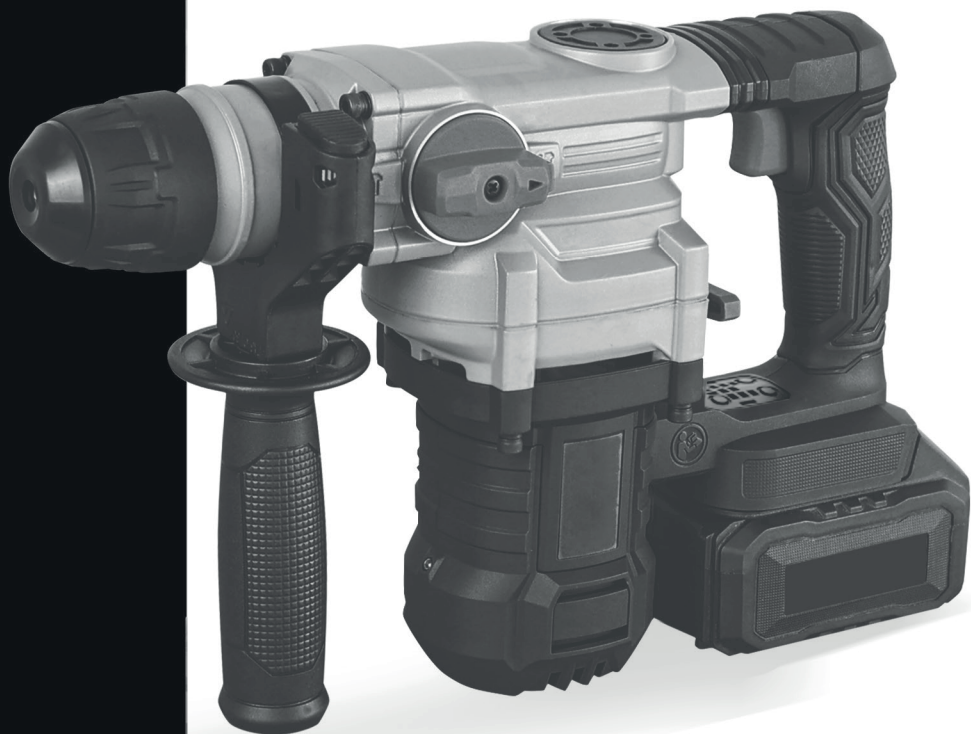

СЕРІЯ PROFESSIONAL

**ПЕРФОРАТОР АКУМУЛЯТОРНИЙ
ARA 1845 BL SMARTLINE+**

Ми висловлюємо вам подяку за вибір продукції ТМ «Vitals».

Продукція ТМ «Vitals» виготовлена за сучасними технологіями, що забезпечує її надійну роботу протягом досить тривалого часу за умови дотримання правил експлуатації та заходів безпеки.

УВАГА!

Уважно вивчити цю інструкцію до початку користування виробом.

ЗМІСТ

ЗАГАЛЬНИЙ ОПИС.....	06
КОМПЛЕКТ ПОСТАЧАННЯ.....	11
ТЕХНІЧНІ ХАРАКТЕРИСТИКИ.....	12
ЗАХОДИ БЕЗПЕКИ.....	13
РОБОТА ІЗ ВИРОБОМ.....	21
ТЕХНІЧНЕ ОБСЛУГОВУВАННЯ.....	28
ТРАНСПОРТУВАННЯ ТА ЗБЕРІГАННЯ.....	29
УТИЛІЗАЦІЯ.....	30
МОЖЛИВІ НЕСПРАВНОСТІ ТА СПОСОБИ ЇХНЬОГО УСУНЕННЯ.....	31
ГАРАНТІЙНІ ЗОБОВ'ЯЗАННЯ	32
ДЕКЛАРАЦІЯ ВІДПОВІДНОСТІ	32
УМОВНІ ПОЗНАЧЕННЯ.....	34
ДОДАТОК №1. ГАРАНТІЙНИЙ ТАЛОН.....	35

ШАНОВНИЙ ПОКУПЕЦЬ

Ми висловлюємо вам подяку за вибір продукції **ТМ «VITALS»**.

Продукція ТМ «VITALS» виготовлена за сучасними технологіями, що забезпечує її надійну роботу протягом досить тривалого часу за умови дотримання правил експлуатації та заходів безпеки.

Ця продукція виготовлена на замовлення ТОВ «ТД «АМТ», Україна, 69000, Запорізька обл., місто Запоріжжя, вул. Штабна, будинок 13, приміщення 23, т. 0 800 301 400.

Продукція продається фізичним та юридичним особам у місцях роздрібної та гуртової торгівлі за цінами, вказаними продавцем, відповідно до чинного законодавства.

«Перфоратор акумуляторний Vitals Professional ARa 1845 BL», ТМ «VITALS», серія **«Professional»**, лінійка інструментів **«SmartLine+»**, модель **«ARa 1845 BL SmartLine+»** (далі – виріб, перфоратор), за своєю конструкцією та експлуатаційними характеристиками відповідає вимогам нормативних документів України. А саме, технічним регламентам:

- з безпеки машин, постанова КМУ №62 від 30.01.2013;
- електромагнітної сумісності обладнання, постанова КМУ №1077 від 16.12.2015;
- обмеження використання деяких небезпечних речовин в електричному та електронному обладнанні, постанова КМУ № 139 від 10.03.2017;

та стандартам:

- ДСТУ EN 60745-1:2014 Інструмент ручний електромеханічний. Вимоги щодо безпеки. Частина 1. Загальні вимоги (EN 60745-1:2009, EN 60745-1:2009/A11:2010, EN 60745-1:2009/AC:2009, IDT);
- ДСТУ EN 61310-2:2017 Безпечність машин. Позначення, маркування та приведення в дію. Частина 2. Вимоги до маркування (EN 61310-2:2008, IDT; IEC 61310-2:2007, IDT);
- ДСТУ EN 55014-1:2016 Електромагнітна сумісність. Вимоги до побутових електроприладів, електричних інструментів та аналогічної апаратури. Частина 1. Емісія завод (EN 55014-1:2006; EN 55014-1:2006/A1:2009; EN 55014-1:2006/A2:2011, IDT);
- ДСТУ EN 55014-2:2017 Електромагнітна сумісність. Вимоги до побутових електроприладів, електроінструментів та аналогічних виробів. Частина 2. Несприйнятливість до завод (EN 55014-2:2015, IDT; CISPR 14-2:2015, IDT);

- ДСТУ EN 61000-3-2:2015 Електромагнітна сумісність. Частина 3-2. Норми. Норми на емісію гармонік струму (для сили вхідного струму обладнання не більше ніж 16 А на фазу) (EN 61000-3-2:2014, IDT);
- ДСТУ EN 61000-3-3:2017 Електромагнітна сумісність. Частина 3-3. Гранично допустимі рівні. Нормування змін напруги, флуктуацій напруги і флікера в низьковольтних системах електропостачання загальної призначеності для обладнання з номінальним струмом силою не більше ніж 16 А на фазу, яке не підлягає обумовленому підключенню (EN 61000-3-3:2013, IDT; IEC 61000-3-3:2013, IDT);
- ДСТУ EN IEC 63000:2020 Технічна документація для оцінювання електричних та електронних виробів щодо обмеження використання небезпечних речовин (EN IEC 63000:2018, IDT; IEC 63000:2016, IDT).

Дбайливо зберігайте цю інструкцію та звертайтеся до неї в разі виникнення питань щодо експлуатації, зберігання та транспортування виробу. У разі зміни власника виробу передайте цю інструкцію новому власнику.

Постачальник, імпортер, представник виробника на території України та підприємство, яке приймає претензії споживачів:
ТОВ «ТД «АМТ», Україна, 69000, Запорізька обл., місто Запоріжжя, вул. Штабна, будинок 13, приміщення 23, т. 0 800 301 400.

Виробник: «Юнкан Ішунь Тулс» Ко., Лтд, № 542 Хуацзінь Роад Зоун, Хуацзе Таун, Юнкан, Чжецзян, КНР.

Виробник не несе відповідальності за збиток та можливі пошкодження, які заподіяні внаслідок неправильного поводження із виробом або використання виробу не за призначенням.

Додаткову інформацію із сервісного обслуговування ви можете отримати за телефоном: 0 800 301 400 або на сайті vitals.ua.

Одночасно треба розуміти, що інструкція не містить абсолютно всі ситуації, можливі під час застосування виробу. У разі виникнення ситуацій, яких немає в цій інструкції, або за необхідності отримання додаткової інформації, зверніться до найближчого сервісного центру ТМ «VITALS».

Продукція ТМ «VITALS» постійно вдосконалюється і у зв'язку з цим можливі зміни, що не порушують основні принципи керування, зовнішній вигляд, конструкцію, комплектацію та оснащення виробу, як і зміст цієї інструкції без повідомлення споживачів. Усі можливі зміни спрямовані тільки на поліпшення та модернізацію виробу.

1. ЗАГАЛЬНИЙ ОПИС

Перфоратор акумуляторний ТМ «VITALS», модель, «ARa 1845 BL SmartLine+» виготовлений із дотриманням усіх вимог безпеки та достатньо надійний у процесі експлуатації.

Перфоратор належить до ручних мобільних акумуляторних дрелей-перфораторів із вмонтованим електричним двигуном та призначений для:

- свердління отворів з ударною дією в твердих крихких зернистих будівельних матеріалах (цегла, бетон, природні мінерали та подібні);
- ударної обробки матеріалів зубилами, розпушування будівельних матеріалів, прокладання штроб;
- свердління конструкційних матеріалів без удару.

Принцип дії виробу полягає у перетворенні обертового руху електричного двигуна в робоче обертання свердла з ударом. Розташування електродвигуна перпендикулярно осі шпинделя дає змогу за допомогою кривошипу перевести обертальний рух у зворотно-поступальний пневматичного підсилювача та отримати суттєву енергію удару, що незрівнянно перевищує можливості інших подібних конструкцій.

Виріб змонтований у корпусі з ударостійкого пластику.

Використаний електричний двигун постійного струму з електронним керуванням блоком інверторного типу без колектору та щіток зменшує масу виробу, рівень шуму, унеможливорює постійне іскріння під час роботи, що знижує рівень пожежонебезпеки. Одночасно виробу з інверторними двигунами довше працюють від одного заряду акумулятора.

Виріб має 3 режими роботи: ударний без обертання, свердління з ударом, свердління.

Патрон типу «SDS-plus» (розробка фірми «BOSCH») дає можливість використання змінних знарядь із відповідними хвостовиками.

Виріб обладнаний муфтою з захистом від перевантаження, якщо робочий інструмент заклинює або зачіпає, передача потужності до шпинделя виробу буде перервана.

Електроживлення виробу здійснюється від змінної акумуляторної батареї 18 В до електроінструменту ТМ «Vitals», лінійки інструментів «SmartLine+», що підвищує мобільність, зручність користування завдяки відсутності мережевого шнура в зоні робіт та можливості мати набір електроінструментів для одного акумулятора.

Виріб надійний в роботі, простий в обслуговуванні, має сучасний дизайн, зручні анатомічні руків'я, обладнаний широко розповсюдженим патроном.

Рівень безпеки виробу досягається міцністю конструкції, наявністю противібраційних елементів, захисту від перевантаження, керування двома руками, максимального захисту від ураження електрострумом.

Відмінності моделі полягають в наступному:

- широко розповсюджений патрон типу «SDS-plus»;
- значна енергія удару 4,5 Дж;
- безщітковий інверторний двигун, який практично не потребує технічного обслуговування та збільшує час роботи від заряду акумулятора;
- мобільність виробу;
- працює від універсальної батареї ТМ «VITALS» лінійки інструментів «SmartLine+».

Опис виробу наведено нижче (рис. 1).



Рисунок 1.1. Загальний вигляд виробу.

Специфікація до рисунка 1.1:

1. Кінцевий гумовий захист патрона.
2. Патрон «SDS-plus» для фіксації змінного знаряддя.
3. Перемикач режимів «Свердління з ударом/Удар без обертання».
4. Корпус редуктора.
5. Кришка отвору для заправки мастила в редуктор.
6. Куркова клавіша «Увімк/Вимк».
7. Основне руків'я.
8. Універсальна акумуляторна батарея до електроінструменту ТМ «Vitals» лінійки інструментів «SmartLine+».
9. Перемикач режимів «Свердління з ударом/Свердління без удару».
10. Корпус електродвигуна.
11. Кнопка фіксації АКБ.
12. Регульоване прогумоване допоміжне руків'я.
13. Антивібраційна система.
14. Панель керування.

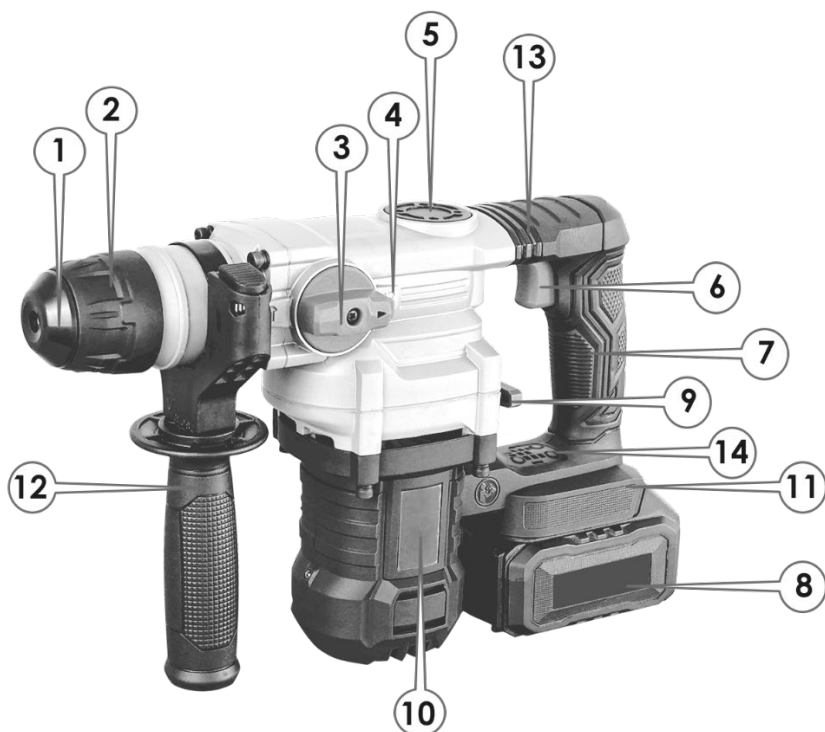

Рисунок 1.2. Загальний вигляд панелі керування.

Специфікація до рисунка 1.2:

1. Індикатор увімкнення функції «Impulse» («Імпульс»).
2. Кнопка «Увімк/Вимк» функції «Impulse» («Імпульс»).
3. Панель відображення рівня швидкості.
4. Кнопка перемикання швидкості/увімкнення функції контролю віддачі «Kickback».
5. Кнопка увімкнення функції пам'яті («auto stop»).
6. Індикатор увімкнення функції «Kickback».
7. Індикатор увімкнення функції пам'яті («auto stop»).

1.1 Значення знаків та піктограм.

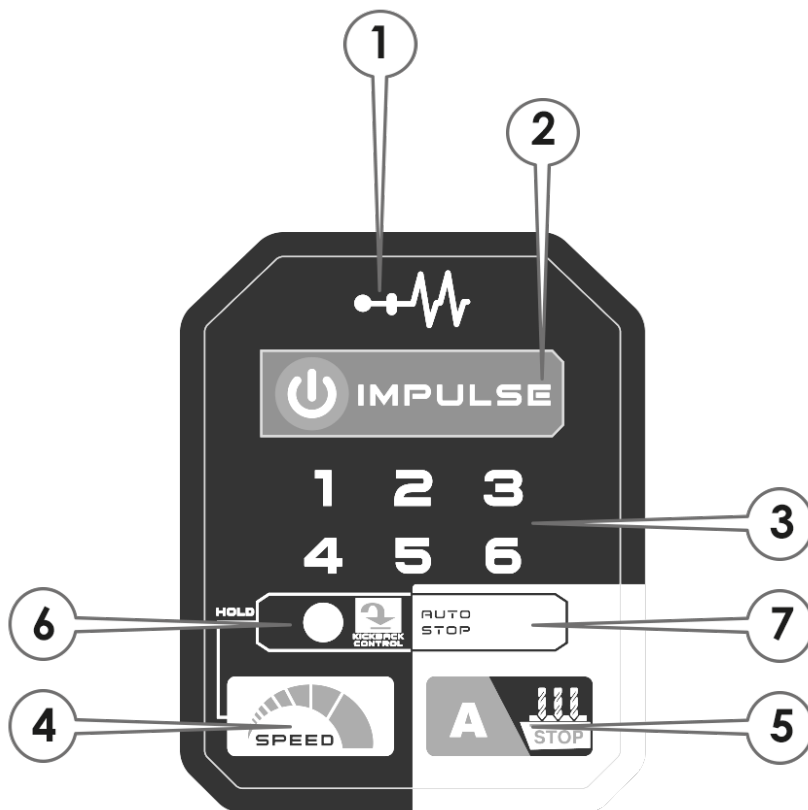
Розпорядчі знаки



Перед використанням виробу прочитати інструкцію з експлуатації.



Одягнути засіб захисту органів зору.



Одягнути засіб захисту органів дихання.



Одягнути засіб захисту органів слуху.



Працювати в захисних рукавичках.



Одягнути захисний одяг.



Взути захисне взуття.

Попереджувальні знаки



Обережно! Попередження загальної небезпеки.



Обережно! Рухомі частини виробу.



Обережно! Наявна вібрація виробу.



Клас III захисту від ураження електричним струмом.

Інші знаки та піктограми



Підлягає спеціальній утилізації, окремо від побутового сміття.



Використовувати переважно у приміщеннях.



Знак відповідності технічним регламентам.



Допускається повторне використання.



Пакування не стійке до uszkodження. Гаками не брати.



Обмежене штабелювання.

Крихкий вміст.

Захищати від атмосферних явищ.

Верх пакування.

2. КОМПЛЕКТ ПОСТАЧАННЯ (таблиця 1)

Таблиця 1

НАЙМЕНУВАННЯ	Модель
	«ARa 1845 BL SmartLine+»
	Кількість, од.
Перфоратор акумуляторний	1
Комплект свердел SDS PLUS (D 8, 10, 12 мм)	1
Комплект долото загострене та плоске 14×250 мм	1
Додаткове руків'я, встановлене або окремо	1
Обмежувач глибини свердління	1
Пластиковий кейс	1
Інструкція з експлуатації	1
Пакування	1

УВАГА!

Завод-виробник залишає за собою право вносити в зовнішній вигляд, конструкцію та комплект постачання виробу незначні зміни, які не впливають на його функціональність.

3. ТЕХНІЧНІ ХАРАКТЕРИСТИКИ (таблиця 2)

Таблиця 2

Характеристика	Модель
	«ARa 1845 BL SmartLine+»
Номинальна постійна напруга живлення, В	18
Номинальна потужність ($P_{ном}$), кВт	0,7
Швидкість обертання без навантаження (I_d), об/хв	0...760
режим 1	260
режим 2	360
режим 3	460
режим 4	560
режим 5	660
режим 6	760
Частота ударів, уд/хв	0...3800
режим 1	1300
режим 2	1800
режим 3	2300
режим 4	2800
режим 5	3300
режим 6	3800
Енергія удару (E_k), Дж	4,5
Тип патрона для фіксації змінних насадок	«SDS-plus»
Тип регулювання швидкості	плавне регулювання з обмеженням максимальної швидкості
Тип ударного механізму	пневматичний
Тип двигуна	безколекторний (безщітковий), інверторний
Розташування двигуна	перпендикулярно осі шпинделя
Доступні режими/функції	свердління з ударом; свердління; удар без обертання
Тип мастила для змащування рухомих деталей механізму	спеціальні високотемпературні струмонепровідні консистентні мастила для редукторів та подібні
Максимальний рекомендований діаметр свердління, мм:	
– бетон	26
– сталь	13
– деревина	32
Пікове значення С-зваженого миттєвого рівня звукового тиску (L_{pA})*, дБ	не більше 87
Значення зваженого рівня звукової потужності шуму (L_{wA})*, дБ	не більше 98

Рівень вібрації на руків'ях, м/с ² :	
– під час свердління з ударом	14,5
– під час свердління	3,0
Режим роботи	S3 (20 хвилин)
Ступінь захисту корпусу	IP20
Клас захисту від ураження електрострумом виробу	III
Клас теплостійкості ізоляції	E
Тип акумуляторної батареї	універсальна до електроінструменту ТМ «Vitals», лінійки «SmartLine+»
Тип зарядного пристрою	для акумуляторних батарей електроінструментів ТМ «Vitals», лінійки «SmartLine+»
Габаритні розміри пакування**, мм	370×112×340
Маса нетто / брутто**, кг	5,4 / 5,7
Маса споряджена**, кг	3,7

*Методи виміру параметрів вказані в технічному файлі.

**Допустимі відхилення параметрів у межах $\pm 2,5$ %.

4. ЗАХОДИ БЕЗПЕКИ

4.1 Опис заходів безпеки, які повинні бути вжиті користувачем, у тому числі необхідність застосування засобів індивідуального захисту. Загальні вимоги.

УВАГА!

Перед використанням виробу мають бути вжиті всі необхідні запобіжні заходи для зменшення ризику займання, ураження електричним струмом та ймовірності пошкодження самого виробу.

4.1.1 Перфоратор акумуляторний належить до типу ручних механізованих інструментів із вмонтованим електричним двигуном, напругою живлення 18 В, на які поширюються вимоги правил безпечної експлуатації інструментів та пристосувань, правил безпечної експлуатації електроустановок, правил пожежної безпеки (особливо під час робіт у зонах із можливими випарами легкозаймистих паливно-мастильних матеріалів (ПММ)). Перед експлуатацією необхідно уважно ознайомитися із цією інструкцією з експлуатації та дотримуватися її вимог для запобігання дії небезпечних чинників, що виникають: рухомих деталей, шуму, вібрації, наявності в повітрі робочої зони пилу, електричного струму з небезпечною напругою, пожежонебезпечності, небезпеки висоти під час відповідних робіт.

4.1.2 Використовувати виріб необхідно тільки за призначенням, згідно з вимогами цієї інструкції, з дбайливим ставленням до виробу, своєчасно виконуючи заходи технічного обслуговування.

4.1.3 Під час роботи з виробом обов'язково необхідно використовувати засоби індивідуального захисту (ЗІЗ): засоби захисту очей – окуляри або щиток; засоби захисту від шуму; засоби захисту органів дихання – респіраторні маски; робочий костюм у комплекті зі взуттям та головним убором; засоби зниження впливу вібрації на користувача – товсті рукавички; засоби страхування під час робіт на висоті – надійні риштування. Усі ЗІЗ мають бути дібрані за розмірами, одяг припасований до тіла без вільних кінцівок.

4.1.4 Під час експлуатації виробу необхідно виконувати правила пожежної безпеки:

- виконувати вимоги улаштування тимчасових електромереж, запобігаючи випадкам появи електричних іскор та підвищення температури на контактах, у проводах, в електроприладах;
- забороняється робота виробу та заряджання акумуляторів в атмосфері випарів легкозаймистих ПММ, оскільки під час роботи можливе утворення іскор від кінцевих змінних робочих насадок та на контактах.

4.1.5 Під час експлуатації виробу необхідно виконувати правила безпечної експлуатації механізованих інструментів із вмонтованим електродвигуном:

1. Щоразу до початку роботи виконувати візуальний огляд і перевірку цілісності агрегатів та деталей виробу відповідно до розділу «Підготовка до роботи» цієї інструкції, експлуатувати пошкоджений виріб забороняється.
2. Усі операції з підготовки виробу до роботи, технічного обслуговування та ремонту здійснювати з від'єднаною акумуляторною батареєю.
3. Допоміжні переходи з регулювання параметрів обробки, заміну кінцевих інструментів здійснювати тільки з непрацюючим двигуном.
4. До початку роботи оглянути та звільнити робоче місце, шляхи евакуації від будь-яких перешкод.
5. Не починати роботу з виробом у стані втоми, під дією алкоголю, ліків та продуктів, які можуть погіршити увагу і швидкість реакції.
6. Під час користування зарядним пристроєм не торкатися мокрими руками до елементів електромережі: розетки, вилки, автомату захисту тощо.
7. Перед пуском двигуна вибирати стійке положення.
8. Під час роботи не допускати перебування в небезпечній зоні сторонніх осіб, дітей, тварин.

9. Не піддавати виріб ударам, перевантаженням (довготривала та інтенсивна робота), надмірним зусиллям від робочої подачі.
10. Під час внесення виробу з холоду в тепле приміщення, витримати його не менше 2-х годин у тарі для усунення конденсату, після чого зарядний пристрій можна під'єднати до електромережі.
11. Під час роботи не накривати вентиляційні отвори виробу та слідкувати за наявністю нормального рівня вентиляції навколо виробу.
12. Не піддавати виріб значним механічним навантаженням або вібраціям.
13. Захищати виріб та електронні складові від дії електромагнітних, електростатичних полів, екстремальних температур, прямих сонячних променів та вологи.
14. Не використовувати для роботи виріб з ознаками недоліків, помітними зовнішніми пошкодженнями, особливо електричного шнура та штепсельної вилки зарядного пристрою.
15. Забезпечити достатній обмін повітря на робочому місці.
16. Слідкувати за тим, щоб роз'єми під'єднання електроживлення, руків'я керування завжди були сухими та чистими.
17. Підтримувати достатній рівень освітлення на робочому місці.
18. Не залишати працюючий виріб без нагляду й періодично контролювати на дотик температуру його поверхонь.
19. Після заряджання не залишати акумуляторну батарею під'єднаною до зарядного пристрою.
20. Не перевищувати розрахований час заряджання акумуляторної батареї та не заряджати батареї, які вийшли з ладу й не сприймають заряд.
21. Не розбирати акумуляторну батарею – складові речовини можуть бути токсичними та самозаймистими, у разі саморозгерметизації акумуляторів використовувати гумові рукавички та тару з негорючих матеріалів.
22. Не припускати короткого замкнення контактів акумуляторів та не кидати їх у вогонь – це вибухонебезпечно.
23. Після закінчення заряджання акумулятора від'єднувати зарядний пристрій від електромережі, готувати комплект виробу до зберігання згідно з цією інструкцією у визначеному місці, діти не повинні мати доступ до виробу.
24. Ніколи не класти виріб на тимчасові опори та не переносити між робочими місцями з працюючим двигуном.
25. Не залишати без нагляду зарядний пристрій, під'єднаний до електромережі.
26. Після закінчення робіт вимикати двигун, від'єднувати від виробу акумуляторну батарею, готувати до зберігання у визначеному місці, діти не повинні мати доступ до електроінструменту.

4.1.6 Користувач має усвідомлювати небезпеки електричного струму. Під час розряду електрострум створює на організм людини біологічну, електролітичну та термічну дії.

Біологічна дія призводить до порушень клітин організму, що спричиняє судомні скорочення м'язів, порушення нервових функцій, роботи органів дихання і кровообігу. Одночасно можуть спостерігатися втрата свідомості, розлад мови.

Електролітична дія призводить до електролізу плазми крові та інших рідин тіла, що може призвести до порушення їхнього фізико-хімічного складу й біологічних властивостей.

Термічна дія електричного струму супроводжується опіками окремих ділянок тіла й перегрівом окремих внутрішніх органів, спричиняючи в них різні функціональні розлади й uszkodження.

Небезпечна дія електричного струму на організм людини залежить від багатьох чинників.

Користувач має володіти та вміти застосовувати методи оживлення (штучне дихання та непрямий масаж серця) постраждалих від ураження електричним струмом.

4.1.7 Користувач має забезпечувати електробезпеку використанням:

- ізоляції струмовідних частин, зокрема, захист від доступу вологи;
- огороження струмовідних частин, доступних для дотику;
- пристроїв захисного блокування, вимкнення, диференційних реле та подібних;
- подовжувачів електромережі для роботи поза приміщеннями у вологозахисному виконанні.

4.1.8 Вимоги безпеки під час роботи на висоті:

- роботи на висоті понад 1,3 м можуть виконуватися тільки за умови відсутності медичних протипоказань у користувача;
- до початку робіт на висоті подбати про захист від основних небезпечних чинників – падіння користувача або предметів, для чого вибирати надійні опори, засоби підіймання, страхування від падіння;
- роботи на висоті виконувати з особливою уважністю та обережністю.

4.1.9 Вплив вібрації та шуму. За своєю конструкцією виріб передає вібрацію в руки, тому користувач має усвідомлювати вплив локальної вібрації на окремі частини тіла (у цьому випадку – руки). Обмежити кількість часу роботи з виробом, якщо відчувається дискомфорт, проконсультуватися з лікарем.

Під час роботи виріб утворює шум. Надмірний вплив шуму може стати причиною нервового виснаження, підвищеної втоми, дзвону у вухах, головного болю, запаморочення.

Тривалість користування виробом залежить від багатьох чинників, тому загальноприйнята норма не може бути встановлена і

підбирається індивідуально. Для забезпечення себе від впливу шуму та вібрації під час користування виробом користувач має використовувати відповідні ЗІЗ (захисні навушники/бервухи та рукавиці з товстої тканини).

4.1.10 Гігієнічні вимоги.

Під час користування виробом необхідно пам'ятати, що робочі мастильні та інші матеріали, що використовуються в конструкції, не можна вважати безпечними для здоров'я у разі потраплення в організм. Це стосується і відходів (пил, дрібні часточки тощо) матеріалів, які оброблюються виробом.

Кожен користувач має обов'язково виконувати заходи гігієни:

- використовувати рекомендовані в цій інструкції з експлуатації ЗІЗ;
- не припускати контактів виробу з харчовими продуктами;
- після виконання робіт з виробом обов'язково мити руки, за можливості приймати душ із мийними засобами, а сам виріб і робоче місце чистити від пилу та бруду.

4.1.11 Ремонт виробу має здійснюватися виключно в уповноваженому сервісному центрі з використанням тільки оригінальних запасних частин ТМ «Vitals».

УВАГА!

Щоб уникнути травм, використовувати тільки ті знаряддя або пристрої, які вказані в інструкціях з експлуатації.

4.2 Спеціальні вимоги безпеки.

4.2.1 Вимоги безпеки до початку роботи з виробом:

1. До самостійної роботи з виробом можуть бути допущені лише особи, які засвоїли вимоги безпеки та правила експлуатації, наведені в цій інструкції.
2. Для роботи з цим виробом вибирати акумуляторні батареї та відповідні зарядні пристрої торгової марки «Vitals».
3. Переконайтеся, що на виробі є заводська маркувальна табличка з основними технічними даними: якщо маркувальної таблички немає, необхідно звернутися до постачальника, не використовувати для роботи виріб без маркувальної таблички.
4. Потужність і технічні можливості виробу мають відповідати майбутньому завданню, не використовувати у виробничих професійних цілях виріб, призначений для робіт у побуті.
5. Зарядний пристрій має достатній рівень електробезпеки для роботи в нормальних умовах без під'єднання заземлення, але за наявності вологи використовувати діелектричні засоби захисту.

6. Після внесення виробу та його комплектовання з холоду в тепле приміщення, необхідно його витримати в тарі не менше 2-х годин для усунення конденсату.
7. Не використовувати виріб та його комплектовання у вибухонебезпечних зонах, в умовах впливу крапель і бризок, на відкритих майданчиках під час снігопаду та дощу.
8. За необхідності під'єднання зарядного пристрою на вулиці через мережевий подовжувач, останній має бути у вологозахисному виконанні.
9. Подовжувачі та шнур живлення зарядного пристрою мають розмотуватися на повну їхню довжину.
10. Перед початком робіт перевіряти змінні кінцеві інструменти на наявність пошкоджень, цілісність та знос різальних поверхонь, пошкоджений змінний інструмент необхідно замінити.
11. Надійно закріплювати змінні кінцеві інструменти.
12. Слідкувати, щоб ручні ключі, які використовуються під час робіт, не залишилися на виробі.

4.2.2 Вимоги безпеки під час роботи з виробом.

1. Під'єднувати до електромережі зарядний пристрій тільки перед зарядженням.
2. Під'єднувати акумуляторну батарею безпосередньо перед виконанням робіт тільки із вимкненим перемикачем «Увімк/Вимк» виробу.
3. Від'єднувати батарею перед зміною кінцевого інструменту, під час перерви в роботі, після закінчення роботи.
4. Вимикати виріб вимикачем у разі раптової зупинки (відсутній струм, перевантаження електродвигуна).
5. Під час робіт обов'язково користуватися рекомендованими засобами індивідуального захисту.
6. Для запобігання пошкодженням ніколи не носити зарядний пристрій за шнур електроживлення, не обертати його навколо руки або інших частин тіла, не тягнути за шнур, щоб вийняти вилку з розетки, оберігати шнур від впливу високих температур, мастильних матеріалів та предметів із гострими крайками;
7. Роботи виробом у зонах прокладання мереж трубопроводів або кабелів мають виконуватися після їхнього попереднього від'єднання.
8. Під час робіт у зонах із підвищеною концентрацією пилу забезпечувати нормальний рівень вентиляції на робочому місці, використовувати відповідне обладнання для відведення пилу і бруду, в інших випадках користуватися засобами індивідуального захисту органів дихання.

9. Під час роботи не докладати надмірних робочих зусиль, оскільки це перевантажує механізм, знижує продуктивність, підвищує ймовірність аварій і відмов.
10. Використовувати змінні кінцеві інструменти, призначені тільки для цього виду робіт.
11. У жодному разі не вмикати виріб, якщо він торкається сторонніх предметів.
12. Берегти виріб від впливу зовнішніх джерел тепла, хімічно активних речовин та не використовувати в приміщеннях із наявністю подібних чинників.
13. Особливу увагу приділяти контролю за фіксацією рухомих кінцевих насадок, за затискними елементами, за цілісністю корпусу та деталей.
14. Не торкатися змінних кінцевих інструментів під час обертання.
15. Під час використання вироб потрібно одночасно тримати двома руками й за необхідності застосовувати рукавички без ворсу із зовнішнім пластиковим вібропоглинальним шаром.
16. Виконувати вимоги пожежної безпеки.
17. Не передавати виріб особам, які не мають права користування ним.
18. Не перевантажувати виріб тривалою роботою на максимальній потужності.
19. Використовувати виріб тільки з аксесуарами й запасними частинами, дозволеними підприємством-виробником, використання ЗІП від виробника гарантує надійну роботу.
20. Забороняється експлуатувати виріб із приставних драбин.
21. Забороняється експлуатувати виріб у разі виникнення недоліків:
 - пошкодження вилки або шнура електроживлення зарядного пристрою;
 - несправний вимикач або його нечітка робота;
 - витоки мастила з редуктора;
 - швидкість обертання падає до ненормальної величини;
 - корпус виробу перегрівається;
 - поява диму або запаху горілої ізоляції;
 - пошкодження або знос змінного робочого інструменту, корпусу та руків'я;
 - ненадійне кріплення змінного акумулятора.

УВАГА!

У разі регулярного, тривалого користування виробом і повторної появи симптомів впливу вібрації (наприклад, свербіння пальців) рекомендується звернутися до лікаря.

4.2.3 Вимоги безпеки після закінчення робіт:

- після закінчення роботи акумуляторна батарея має бути від'єднана від перфоратора;
- після закінчення роботи перфоратор та акумуляторна батарея мають бути очищені від пилу та бруду;
- зберігати виріб за температури від +5 до +40 °С із відносною вологістю не більше 80 %;
- зберігати виріб у приміщенні з нейтральним середовищем, яке не руйнує метали та електроізоляцію.

4.3 Вимоги безпеки в аварійних ситуаціях.

4.3.1 У разі виникнення аварійних ситуацій (несподівана відмова виробу, поява запаху горілої ізоляції, диму з корпусу виробу, займання виробу, припинення електропостачання, отримання сигналу про можливе наближення природних або техногенних катаклізмів):

- припинити виконання роботи;
- повідомити за необхідності спецпідрозділи (пожежний, медичний, екологічний, спеціальний аварійний);
- вжити заходів до евакуації людей і матеріальних цінностей (за необхідності);
- почати ліквідацію наслідків аварії первинними засобами до прибуття спецпідрозділів, якщо такі отримали виклик, і до їхнього прибуття виставити пости, що обмежують доступ сторонніх у небезпечну зону;
- надати долікарську допомогу постраждалим.

4.3.2 У разі нещасної події із травмуванням постраждалих перемістити в безпечне місце, викликати швидку медичну допомогу й надати долікарську допомогу. Для розблокування виробу в разі нещасного випадку невідкладно вивільнити всі органи керування, зупинити виріб та виконати вимоги п. 4.3.1. Місце події захистити та зберегти недоторканим для роботи комісії з розслідування.

4.3.3 Інформація для користувачів про залишкові ризики виробу.

Незважаючи на вжиті заходи безпеки, застосовані в конструкції, внаслідок порушення вимог безпечної експлуатації виріб має залишкові ризики:

- ризик отримання травм;
- ризик займання;
- ризик ураження електрострумом;
- ризик нещасного випадку у разі порушення вимог безпеки цієї інструкції.

УВАГА!

Слідкувати за станом виробу. У разі відмови в роботі, появи запаху, характерного для горілої ізоляції, сильного стукоту, шуму, іскор, необхідно негайно вимкнути живлення та звернутися до сервісного центру. Безпека користувача, насамперед, його власна відповідальність.

5. РОБОТА ІЗ ВИРОБОМ**5.1 Порядок введення в експлуатацію.****УВАГА!**

Забороняється починати роботу виробом, не виконавши вимоги з техніки безпеки, вказані в розділі «Заходи безпеки» цієї інструкції. Складання, очищення та обслуговування виробу виконувати з під'єднаним акумулятором.

5.1.1 Контрольний огляд виробу.

1. Після транспортування виробу за температур нижче -5°C , перед увімкненням у теплом приміщенні, виріб необхідно витримати в тарі за кімнатної температури не менше 2-х годин до повного зникнення вологи (конденсату) на ньому.

Звільнити комплект виробу від пакування та ретельно оглянути на наявність зовнішніх пошкоджень. Звернути увагу на цілісність електричних елементів.

2. Зовнішнім оглядом переконатися у відсутності дефектів деталей корпусу виробу, змінного робочого інструменту.

3. Перевірити роботу перемикачів.

УВАГА!

Якщо виявлені недоліки виробу, звернутися до сервісного центру.

5.1.2 Встановлення, заміна змінного інструменту, вказівки щодо зменшення шуму або вібрації.

1. Вимкнути виріб та переконаватися, що патрон загальмований.

2. Перш ніж встановити змінний інструмент, необхідно почистити головку хвостовика змінного інструменту та змастити невеликою кількістю мастила.

3. Встановити хвостовик змінного інструменту в патрон «SDS-plus», повертаючи змінний інструмент навколо осі і штовхаючи його вглиб патрона до фіксації (рис. 2).





Рисунок 2. Схема встановлення змінного інструменту.

4. Переконайтеся в надійності встановлення змінного інструменту – спробувати витягти.

5. Перемикачем режимів (3, рис. 1) встановити необхідний режим роботи, який підходить для поставленого завдання, провертанням його у вибраному напрямку після натискання на торцевий фіксатор перемикача до поєднання трикутної мітки з одним із символів на корпусі виробу:

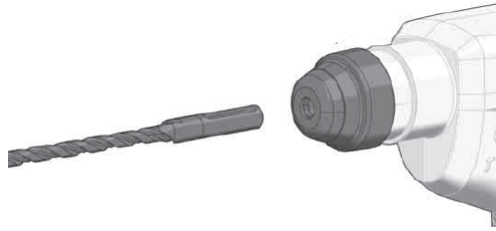
- режим ударний без обертання (символ 
- режим свердління з ударом (символ 
- у режимі свердління з ударом передбачений перехід у режим свердління без удару, для чого перемикач (9, рис.1) необхідно повернути у нижнє положення. А, якщо перемикач (9, рис.1) знаходиться у верхньому положенні, буде здійснюватись той режим, який обраний перемикачем (3, рис. 1) – «Свердління з ударом» або «Удар без обертання».

УВАГА!

Не перемикайте режими роботи, якщо живлення увімкнене або якщо патрон обертається за інерцією. Це призведе до пошкодження виробу. Встановлювати й вилучати змінний інструмент тільки після повної зупинки свердильного патрона. Недотримання цієї вимоги може призвести до травмування користувача.

5.1.3 Встановлення (зняття) акумуляторної батареї.

1. Перед встановленням або зняттям акумуляторної батареї потрібно завжди вимикати перфоратор.

2. Для під'єднання акумуляторної батареї до перфоратора поєднати виступи на акумуляторі із пазами на корпусі виробу та з невеликим зусиллям посунути акумулятор у напрямку стрілки (рис. 3) до фіксації. Не рекомендовано докладати надмірних зусиль під час встановлення

акумулятора. Якщо акумуляторна батарея під'єднується з зусиллям, це означає, що встановлення виконується невірно або в пази корпусу потрапив сторонній предмет, наприклад, стружка.

3. Щоб зняти акумуляторну батарею, легко натиснути на кнопку фіксації батареї та не відпускаючи кнопку, із невеликим зусиллям потягнути акумулятор у напрямку від виробу.



Рисунок 3. Схема встановлення акумуляторної батареї.

5.1.4 Пуск/зупинка виробу, настанова щодо навчання операторів.

Експлуатувати цей виріб в якості операторів мають право користувачі, які пройшли навчання з правил технічної експлуатації інструментів та пристосувань, правил безпечної експлуатації електроустановок, вивчили вимоги безпеки та порядок роботи із виробом згідно з цією інструкцією, пройшли стажування на робочому місці. Використовувати виріб у побуті мають право дієздатні особи, які вивчили вимоги безпеки та порядок роботи із виробом згідно з цією інструкцією.

1. Під'єднати акумуляторну батарею до виробу.
2. Зайняти зручне робоче положення та натиснути куркову клавішу-регулятор «Увімк/Вимк». Більший хід куркової клавіші відповідає більшій швидкості обертання та частоти ударів. Перевірити роботу виробу без навантаження протягом хвилини.
3. Для вимкнення виробу відпустити куркову клавішу-регулятор «Увімк/Вимк».

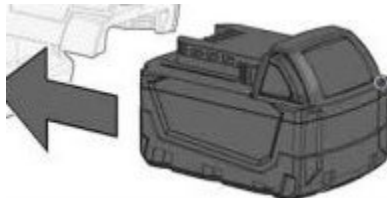
5.1.5 Зарядження акумуляторної батареї.

УВАГА!

Не заряджати АКБ зарядним струмом, який перевищує ємність батареї, інакше строк служби батареї може скоротитися на 30 % і більше.

5.1.5.1 Перевірка рівня зарядження акумуляторної батареї.

1. Натиснути та утримувати кнопку акумулятора (рис. 4), яка розташована на верхній панелі акумулятора.
2. Під час утримання кнопки залежно від стану заряду батареї почнуть світитися відповідні індикатори.

3. Починати працювати з АКБ, у якої рівень заряду менше 95 % не рекомендується.



Рисунок 4. Загальний вигляд акумуляторної батареї.

5.1.5.2 Зарядження акумулятора:

- від'єднати акумуляторну батарею від виробу;
- під'єднати зарядний пристрій (рис. 5) до мережі змінного струму напругою 230 В, 50 Гц;
- встановити акумуляторну батарею в контактне гніздо зарядного пристрою до фіксації;
- контролювати ступінь зарядження акумулятора за кольором індикаторів (2, рис. 5);
- після закінчення зарядження (приблизно 1 година) від'єднати мережевий шнур від джерела електроживлення та вийняти акумуляторну батарею із зарядного пристрою.

УВАГА!

Зарядний пристрій передбачає під'єднання батареї за аналогією з руків'ям виробу – слідкувати за полярністю та наявністю електричного контакту, щоб уникнути можливих проблем.

УВАГА!

Для перших заряджень акумуляторної батареї потрібно більше часу. Час зарядження батареї може змінюватися залежно від температури довкілля.



Рисунок 5. Загальний вигляд зарядного пристрою.

1 - «євровилка» вхідної мережі змінного струму; 2 – світлові індикатори процесу заряджання акумуляторної батареї; 3 – порт під'єднання акумуляторної батареї.

5.1.6 Регулювання швидкості обертання під час роботи.

Ходом пускової клавіші налаштувати швидкість обертання. Чим глибше занурується клавіша в корпус, тим більше швидкість і навпаки.

5.1.7 Функція імпульсного режиму.

Щоб увімкнути функцію імпульсного режиму, натиснути кнопку «Увімк/Вимк» (2, рис.1.2) функції «Impulse» («Імпульс»). Індикатор увімкнення функції «Impulse» («Імпульс») (1, рис.1.2) засвітиться зеленим. Коли функція імпульсного режиму ввімкнена, натискання куркової клавіші «Увімк/Вимк» наполовину призведе до того, що інструмент почне генерувати імпульси, частота яких поступово зростатиме.

5.1.8 Функція контролю віддачі «Kickback».

Функція запобігає небезпечним раптовим рухам інструменту. Щоб увімкнути функцію контролю віддачі, натиснути і утримувати кнопку перемикання швидкості/увімкнення функції контролю віддачі «Kickback» (4, рис.1.2) - індикатор увімкнення функції «Kickback» (6, рис.1) над кнопкою засвітиться.

5.1.9 Функції пам'яті («auto stop»).

Інструмент має функцію пам'яті, яка допомагає свердлити послідовні отвори на однакову глибину.

Щоб увімкнути функцію пам'яті, натиснути кнопку увімкнення функції пам'яті («auto stop») (5, рис.1.2). Індикатор над кнопкою засвітиться.

Коли функція пам'яті ввімкнена, інструмент записує час між першим натисканням і відпусканням курка. Під час наступних натискань курка інструмент автоматично зупиниться після закінчення записаного часу.

5.2 Порядок експлуатації виробу.

УВАГА!

- 1. До початку роботи із виробом вивчити вимоги з техніки безпеки, вказані в розділі «Заходи безпеки» цієї інструкції.**
- 2. Не закривати вентиляційні отвори виробу під час роботи для запобігання перегріву електродвигуна і виходу його з ладу.**
- 3. Під час увімкнення надійно тримати виріб двома руками винятково за руків'я.**
- 4. Для зменшення впливу вібрації на руки не рекомендується надмірно стискати руків'я виробу під час роботи.**
- 5. Акумуляторна батарея повинна бути зарядженою.**

5.2.1 Використання режиму свердління з ударом або свердління.

1. Перемикач режимів встановити в режим свердління з ударом або в режим свердління.
2. Натиснути клавішу «Увімк/Вимк» і виконуючи вимоги безпеки цієї інструкції здійснити необхідні роботи. Рівнем натискання пускової клавіші вибрати частоту ударів та швидкість обертання.
3. Після закінчення робіт відпустити клавішу «Увімк/Вимк» для завершення роботи виробу.

5.2.2 Використання режиму ударної обробки.

1. Перемикач режимів встановити в режим обробки ударом.
2. Натиснути клавішу «Увімк/Вимк» і виконуючи вимоги безпеки цієї інструкції здійснити необхідні роботи. Рівнем натискання пускової клавіші вибрати частоту ударів та швидкість обертання.
3. Після закінчення робіт відпустити клавішу «Увімк/Вимк» для завершення роботи виробу.

5.3 Рекомендації з ефективного використання виробу.

1. Під час свердління в деревині кращі результати досягаються із використанням свердла по дереву, яке оснащено напрямною кінцівкою. Це полегшує процес свердління.
2. Для точного свердління металів місце для отвору треба накернити. Встановити вістря свердла в мітку від керна і здійснити свердління.
3. Під час свердління металів рекомендується використовувати охолодження зони різання мастилом, спеціальною рідиною або просто водою.
4. Для свердління кахельної плитки необхідно передусім вимкнути ударний режим, і починати свердління на малих обертах з поступовим збільшенням швидкості.

5. Під час свердління з ударом не допускати перекоосу насадки та не надавати додаткового тиску на перфоратор, оскільки це не веде до збільшення продуктивності робіт, а тільки збільшує навантаження на двигун та заважає нормальній роботі пневматичного підсилювача удару.
6. Працювати перфоратором тільки двома руками, щоб розвантажити основне руків'я, яке має у складі органи керування.
7. Завжди під час роботи в ударних режимах використовувати товсті рукавички для зменшення впливу вібрації.
8. Використання аксесуарів, запасних частин та знарядь ТМ «VITALS» гарантує високу ефективність використання виробів.

УВАГА!

Інструкція з експлуатації перфоратора не є вичерпним посібником із технології робіт. Для отримання більш докладної інформації звернутися до спеціальних довідників для технологів.

5.4 Завершення роботи із виробом.

1. Вимкнути виріб.
2. Від'єднати акумуляторну батарею від перфоратора та зарядити її.
3. Демонтувати кінцеві інструменти.
4. Оглянути виріб на відсутність пошкоджень корпусу, акумуляторної батареї, свердлильного патрона.
5. Очистити виріб і знаряддя від пилу та бруду. У випадках сильного забруднення протерти виріб вологою тканиною, яка унеможливорює появу крапель. Після цього витерти виріб насухо. Забороняється використовувати для цих цілей агресивні до пластмаси, гуми й металів очисники (наприклад, ацетон, розчинники, кислоти тощо).
6. Розташувати виріб у вибраному місці для зберігання, згідно з вимогами відповідного розділу. Рекомендується зберігати виріб у заводському пакуванні. Діти не повинні мати доступ до виробу.

6. ТЕХНІЧНЕ ОБСЛУГОВУВАННЯ

УВАГА!

Перед початком робіт із технічного обслуговування виробу вимкнути електродвигун та від'єднати акумуляторну батарею від перфоратора.

Перфоратор акумуляторний ТМ «Vitals» забезпечений сучасним електричним інверторним двигуном, частинами та деталями, які розроблені з урахуванням вимог надійної роботи виробу.

Проте дуже важливо регулярно проводити нескладні роботи із технічного обслуговування, які вказані в цьому розділі.

Використовувати тільки оригінальні запасні частини ТМ «Vitals».

Використання неоригінальних запасних частин може призвести вироб до виходу з ладу.

Перелік робіт із технічного обслуговування передбачає:

- періодичний контрольний огляд;
- технічне обслуговування.

6.1 Періодичний контрольний огляд передбачає:

- огляд корпусу виробу, частин і деталей, акумуляторної батареї та корпусу, мережевого кабелю та силової вилки зарядного пристрою на наявність механічних і термічних ушкоджень;
- перевірку стану, заміну та заряджання акумулятора;
- очищення корпусу виробу, акумулятора та зарядного пристрою від бруду й пилу;
- перевірку роботи клавіші-регулятора «Увімк/Вимк», перевірку функції реверс, кнопки блокування клавіші «Увімк/Вимк», перемикача зміни режиму роботи.

У разі виявлення механічних і термічних пошкоджень виробу необхідно звернутися до сервісного центру.

Чистити корпус необхідно м'якою тканиною. Не можна допускати потрапляння стружки, пилу та бруду у вентиляційні отвори корпусу виробу. Якщо на корпусі наявні плями, видалити їх за допомогою зволоженої тканини з мийними засобами не агресивними до матеріалів виробу.

У процесі очищення перфоратора не використовувати абразивні матеріали, розчинники.

6.2. Технічне обслуговування на сервісному центрі передбачає:

- перевірку стану електричних складових;
- перевірку роботи редуктора та пневматичного ударного механізму;

• заміну мастила рухомих деталей механізму редуктора та підшипників, які труться, не рідше одного разу на рік у разі постійного побутового використання не менше 5 годин на тиждень або разом із заміною дефектної деталі під час демонтажу корпусу.

УВАГА!

Зберігати виріб та його аксесуари в одному приміщенні з горючими речовинами, кислотами, лугами, мінеральними добривами та іншими агресивними речовинами забороняється.

Після порівняно тривалого зберігання рекомендується прогріти двигун роботою без навантаження протягом кількох хвилин.

7. ТРАНСПОРТУВАННЯ ТА ЗБЕРІГАННЯ

7.1 Транспортування.

Транспортування виробу та його комплектування допускається всіма видами транспорту, які забезпечують його збереження відповідно до загальних правил перевезень. Порядок транспортування акумуляторів повинен відповідати правилам перевізника.

Перед зміною робочого місця необхідно вимкнути виріб, встановити перемикач реверсу в центральне положення (блокування клавіші «Увімк/Вимк»), та не переносити за затискний патрон, свердло або акумуляторну батарею.

Під час транспортування виробу на великі відстані необхідно від'єднувати акумуляторну батарею.

Перед транспортуванням зарядного пристрою від'єднати його від мережі електроживлення та не переносити за шнур електроживлення.

Під час вантажно-розвантажувальних робіт і транспортування перфоратор та його комплектування не мають зазнавати ударів та впливу атмосферних опадів.

7.2 Зберігання.

Зберігання виробу та його комплектування рекомендується в приміщенні, яке добре провітрюється, за температури від +5 до +40 °C із відносною вологістю повітря не більше 90 %. Акумуляторна батарея повинна бути зарядженою

Перед тривалим зберіганням:

1. Від'єднати від перфоратора акумуляторну батарею та зарядити.
2. Вилучити з патрона змінний інструмент.
3. Видалити пил, бруд на зовнішніх поверхнях виробу.
4. Вкрити тонким шаром консерваційного мастила зовнішні поверхні металевих частин виробу, свердла (біти, насадки).

5. Кожні 3 місяці виконувати заряджання батареї. Батарея розряджена повністю відновленню не підлягає.

8. УТИЛІЗАЦІЯ

Не викидати виріб із побутовими відходами! Виріб, у якого завершився термін експлуатації, знаряддя та пакування мають здаватися на утилізацію та повторне перероблення.

Інформацію про утилізацію ви можете отримати у місцевій адміністрації.

9. МОЖЛИВІ НЕСПРАВНОСТІ ТА СПОСОБИ ЇХНЬОГО УСУНЕННЯ (таблиця 3)

Таблиця 3

ОПИС НЕДОЛІКІВ*	МОЖЛИВА ПРИЧИНА	СПОСОБИ УСУНЕННЯ
Виріб під час натискання на клавішу-регулятор «Увімк/Вимк» не працює	Акумуляторна батарея розряджена/пошкоджене на	Зарядити/замінити акумуляторну батарею
	Відсутній електричний контакт на лінії подачі електроживлення	Відновити контакт або звернутися до сервісного центру
	Пошкоджений електричний двигун	Звернутися до сервісного центру
	Заблокована клавіша «Увімк/Вимк»	Перевести перемикач напрямку обертання патрона до упору праворуч або ліворуч
Потужності електричного двигуна недостатньо, під час роботи чуто незвичний звук	Зіпсована клавіша-регулятор «Увімк/Вимк»	Звернутися до сервісного центру
	Акумулятор розряджений	Зарядити акумулятор
	Надмірний тиск на виріб у процесі роботи	Змінити режим роботи
	Зношене свердло, насадка	Замінити кінцевий інструмент
Радіальне биття патрона	Патрон вийшов із ладу	Звернутися до сервісного центру
	Зіпсований редуктор	Звернутися до сервісного центру
Кінцевий інструмент не фіксується в патроні – «випадає»	Зіпсована, зношена система фіксації «SDS-plus»	Звернутися до сервісного центру
Не перемикається «реверс»	Пошкоджений перемикач напрямку обертання	Звернутися до сервісного центру
Електродвигун зупинився під час роботи	Заклинювання робочої насадки	Звільнити насадку, що заклинила
Двигун вмикається на деякий час та знову «клінить»	Надмірне навантаження на двигун	Змінити подачу, вимкнути до охолодження
Корпус виробу перегрівається	Електричний двигун пошкоджений	Звернутися до сервісного центру

*Цей перелік недоліків не містить усіх можливих випадків.

За умови виникнення проблем в роботі виробу треба звернутися до найближчого сервісного центру ТМ «Vitals».

10. ГАРАНТІЙНІ ЗОБОВ'ЯЗАННЯ

Гарантійний строк експлуатації виробів та умови гарантії вказані в гарантійному талоні (Додаток 1) і встановлюються від дати роздрібного продажу. Строк служби виробу становить 5 (п'ять) років від дати роздрібного продажу та залежить від інтенсивності експлуатації. Строк зберігання та придатності становить 10 (десять) років від дати випуску продукції.

Цей виріб не потребує проведення додаткових проектних робіт для введення в експлуатацію.

Протягом гарантійного терміну експлуатації дефектні деталі та вузли будуть замінюватися за умови дотримання вимог інструкції та відсутності ушкоджень, пов'язаних із порушенням вимог експлуатації, зберігання і транспортування виробу.

Гарантійне усунення несправностей здійснюється через ремонт або заміну несправних частин виробу в сервісних центрах. Дата виготовлення виробу визначається за серійним номером товару в партії, який складається з дев'ятох цифр та має вигляд – ММ.УУ.ЗЗЗЗЗ, який розшифровується:

ММ – місяць виготовлення;

УУ – рік виготовлення;

ЗЗЗЗЗ – порядковий номер виробу в партії.

11. ДЕКЛАРАЦІЯ ВІДПОВІДНОСТІ

1. Декларування відповідності виробу на території України проводить представник виробника, ТОВ «ТД «АМТ», Україна, 69000, Запорізька обл., місто Запоріжжя, вул. Штабна, будинок 13, приміщення 23, т. 0 800 301 400.

Наведений виріб відповідає вимогам чинних технічних регламентів та стандартів України. Декларації складаються українською мовою.

2. Декларація про відповідність виробу стосується винятково виробів у тому стані, у якому вони введені в обіг, і не охоплює компонентів та/або змін, які були пізніше впроваджені у виробі кінцевим користувачем.

До оцінки відповідності залучається представник виробника, який долучає орган із оцінки відповідності як третю сторону, незалежну від організації або виробів, які він оцінює.

За результатами оцінки відповідності залучений незалежний, призначений для подібних робіт, орган оформлює сертифікат відповідності або сертифікат типу, перевіряє текст декларації та реєструє у своєму реєстрі.

3. Декларація про відповідність виробу містить такі дані:

– повне найменування та місцезнаходження виробника і його уповноваженого представника;

– повне найменування та місцезнаходження особи-резидента України, уповноваженої виробником на збирання технічного файлу;

– опис і ідентифікаційні дані машини, що охоплюють узагальнене найменування, функції, модель, тип, серійний номер і комерційну назву;

– відомості про те, що машина відповідає положенням Технічного регламенту безпеки машин, і в разі потреби відомості про відповідність машини іншим технічним регламентам та/або іншим вимогам, яким відповідає машина;

– найменування, місцезнаходження та ідентифікаційний номер призначеного органу з оцінки відповідності та номер сертифіката перевірки типу машини;

– у разі необхідності найменування, місцезнаходження та ідентифікаційний номер призначеного органу з оцінки відповідності, яким схвалено систему керування якістю;

– посилання в разі необхідності на:

❖ національні стандарти, що застосовуються;

❖ інші нормативні документи, що застосовуються;

❖ місце й дату декларування;

❖ зазначення персональних даних і підпис особи, уповноваженої на оформлення декларації від імені виробника або його уповноваженого представника.

4. Уповноважений представник виробника машини на території України зберігає оригінал декларації про відповідність машини протягом щонайменше 10 років від дати виготовлення останньої машини. Скановані копії оригіналу декларації (додаток 2) безперешкодно надаються споживачу під час передачі товару.

12. УМОВНІ ПОЗНАЧЕННЯ (таблиця 4)

Таблиця 4

Позначення	Пояснення
В (V)	вольт
А (A)	ампер
Гц (Hz)	герц
Вт (W)	ватт
об/хв (rpm)	оберти на хвилину
мм (mm)	міліметр
кг (kg)	кілограм
«SDS-plus»	тип конструкції свердлильного патрона фірми «BOCH» для свердління з ударом свердлами з хвостовиком D10 мм
Пост., імп., предст., вир. та підпр., яке прийм. прет. спож.	Постачальник, імпортер, представник виробника на території України та підприємство, яке приймає претензії споживачів

ГАРАНТІЙНИЙ ТАЛОН

№ _____

Під час придбання виробу (товару) вимагайте перевірки комплектності, наявності інструкції, працездатності виробу та правильного заповнення гарантійного талона у вашій присутності.

Постачальник, імпортер, представник виробника та підприємство, яке приймає претензії споживачів на території України:

ТОВ «ТД «АМТ», Україна, 69000, Запорізька обл., місто Запоріжжя, вул. Штабна, будинок 13, приміщення 23, т. 0 800 301 400.

Адреси сервісних центрів, їхні контакти ви можете знайти на сайті vitals.ua або за номером телефона 0 800 301 400.

Найменування товару	Перфоратор акумуляторний
Торговельна марка	Vitals
Серія	Professional
Лінійка інструментів	SmartLine+
Модель	ARa 1845 BL SmartLine+
Серійний номер	
Торговельна організація	
Адреса торговельної організації	
Виріб перевірів і продав	
Строк гарантії на товар	5 (п'ять) років на виріб.
Печатка або штамп торговельної організації	
Ціна	
Дата продажу	

Задоволення претензій споживачів на території України здійснюється відповідно до Закону України «Про захист прав споживачів». Виробник та його адреса вказані на виробі та в експлуатаційних документах. Якщо вказати їх на виробі неможливо, то тільки в експлуатаційних документах або на пакованні.

Інформація про товар, яка вказана в гарантійному талоні, має відповідати вказаній на товарі, в експлуатаційній документації та пакованні. За згодою споживача, під час купівлі, гарантія може бути оформлена в електронному вигляді через онлайн-сервіси продавця.

Вироби торгових марок «Vitals» (серії: «Master», «Professional»), відповідають вимогам технічної документації виробника, чинним вимогам та стандартам України, вказаним у сертифікатах відповідності та/або деклараціях відповідності технічним регламентам.

Виробник (представник виробника, імпортер, постачальник, продавець) гарантує відповідність виробу (товару) вимогам, зазначеним у нормативних документах, за умови дотримання споживачем правил, які вказані в експлуатаційних документах (інструкції з експлуатації). Виробник (продавець) гарантує можливість використання товару за призначенням протягом строку гарантії. Гарантійний термін експлуатації – термін, протягом якого гарантується використання товару та складових частин за призначенням, за умови дотримання споживачем правил користування і протягом якого виконуються гарантійні зобов'язання.

Гарантійний строк (термін) експлуатації товарів на території України поширюється на продукцію, вказану в наведеній таблиці. Роботи з гарантійного ремонту (обслуговування) виконуються для споживача безоплатно.

Вимоги споживача розглядаються після пред'явлення споживачем розрахункового документа, а щодо товарів, на які встановлено гарантійний строк, – технічного паспорта чи іншого документа, що його замінює, з позначкою про дату продажу. Вимоги споживача щодо технічно складних побутових товарів – після пред'явлення розрахункового документа, передбаченого Законом України «Про застосування реєстраторів розрахункових операцій у сфері торгівлі, громадського харчування та послуг», та технічного паспорта чи іншого документа, що його замінює, з позначкою про дату продажу.

У разі оформлення гарантії в електронному вигляді розрахунковий документ залишається єдиним матеріальним підтвердженням купівлі.

На гарантійний ремонт приймаються вироби (товари) у чистому вигляді, без змінних знарядь та аксесуарів, у первісному стані.

Для гарантійного ремонту звертайтеся винятково в сервісні центри торгової марки «Vitals».

Ремонт за гарантією має здійснюватися кваліфікованими фахівцями із використанням оригінальних запасних частин виключно в спеціалізованому центрі. Замінені за гарантією деталі та вузли переходять у розпорядження сервісного центру.

Гарантійний термін експлуатації збільшується на час перебування товару в ремонті (час користування споживачем аналогічним товаром з обмінного фонду до гарантійного терміну не додається). Зазначений час обчислюється від дня звернення споживача до виконавця (продавця, виробника) з вимогою про усунення недоліків.

Якщо з технічних причин ремонт виробу неможливий, сервісний центр видає акт з експертним висновком, на підставі якого споживач здійснює повернення або заміну товару.

ГАРАНТІЙНІ ЗОБОВ'ЯЗАННЯ НЕ НАДАЮТЬСЯ У РАЗІ:

1. Відсутності гарантійного талона або неможливості його прочитати, неправильного або неповного його заповнення, відсутності в ньому дати продажу, печатки (штампа) і підпису продавця, серійного номера виробу.*
2. Відсутності розрахункового документа касового (товарного) чека або накладної.
3. Наявності виправлень у гарантійному талоні.
4. Відсутності, зміни, знищення серійного номера виробу (товару), або невідповідності серійного номера виробу, вказаному в гарантійному талоні.
5. Відсутності, порушення чи зміни пломби на виробі (якщо вона передбачена).
6. Використання виробу не за призначенням або із рівнем промислових навантажень.
7. Недотримання правил періодичного технічного обслуговування, вказаних в інструкції з експлуатації (заміни мастила, сальників, колекторних щіток, зубчастих пасків тощо), що стало причиною виходу виробу із ладу.
8. Наявності механічних пошкоджень, які вплинули на функціональність виробу.
9. Наявності недоліків, у результаті порушення режимів зберігання.
10. Самостійного ремонту або модернізації виробу споживачем чи третіми особами поза сервісними центрами.
11. Недоліків, що виникли внаслідок стихійного лиха.
12. Наявності впливу високої температури чи відкритого вогню.
13. Наявності повного природного зносу в результаті надмірної інтенсивної експлуатації.
14. Пошкодження штепсельної вилки внаслідок недостатнього (поганого) електричного контакту, відсутності штепсельної вилки.
15. Виходу з ладу одночасно статора й ротора: недотримання часових інтервалів під час роботи з інструментом, перегріву внаслідок забруднення вентиляційних каналів, перевищення споживчої потужності.

** У разі оформленого електронного гарантійного талона пункт не діє.*

ГАРАНТІЙНІ ЗОБОВ'ЯЗАННЯ НЕ ПОШИРЮЮТЬСЯ НА ВИТРАТНІ ЕЛЕМЕНТИ ТА АКЕСУАРИ, ЯКЩО ЇХНЯ ЗАМІНА ПЕРЕДБАЧЕНА КОНСТРУКЦІЄЮ ТА НЕ ПОВ'ЯЗАНА З РОЗБИРАННЯМ ВИРОБУ:

1. Комплектовання (підставки, кріпильні елементи, змінний інструмент, елементи живлення, паси, свічки запалювання та розжарювання, ланцюги, ножі та котушки для волосіні, колеса, повітряні та паливні фільтри, щітки, ножі, адаптери ножів, змінні рукави, байонетні роз'єми, запобіжники, опорні фланці під різальні гарнітури, мембрани електричного фарбопульта, знімні руків'я, зварювальні кабелі, аксесуари тощо), документація в комплекті виробу.

2. Неповну комплектацію виробу, яка могла бути виявлена під час його продажу.

Виріб		
Модель		
Серійний номер	□ □ □ □ □ □ □ □ □ □	
Вилучено (дата):	Торговельна організація	
□ □ . □ □ . □ □ □ □	Дата продажу	□ □ . □ □ . □ □ □ □
Видано (дата):		
□ □ . □ □ . □ □ □ □		
Майстер (ПІБ та підпис)	Печатка або штамп сервісного центру	Печатка або штамп торгової організації

ВІДРИВНИЙ ТАЛОН

Виріб		
Модель		
Серійний номер	□ □ □ □ □ □ □ □ □ □	
Вилучено (дата):	Торговельна організація	
□ □ . □ □ . □ □ □ □	Дата продажу	□ □ . □ □ . □ □ □ □
Видано (дата):		
□ □ . □ □ . □ □ □ □		
Майстер (ПІБ та підпис)	Печатка або штамп сервісного центру	Печатка або штамп торгової організації

ВІДРИВНИЙ ТАЛОН

Виріб		
Модель		
Серійний номер	□ □ □ □ □ □ □ □ □ □	
Вилучено (дата):	Торговельна організація	
□ □ . □ □ . □ □ □ □	Дата продажу	□ □ . □ □ . □ □ □ □
Видано (дата):		
□ □ . □ □ . □ □ □ □		
Майстер (ПІБ та підпис)	Печатка або штамп сервісного центру	Печатка або штамп торгової організації

ВІДРИВНИЙ ТАЛОН

Виріб після гарантійного ремонту отримав у робочому стані,
без дефектів. Претензій не маю.

--	--	--

Дата

ПІБ покупця

Підпис покупця

Виріб після гарантійного ремонту отримав у робочому стані,
без дефектів. Претензій не маю.

--	--	--

Дата

ПІБ покупця

Підпис покупця

Виріб після гарантійного ремонту отримав у робочому стані,
без дефектів. Претензій не маю.

--	--	--

Дата

ПІБ покупця

Підпис покупця



VITALS.UA