

VITALS

ІНСТРУКЦІЯ З ЕКСПЛУАТАЦІЇ



СЕРІЯ MASTER
ГЕНЕРАТОР БЕНЗИНОВИЙ
ІНВЕРТОРНИЙ
IG 3.5bse

ШАНОВНИЙ ПОКУПЕЦЬ!

Ми висловлюємо вам подяку за вибір продукції ТМ «Vitals».

Продукція ТМ «Vitals» виготовлена за сучасними технологіями, що забезпечує її надійну роботу протягом досить тривалого часу за умови дотримання правил експлуатації та заходів безпеки.

УВАГА!

Уважно вивчити цю інструкцію до початку користування виробом.

ЗМІСТ

ЗАГАЛЬНИЙ ОПИС.....	06
КОМПЛЕКТ ПОСТАЧАННЯ.....	12
ТЕХНІЧНІ ХАРАКТЕРИСТИКИ	12
ЗАХОДИ БЕЗПЕКИ	13
РОБОТА ІЗ ВИРОБОМ	21
ТЕХНІЧНЕ ОБСЛУГОВУВАННЯ.....	32
ТРАНСПОРТУВАННЯ ТА ЗБЕРІГАННЯ.....	38
УТИЛІЗАЦІЯ	39
МОЖЛИВІ НЕСПРАВНОСТІ ТА СПОСОБИ ЇХНЬОГО УСУНЕННЯ.....	39
ГАРАНТІЙНІ ЗОБОВ'ЯЗАННЯ	40
ДЕКЛАРАЦІЯ ВІДПОВІДНОСТІ	41
УМОВНІ ПОЗНАЧЕННЯ.....	42
ДОДАТОК №1. ГАРАНТІЙНИЙ ТАЛОН.....	43

ШАНОВНИЙ ПОКУПЕЦЬ

Ми висловлюємо вам подяку за вибір продукції **ТМ «VITALS»**.

Продукція ТМ «VITALS» виготовлена за сучасними технологіями, що забезпечує її надійну роботу протягом досить тривалого часу за умови дотримання правил експлуатації та заходів безпеки.

Ця продукція виготовлена на замовлення ТОВ «ТД «АМТ», Україна, 69000, м. Запоріжжя, вул. Штабна, буд. 13, приміщ. 23, т. 0 800 301 400.

Продукція продається фізичним та юридичним особам у місцях роздрібною та гуртовою торгівлі за цінами, вказаними продавцем, відповідно до чинного законодавства.

«Генератор бензиновий інверторний Vitals Master IG 3.5bse», ТМ «VITALS», серія «Master», модель «IG 3.5bse», за своєю конструкцією та експлуатаційними характеристиками відповідає вимогам нормативних документів України. А саме, технічним регламентам:

- з безпеки машин, постанова КМУ №62 від 30.01.2013;
- низьковольтне електричне обладнання, постанова КМУ №1067 від 16.12.2015;
- електромагнітної сумісності обладнання, постанова КМУ №1077 від 16.12.2015;
- обмеження використання деяких небезпечних речовин в електричному та електронному обладнанні, постанова КМУ №139 від 10.03.2017;
- шумового випромінювання у навколишнє середовище від обладнання, що використовується ззовні приміщень, постанова КМУ № 1186 від 04.12.2019;

та стандартам:

- ДСТУ EN 61000-3-2:2016 Електромагнітна сумісність. Частина 3-2. Норми. Норми на емісію гармонік струму (для сили вхідного струму обладнання не більше ніж 16 А на фазу) (IEC 61000-3-2:2014, IDT);
- ДСТУ EN 61000-3-3:2017 Електромагнітна сумісність. Частина 3-2. Гранично допустимі рівні. Нормування змін напруги, флуктуацій напруги і флікера в низьковольтних системах електропостачання загальної призначеності для обладнання з номінальним струмом силою не більше ніж 16 А на фазу, яке не підлягає обумовленому підключенню (EN 61000-3-3:2013, IDT; IEC 61000-3-3:2013, IDT);
- ДСТУ EN 55014-1:2016 Електромагнітна сумісність. Вимоги до побутових електроприладів, електричних інструментів та аналогічної апаратури. Частина 1. Емісія завад (EN 55014-1:2006; EN 55014-1:2006/A1:2009; EN 55014-1:2006/A2:2011, IDT);

– ДСТУ EN 55014-2:2017 Електромагнітна сумісність. Вимоги до побутових електроприладів, електроінструментів та аналогічних виробів. Частина 2. Несприйнятливості до завад (EN 55014-2:2015, IDT; CISPR 14-2:2015, IDT);

– ДСТУ EN 61310-2:2017 Безпечність машин. Позначення, маркування та приведення в дію. Частина 2. Вимоги до маркування (EN 61310-2:2008, IDT; IEC 61310-2:2007, IDT);

– ДСТУ EN ISO 8528-13:2016 (EN ISO 8528-13:2016, IDT; ISO 8528-13:2016, IDT) Агрегати генераторні змінного струму з приводом від поршневих двигунів внутрішнього згорання. Частина 13. Безпека;

– ДСТУ EN IEC 63000:2020 Технічна документація для оцінювання електричних та електронних виробів щодо обмеження використання небезпечних речовин (EN IEC 63000:2018, IDT; IEC 63000:2016, IDT).

Дбайливо зберігайте цю інструкцію та звертайтеся до неї в разі виникнення питань щодо експлуатації, зберігання та транспортування виробу. У разі зміни власника виробу передайте цю інструкцію новому власнику.

Постачальник, імпортер, представник виробника на території України та підприємство, яке приймає претензії споживачів: ТОВ «ТД «АМТ», Україна, 69000, м. Запоріжжя, вул. Штабна, буд. 13, приміщ. 23, т. 0 800 301 400.

Виробник: «Чун Цин Кема Індастріал енд Трейдинг» Ко., Лтд, №40, Юаньцзюй авеню, Лохуан індастріал зоун Б, Цзянцзін, Чунцин, КНР.

Виробник не несе відповідальності за збиток та можливі пошкодження, які заподіяні внаслідок неправильного поводження із виробом або використання виробу не за призначенням.

Додаткову інформацію із сервісного обслуговування ви можете отримати за телефоном: 0 800 301 400 або на сайті vitals.ua.

Одночасно треба розуміти, що інструкція не містить абсолютно всі ситуації, можливі під час застосування виробу. У разі виникнення ситуацій, яких немає в цій інструкції, або за необхідності отримання додаткової інформації, зверніться до найближчого сервісного центру ТМ «VITALS».

Продукція ТМ «VITALS» постійно вдосконалюється і у зв'язку з цим можливі зміни, що не порушують основні принципи керування, зовнішній вигляд, конструкцію, комплектацію та оснащення виробу, як і зміст цієї інструкції без повідомлення споживачів. Усі можливі зміни спрямовані тільки на поліпшення та модернізацію виробу.

1. ЗАГАЛЬНИЙ ОПИС

Генератор інверторний ТМ «VITALS», серія «Master», модель «IG 3.5bse» (далі – виріб, генератор, генераторна установка), – є однофазною інверторною бензиною генераторною установкою змінного струму, яка призначена для забезпечення електроенергією:

- побутових споживачів під час аварій;
- під час проведення ремонтних робіт на подвір'ях, за відсутності електроживлення;
- на дачі, на відпочинку, у гаражі тощо.

Генераторна установка складається з 4-тактного бензинового двигуна внутрішнього згоряння (ДВЗ) з верхнім розташуванням розподільчого вала (OHV), повітряного охолодження, 3-фазного електричного генератора та інверторного модуля з панеллю керування. Двигун і генератор безпосередньо з'єднані між собою, встановлені на шасі у пластиковому шумопоглинальному корпусі із гумовими опорами, які суттєво зменшують вібрацію.

Принцип дії генераторної установки полягає у перетворенні енергії згоряння палива в робочій камері двигуна на механічну роботу, за допомогою якої електричний генератор, з'єднаний із валом двигуна, перетворює оберти на електричний струм. Потім 3-фазний генератор перетворює обертання на 3-фазний змінний електричний струм, який електронний блок із контролером та частотним інвертором перетворює в 1-фазний змінний та постійний струми високої якості. В якості палива для двигуна цієї моделі генератору використовується автомобільний бензин.

Принцип інверторного перетворювання базується на властивостях високочастотного струму до передачі енергії високої щільності у малих габаритах провідників та електронних елементів. Електронні блоки 3-фазний змінний струм від генератора перетворюють у змінний 1-фазний напругою 230 В, стабільною частотою 50 Гц. Додатково передбачений вихід постійного струму для USB-споживачів.

Швидкість обертання двигуна підтримується на постійному рівні дроселюванням карбюратора з допомогою шагового електродвигуна за командами інверторного блоку. У міру збільшення навантаження збільшується подача палива та інтенсивніше працює двигун. Пуск двигуна здійснюється ручним або електричним стартером.

Важливо перед підключенням споживачів до тимчасової мережі живлення забезпечити під'єднання до виробу контуру захисного заземлення та перевірити відповідність потужності споживачів можливостям генератора.

Виріб має панель керування, за допомогою якої здійснюється контроль за його станом та захистом від аварійних ситуацій.

Система захисту від низького рівня мастила ДВЗ запобігає ушкодженню двигуна від недостатньої кількості мастила в картері. Після зниження рівня мастила до аварійного спалахне сигнальна лампа на панелі виробу і двигун вимкнеться, що вбереже його від прискороеного зносу.

Система захисту від перевантаження запобігає пошкодженню блоків виробу у випадку надмірної потужності приєднаних споживачів, двигун продовжить працювати, але струм у вихідній мережі буде відсутній. Для поновлення живлення вихідної мережі треба кнопкою скинути помилку.

На панелі керування розташовані:

- цифровий індикаторний дисплей («3 в 1») почергової індикації вихідної змінної напруги, частота струму вихідної мережі, кількості напрацьованих мотогодин;
- світлові індикатори попередження;
- розетки вихідних мереж;
- розетка для режиму паралельної роботи двох генераторів в одній мережі, яка дозволяє збільшити вихідну потужність за допомогою об'єднання генераторів спеціальним кабелем;
- клавіша керування режимами роботи виробу:
 - «ЕКО» (економічний) до 50 % навантаження – якщо навантаження більше 50 %, виріб автоматично перейде у повний режим;
 - для навантаження до 100 % – коли навантаження більше 100 %, виріб автоматично вимкне живлення вихідної мережі, а двигун продовжить працювати. Режим «ЕКО» дозволяє зменшити витрати пального у випадку використання генератора для живлення освітлення або малопотужних електроприладів.

Режим паралельної роботи 2-х генераторів дозволяє більш раціонально використати мобільні генераторні установки та підвищити надійність електропостачання.

Виріб передбачає фахову підготовку користувача у сфері обслуговування електрогосподарства, проведення проектних робіт для використання виробу в якості джерела резервного живлення стаціонарних об'єктів.

Режим роботи виробу – періодичний.

Виріб виготовлений відповідно до вимог сучасного рівня техніки та чинних правил безпеки, характеризується надійністю в експлуатації, економічністю, простотою у користуванні та обслуговуванні, має сучасний дизайн.

Рівень безпеки досягається міцністю конструкції, наявністю захисних кожухів рухомих деталей, систем захисту від перевантаження або короткого замикання, шумопоглинального корпусу, опорних

амортизаторів зменшення впливу вібрації та захисним заземленням від ураження електрострумом.

Відмінності моделі полягають в наступному:

- інверторний електронний блок керування та перетворення струму;
- система електричного пуску генератора;
- шумопоглинальний корпус;
- можливість паралельного під'єднання та роботи двох генераторів для підвищення загальної потужності;
- обмотки генератора із міді;
- економний одноциліндровий 4-тактний двигун із великим ресурсом напрацювання;
- цифровий дисплей почергової індикації параметрів «3 в 1»;
- бензиновий двигун із підвищеним ресурсом;
- USB-порти для заряджання гаджетів;
- електронний захист від перевантаження;
- датчик низького рівня мастила в картері двигуна;
- тривалий час безперервної роботи.

Опис складових конструкції наведено нижче (рис. 1, 2).



Рисунок 1. Загальний вигляд моделі «IG 3.5bse».

Специфікація до рисунка 1:

1. Кришка паливного бака.
2. Руків'я для транспортування.
3. Панель керування.
4. Інверторний блок.
6. Акумулятор.
7. Руків'я стартера.

8. Захисна вентиляційна решітка.
9. Вихід глушника.
10. Кришка-щуп масляного картера двигуна.
11. Повітряний фільтр.
12. Карбюратор.
13. Свічка запалювання.
14. Бічна панель корпусу.
15. Сервісна кришка для доступу до горловини картера з мастилом.
16. Вентиляційний клапан паливного бака.
17. Сервісна кришка для доступу до свічки запалювання.
18. Вимикач паливного крана з пусковою системою карбюратора.



Рисунок 2. Панель керування моделі «IG 3.5bse».

Специфікація до рисунка 2:

1. Індикаторний дисплей «3 в 1».
2. Клавiша увiмкнення режиму «ЕКО».
3. Кнопка «Старт».
4. Розетка вихiдної мережi змiнного струму 230 В/16 А.
5. USB виходи: тип А -1 од., тип С – 1 од.
6. Вимикач паливного крана з пусковою системою карбюратора.
7. Клеми паралельного пiд'єднання двох генераторiв.
8. Клема заземлення.
9. Свiтловий iндикатор перевантаження вихiдної мережi.
10. Свiтловий iндикатор наявнiсть вихiдного струму.

11. Світловий індикатор про недостатній рівень мастила в картері.
12. Кнопка повернення виробу до заводських налаштувань.
13. Розетка вихідної мережі 12 В.

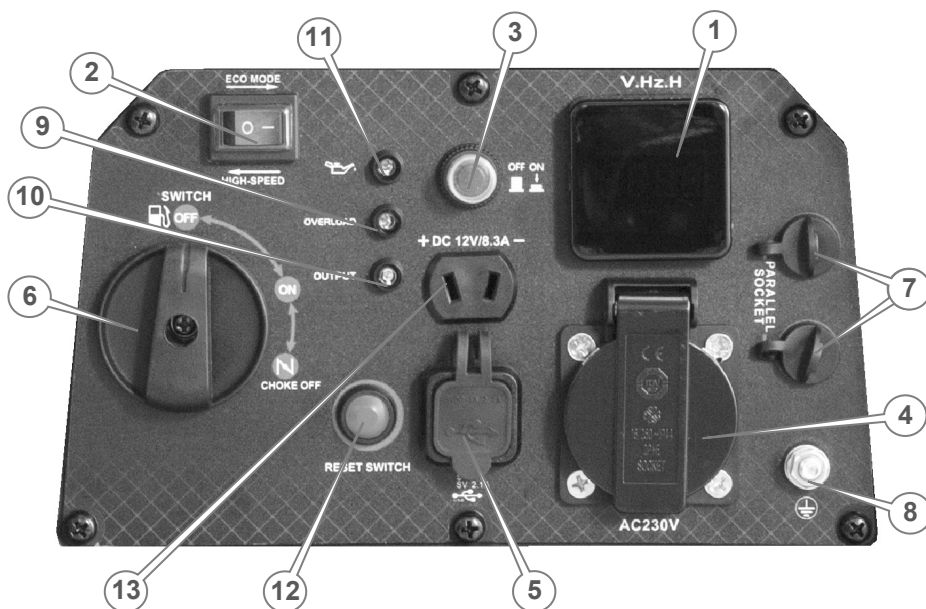
1.1 Значення знаків та піктограм.

Розпорядчі знаки



Перед використанням виробу прочитати інструкцію з експлуатації.



Одягнути захисний одяг.



Не використовувати виріб у приміщеннях.



З'єднати клему заземлення із землею.

Попереджувальні знаки



Обережно! Попередження загальної небезпеки.



Обережно! Гаряча поверхня.



Обережно! Легкозаймистий матеріал.



Обережно! Електричний струм.



Обережно! Асфіксуюче середовище.



Обережно! Чадний газ.

Інші знаки та піктограми



Підлягає спеціальній утилізації, окремо від побутового сміття.



Знак відповідності технічним регламентам.



Допускається повторне використання.



Пакування не стійке до ушкодження. Гаками не брати.



Обмежене штабелювання.



Крихкий вміст.



Захищати від атмосферних явищ.



Верх пакування.

2. КОМПЛЕКТ ПОСТАЧАННЯ (таблиця 1)

Таблиця 1

НАЙМЕНУВАННЯ	Модель «3,5bse»
	Кількість, од.
Генератор інверторний	1
Комплект інструментів	1
Вилка електрична 230 В/16 А	1
Мастильна воронка	1
Інструкція з експлуатації	1
Пакування	1

УВАГА!

Завод-виробник залишає за собою право вносити в зовнішній вигляд, конструкцію та комплект постачання виробу незначні зміни, які не впливають на його функціональність.

3. ТЕХНІЧНІ ХАРАКТЕРИСТИКИ (таблиця 2)

Таблиця 2

Характеристика	Модель «3,5bse»
Номінальна напруга вихідної мережі змінного струму, В	230
Номінальна частота вихідного струму, Гц	50
Кількість фаз	1
Номінальна потужність, кВт	3,5
Максимальна потужність, кВт	3,8
Коефіцієнт потужності (cosφ)	1
Швидкість обертання двигуна (режим 100 % / режим «ЕКО»), об/хв	4800 / 2400
Тип регулятора вихідних параметрів	електронний інверторний з кроковим двигуном
Параметри «євророзеток» із заземленням вихідної мережі змінного струму	1 од., 230 В/16 А
Режими роботи	основний – до 100 % потужності; «ЕКО» – до 50 % потужності
Тип системи опор	4-х опорна з гумовими амортизаторами
Параметри вихідної мережі постійного струму	12 В, 8,3 А USB порти (5 В/2 А): тип А -1 од., тип С – 1 од.,

Тип двигуна	бензиновий 4-тактний, OHV, 1-циліндровий, повітряного охолодження
Потужність двигуна, к. с. (кВт)	6,5 (4,8)
Об'єм двигуна, см ³	160
Тип системи пуску двигуна	ручний та електростартер
Тип системи запалювання	електронне від магнето
Тип палива	автомобільний бензин А-92 , А-95
Об'єм паливного бака, л	4,5
Об'єм мастила в картері, л	0,35
Тип мастила двигуна	моторне для 4-тактних бензинових двигунів
Номінальна витрата палива, г/кВт·год – режим потужності 100 % – режим «ЕКО»	395 277
Розрахований час безперервної роботи, залежно від інтенсивності навантаження, годин	До 6
Тип захисту від роботи із низьким рівнем мастила	електронна система із датчиком
Діапазон навколишньої температури під час роботи, °С	від -20 до +40
Тип контрольного індикаторного дисплея «3 в 1»	цифровий, комбінований (напруга, частота струму, мотогодини)
Наявні системи захисту	від перевантаження; від низького рівня мастила в картері.
Рівень звукового тиску (Lpa), дБ	52 ± 3
Рівень звукової потужності (Lwa), дБ	65 ± 3
Режим роботи	S3
Ступінь захисту корпусу	IP20
Клас захисту від ураження електрострумом	I
Клас теплостійкості ізоляції	F
Максимальний рівень еквівалентного віброприскорення, кат. За (La)*, м/с ²	1,1
Максимальний рівень еквівалентної віброшвидкості, кат. За (Lv)*, м/с	2,2
Габаритні розміри пакування**, мм	540×370×520
Маса нетто / бруто**, кг	24,5 / 26,5
Маса споряджена, кг	28

*Методи виміру параметрів вказані в технічному файлі.

**Допустимі відхилення маси/габарити пакування ±2,5 %.

4. ЗАХОДИ БЕЗПЕКИ

4.1 Загальні вимоги безпеки.

УВАГА!

Перед використанням виробу мають бути вжиті всі необхідні запобіжні заходи для зменшення ризику займання, ураження електричним струмом та ймовірності пошкодження самого виробу.

4.1.1 Генератор бензиновий належить до виробів, на які поширюються вимоги правил безпечної експлуатації машин із вмонтованим двигуном, правил пожежної безпеки (особливо під час поводження з легкозаймистими паливно-мастильними матеріалами), правил безпечної експлуатації електроустановок. Перед користуванням виробом необхідно уважно ознайомитися із цією інструкцією з експлуатації та дотримуватися її вимог для запобігання дії небезпечних чинників, що виникають: пожежо- та вибухонебезпечності, дії електричного струму з небезпечною напругою, рухомих деталей, шуму, наявності у повітрі робочої зони вихідних газів із вмістом CO, випарів палива, деталей з підвищеною температурою.

4.1.2 Використовувати виріб необхідно тільки за призначенням згідно з вимогами цієї інструкції з дбайливим ставленням до виробу, своєчасно виконуючи заходи технічного обслуговування.

4.1.3 Під час роботи з виробом обов'язково необхідно використовувати засоби індивідуального захисту (ЗІЗ): засоби захисту від ураження електричним струмом – захисне заземлення, діелектричні килимки та рукавички, ручний інструмент із діелектричними руків'ями; засоби захисту від шуму; робочий костюм у комплекті зі взуттям. Усі ЗІЗ мають бути дібрані за розмірами, одяг припасований до тіла без вільних кінців.

4.1.4 Під час експлуатації виробу необхідно виконувати правила пожежної безпеки:

1. Бути обережним, не допускати витоків палива та горючих газів із газового тракту.

Пропан/бутан має низький рівень межі вибуховості – 1,5 % від об'єму приміщення і за температури нижче 0 °C може перебувати у рідкому стані. Можливі витoki спускаються до низу, оскільки важчі за повітря, змішуються з ним, створюючи вибухонебезпечну суміш. Одночасно діє на людину, як задуха. Пропан/бутан може накопичуватися у прохолодних підвалах, ямах, нішах приміщень.

2. Заправлення паливом здійснювати на відстані не менше 15 м від відкритого вогню.

3. Перед заправленням паливом завжди зупиняти двигун та дочекатися, поки охолоне випускна система.

4. Кришку паливного бака відкручувати обережно, з тим, щоб надлишковий тиск знижувався повільно і паливо не могло розбризкуватися.

5. Виконувати заправлення паливом тільки надворі або у добре провітрюваних місцях.

6. Одразу прибирати витoki палива на виріб або на опорні поверхні тканиною або адсорбентом (пісок та подібні).

7. Слідкувати, щоб паливо не потрапляло на одяг та негайно змінювати його.

8. Забороняється паління та користування відкритим полум'ям, нагрівальними приладами з відкритими спіралями під час заправлення виробу паливом.

9. Запаси паливно-мастильних матеріалів (ПММ) зберігати в укриттях із негорючих матеріалів на безпечній відстані від працюючого виробу або відкритого вогню.

10. Газові балони мають бути захищені від впливу тепла, сонячних променів і зберігатися у спеціально облаштованих місцях поза приміщеннями.

11. Забороняється запускати виріб в атмосфері випарів легкозаймистих ПММ.

12. Запобігати утворенню іскор від ударів металевих предметів та каміння.

13. Виконувати вимоги улаштування тимчасових електромереж, запобігаючи випадкам появи електричних іскор та підвищення температури на контактах, у мережах та електроприладах.

14. Під час роботи з ПММ виконувати вимоги електростатичної безпеки у частині обов'язкової електропровідності тари для зберігання та ліжок.

4.1.5 Під час експлуатації виробу необхідно виконувати правила безпечної експлуатації машин із вмонтованим двигуном.

1. Щоразу до початку роботи проводити технічний огляд і перевірку стану агрегатів та деталей виробу відповідно до розділу «Підготовка до роботи» цієї інструкції.

2. Технічне обслуговування здійснювати тільки з непрацюючим двигуном.

3. До початку роботи оглянути та звільнити робоче місце, шляхи евакуації від будь-яких перешкод.

4. Не починати роботу з виробом у стані втоми, під дією алкоголю, ліків та продуктів, які можуть погіршити увагу і швидкість реакції.

5. Під час користування виробом не торкатися мокрими руками до елементів електромережі: розеток, вилки, автоматів захисту тощо.

6. Перед пуском двигуна вибирати стійке положення та переконатися у тому, що рухомі деталі не торкаються сторонніх предметів.

7. Завжди тримати будь-які частини тіла не ближче 30 см від зони рухомих деталей.

8. Під час роботи не дозволяти перебування у небезпечній зоні сторонніх осіб, дітей, тварин.

9. Не піддавати виріб ударам, перевантаженням (довготривала та інтенсивна робота на повній потужності).

10. Не використовувати для роботи виріб з недоліками, помітними зовнішніми пошкодженнями, особливо електричної частини.

11. Забезпечити достатній обмін повітря на робочому місці.

12. Слідкувати за тим, щоб роз'єми під'єднання електромережі, електроприладів та руків'я керування завжди були сухими та чистими.

13. Ніколи не ставити виріб на тимчасові опори та не переносити між робочими місцями з працюючим двигуном.

14. Стерегтися небезпеки отруєння чадним газом, який міститься у вихлопних газах бензинового двигуна: вдихання навіть незначної кількості чадного газу може призвести до втрати свідомості та подальшої смерті.

15. Стерегтися небезпеки отруєння випарами палива.

16. Не торкатися до розпечених деталей випускної системи двигуна приводу.

17. Після закінчення робіт вимикати двигун, готувати виріб до зберігання згідно з цією інструкцією у визначеному місці, діти не повинні мати доступ до виробу.

4.1.6 Вимоги безпеки під час роботи з електричним струмом.

Користувач має усвідомлювати небезпеки електричного струму. Електрострум створює на організм людини біологічну, електролітичну та термічну дії.

Біологічна дія призводить до порушень клітин організму, що спричиняє судомні скорочення м'язів, порушення нервових функцій, роботи органів дихання і кровообігу. Водночас можуть спостерігатися втрата свідомості, розлад мовлення.

Електролітична дія призводить до електролізу плазми крові та інших рідин тіла, що може призвести до порушення їхнього фізико-хімічного складу і біологічних властивостей.

Термічна дія електричного струму супроводжується опіками окремих ділянок тіла і перегрівом окремих внутрішніх органів, спричиняючи в них різні функціональні розлади та uszkodження.

Небезпечна дія електричного струму на організм людини залежить від багатьох чинників.

4.1.7 Користувач має забезпечувати електробезпеку під час генерації електроструму використанням справних складових електромережі:

- ізоляції струмовідних частин, зокрема захист від доступу вологи;
- огороження струмовідних частин, доступних для дотику;
- пристроїв захисного блокування, вимкнення, диференційних реле та подібних;
- подовжувачів електромережі для роботи поза приміщеннями у вологозахисному виконанні.

4.1.8 Користувач має під час генерації електроструму використовувати заземлення і занулення корпусів електроустаткування та застосовувати діелектричні засоби індивідуального захисту.

4.1.9 Користувач має володіти та вміти застосовувати методи оживлення (штучне дихання та непрямий масаж серця) для постраждалих від ураження електричним струмом.

УВАГА!

Щоб уникнути травм, використовувати тільки ті знаряддя або пристрої, які вказані в інструкціях з експлуатації.

4.1.10 Ремонт виробу має здійснюватися винятково в уповноваженому сервісному центрі з використанням оригінальних запасних частин. В іншому разі можливий ризик заподіяння серйозної шкоди здоров'ю користувача.

4.1.11 Гігієнічні вимоги.

Під час користування виробом необхідно пам'ятати, що в конструкції використовуються консерваційні, робочі та інші речовини, які не можна вважати безпечними для здоров'я у разі потрапляння в організм. Кожен користувач має обов'язково виконувати заходи гігієни:

- використовувати рекомендовані в цій інструкції з експлуатації ЗІЗ;
- не допускати контактів виробу з харчовими продуктами;
- після виконання робіт із виробом обов'язково мити руки із мийними засобами, а сам виріб і робоче місце чистити від бруду та звільняти від відходів.

4.2 Спеціальні вимоги безпеки.

4.2.1 Вимоги безпеки до початку роботи з виробом.

1. Виріб передбачає фахову підготовку до початку користування у сфері обслуговування електрогосподарства, проведення проектних робіт для використання виробу в якості джерела резервного живлення стаціонарних об'єктів. До самостійної роботи з виробом мають бути допущені лише особи, які засвоїли вимоги безпеки та правила експлуатації, наведені в цій інструкції, користувач виробу обов'язково має володіти способами швидкої зупинки двигуна в екстрених випадках, навичками користування усіма органами керування, вихідними розетками, з'єднаннями та вміти застосовувати вимоги безпеки, які забороняють починати роботу із виробом на підставі зовнішнього огляду.

2. Переконайтеся, що на виробі є заводська маркувальна табличка з основними технічними даними, якщо маркувальної таблички немає,

треба звернутися до постачальника. Не використовувати для роботи виріб без маркувальної таблички.

3. Потужність і технічні можливості виробу мають відповідати майбутньому завданню. Не використовувати у виробничих професійних цілях виріб, призначений для робіт у побуті.

4. Використовувати робочий костюм із бавовняної тканини у комплекті із рукавичками, головним убором, взуттям із подошвою без цвяхів, підготувати протишуми.

5. Бензин, мастило для двигуна зберігати тільки у спеціально призначених для цього каністрах, підписаних належним способом. Не використовувати для цього випадкову пластикову або скляну тару. Уникати вдихання випарів палива та прямого потрапляння його на шкіру, намагатися під час роботи із паливом розташовуватися із навітряного боку.

6. Під час заправлення виробу, для запобігання займанню або вибуху: вибирати місце із горизонтальною поверхнею та твердим покриттям, тільки надворі або у добре провітрюваних зонах. Не встановлювати виріб у випадкових спорудах, на відстані менше одного метра від будівель або обладнання, навпроти відчинених вікон приміщень.

7. Працювати особливо обережно, використовувати для дозаправлення металеву лійку, не проливати паливо на ґрунт, витоки палива одразу збирати піском у металеву тару із кришкою.

8. Не палити поряд із виробом, виконувати загальні вимоги пожежної безпеки, забезпечити на робочому місці наявність первинних засобів пожежогасіння (запас піску з лопатою, покривало з товстої повсті, вогнегасник).

9. Слідкувати за тим, щоб паливо не потрапило на одяг, а одяг забруднений паливом, негайно замінити.

10. Не використовувати виріб у вибухонебезпечних зонах, під час снігопаду та дощу, в умовах впливу крапель і бризок.

11. Схема електромережі для підведення резервного електроживлення від виробу має відповідати нормам проектування електроустановок, а монтажні роботи має здійснювати кваліфікований електрик. Забороняється експлуатувати виріб у загальних електромережах без захисного переривника. Неправильне під'єднання виробу може спричинити подачу струму в побутову електромережу та ураження ремонтного персоналу на лінії, а після відновлення струму в електромережі від промислового джерела електропостачання, працюючий виріб може вийти з ладу, спалахнути, або спричинити займання електричної проводки будівлі.

12. Забороняється з'єднувати дві пересувні генераторні установки в одну електричну мережу, якщо це не передбачене конструкцією.

13. Категорично забороняється під'єднання виробу без заземлення відповідно до вимог правил улаштування електроустановок. Для облаштування заземлення необхідно під'єднати корпус генератора до наявного контуру оголеним мідним дротом із перерізом не менше 35 мм² нарізним з'єднанням, або створити окремий постійний чи переносний контур:

- постійний контур із 3 металевих стрижнів діаметром не менше 16 мм, вкопаних на глибину 1,5–3 м у вигляді трикутника із основою не менше 3 м, з'єднаних між собою зварюванням сталевую смугою із розмірами не менше 4×6 мм;

- переносний контур за допомогою зануреного у ґрунт металевого стрижня, діаметром не менше 10 мм на глибину не менше 0,5 м (до вологих шарів).

УВАГА!

Будь-який заземлювач має бути занурений у землю до вологих шарів ґрунту. Корпус виробу має бути надійно під'єднаний до контуру оголеним дротом, або сталевую шиною зі звареним контактом або нарізним з'єднанням. Опір постійного контуру заземлення має бути не більше 4 Ом, водночас контур заземлення має розташовуватися безпосередньо біля виробу.

4.2.2 Вимоги безпеки під час роботи із виробом.

1. Не запускати двигун виробу без надійно встановленої кришки паливного бака.

2. Для унеможливлення виникнення іскри запалювання поза циліндром за вимкненого свічного дроту, або за викрученої свічки запалювання дозволяється прокрутку (продувку) двигуна виконувати пусковим пристроєм тільки в положенні вимикача запалювання «STOP» (Зупинка).

3. Вмикати подачу струму в електромережу від виробу та на його розетки безпосередньо перед під'єднанням споживачів.

4. Вимикати подачу струму вимикачем виробу за раптової зупинки бензинового двигуна, спрацьовування систем захисту.

5. Під час роботи обов'язково користуватися засобами індивідуального захисту.

6. Для запобігання пошкодженням, обережно поводитися із шнурами тимчасової мережі, ніколи не тягнути за шнур, щоб вийняти вилку з розетки, берегти шнури від впливу високих температур, мастильних матеріалів та предметів з гострими краями (шнури живлення рекомендується підвішувати).

7. Періодично контролювати надійність під'єднання заземлення, різьбові контакти з контуром захищати від корозії мастилом.

8. Не торкатися рухомих частин виробу під час запуску та роботи.

9. Перед дозаправленням паливом завжди зупиняти двигун та дочекатися, поки охолоне випускна система.

10. Дозаправлення паливом проводити обережно, через металеву лійку, уникаючи витоків палива на корпус, залишати повітряний прошарок між рівнем палива і горловиною бака, виконувати наведені вище загальні заходи пожежної безпеки та уникати шкідливих випарів палива.

11. Під час роботи виробу за наявності вологи у повітрі, на руках, біля водойм особливо ретельно дотримуватись правил електробезпеки.

12. Стерегтись впливу токсичних складових вихлопних газів, не розташовувати працюючий виріб у приміщеннях або погано провітрюваних зонах.

13. Під час роботи випускна система двигуна може нагріватися до червоного каління, що загрожує пожежами та опіками, тримати легкозаймисті матеріали не ближче п'яти метрів від виробу.

14. Не залишати працюючий виріб без нагляду.

15. Враховувати, що живлення споживачів з вмонтованими електродвигунами викликає пусковий струм, який може перевищувати номінальний, а це за частих перемикачів швидко перевантажує виріб до спрацьовування автоматичного вимкнення, не користуватися виробом у подібному режимі більше 5–10 хвилин.

16. Не доручати керування виробом особам, які не мають права користування ним.

17. Використовувати виріб тільки з аксесуарами та запасними частинами, дозволеними підприємством-виробником, використання ЗІП від виробника гарантує надійну роботу.

18. Забороняється експлуатувати виріб у разі виникнення під час роботи хоча б одного із таких недоліків:

- 1) пошкодження розеток, вилок або шнурів електроживлення;
- 2) пошкоджений вимикач або його нечітка робота;
- 3) іскріння на агрегатах двигуна або генераторного блока;
- 4) підтікання мастила, палива або негерметичність газового тракту;
- 5) параметри генерованого струму не відповідають нормам;
- 6) корпус виробу перегрівається;
- 7) поява диму або запаху горілої ізоляції;
- 8) пошкодження або поява тріщин на корпусних деталях.

4.2.3 Вимоги безпеки після закінчення роботи:

- після вимкнення та зупинки двигуна дати час на охолодження глушника та деталей виробу до нормальної температури;

- після закінчення роботи мають бути від'єднані тимчасові електромережі, виріб очищений від пилу і бруду із використанням нейтральних мийних засобів;

- зберігати виріб за температури від $-5\text{ }^{\circ}\text{C}$ до $+40\text{ }^{\circ}\text{C}$ із відносною вологістю не більше 90 % у нежитлових приміщеннях, призначених для

зберігання паливно-мастильних матеріалів із нейтральним середовищем, яке не руйнує метали та електроізоляцію;

- газові балони зберігати у спеціально обладнаних добре провітрюваних місцях під навісом.

4.3 Вимоги безпеки в аварійних ситуаціях.

4.3.1 У разі виникнення аварійних ситуацій (несподівана відмова виробу під час виконання роботи, поява диму на агрегатах, займання виробу, припинення електропостачання, отримання сигналу про можливе наближення природних або техногенних катаклізмів):

- припинити роботи;
- повідомити за необхідності спецпідрозділи (пожежний, медичний, екологічний, спеціальний аварійний);
- вжити заходів з евакуації людей і матеріальних цінностей (за необхідності);
- почати ліквідацію наслідків аварії первинними засобами до прибуття спецпідрозділів, якщо такі отримали виклик, і до їхнього прибуття виставити пости, що обмежують доступ сторонніх у небезпечну зону;
- надати долікарську допомогу постраждалим.

4.3.2 У разі нещасного випадку з травмуванням постраждалих перемістити в безпечне місце, викликати швидко медичну допомогу й надати долікарську допомогу. Місце події захистити та зберегти недоторканим для роботи комісії з розслідування.

4.3.3 Інформація для користувачів про залишкові ризики виробу.

Незважаючи на вжиті заходи безпеки застосовані в конструкції, внаслідок порушення вимог безпечної експлуатації виріб має залишкові ризики:

- займання паливної системи, електричних складових;
- вибуху випарів палива;
- отруєння вихлопними газами;
- ураження електричним струмом.

5. РОБОТА ІЗ ВИРОБОМ

5.1 Підготовка виробу до роботи.

УВАГА!

Перед використанням виробу мають бути вжиті всі необхідні запобіжні заходи для зменшення ризику займання, ураження електричним струмом та ймовірності пошкодження самого виробу.

Кожна модель генераторної установки призначена для певної електричної потужності споживачів. Порядок визначення відповідності потужності виробу навантаженню викладений у пункті «Під'єднання споживачів» цієї інструкції.

5.1.1 Контрольний огляд виробу.

УВАГА!

Наведений алгоритм огляду має виконуватися перед початком кожного робочого циклу та після кожних 8 мотогодин.

1. Вибрати відкритий рівний горизонтальний майданчик із твердим покриттям, звільнити комплект виробу від пакування та ретельно оглянути на наявність зовнішніх пошкоджень. Звернути увагу на цілісність електричних складових.

2. Перевірити паливні трубки, паливний бак, паливний кран, мастильний картер та інші можливі місця витоків робочих ПММ. Якщо необхідно, усунути недоліки.

УВАГА!

Генераторні установки поставляються без палива в паливному баку! Ніколи не заливати в паливний бак дизельне паливо, оскільки це призведе до виходу двигуна з ладу.

3. Перевірити надійність кріплення основних деталей. За необхідності виконати підтяжку болтів та гайок.

4. Перевірити цілісність демпферних опор. Якщо виявляться пошкодження, звернутися до сервісного центру.

5. Перевірити наявність, цілісність та стан забруднення повітряного фільтра. За необхідності провести обслуговування згідно з відповідним розділом цієї інструкції.

6. Перевірити рівень мастила та наявність достатньої кількості його на випадок необхідності долити.

УВАГА!

Робота виробу без демпферних опор заборонена. Це може призвести до підвищеної вібрації та подальшого пошкодження виробу.

5.1.2 Перевірка наявності та заправлення мастила.

1. Виріб постачається без моторного мастила у картері двигуна. Перед заправленням перевірити відповідність параметрів вибраного мастила рекомендаціям, вказаним на рис. 4.

Рекомендується використовувати мастило високої якості.

2. Відкрити сервісну кришку (15, рис. 1). Викрутити кришку горловини та влити моторне мастило до зрізу горловини картера двигуна із допомогою лійки.

3. Перевірити рівень мастила (рис. 3).



Рисунок 3. Схема перевірки рівня мастила в картері двигуна.

УВАГА!

Не використовувати виріб із недостатнім або надмірним рівнем моторного мастила.

Не використовувати спеціальні добавки (домішки) до рекомендованого мастила.

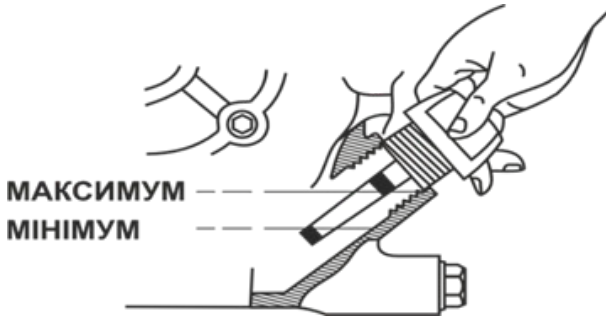
Не додавати мастило до бензину.

УВАГА!

Рівень мастила перевіряти на горизонтальному майданчику.

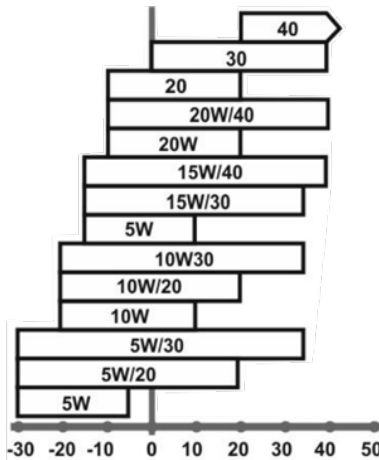

Температура навколишнього середовища, °C

Рисунок 4. Залежність густини мастила від температури сезону.

5.1.3 Перевірка наявності та заправлення бензином.

1. Перевірити рівень палива по датчику (4, рис. 1).
2. Переконалися у відсутності поряд відкритого вогню.

Відкрити вентиляційний (дихальний) клапан (16, рис. 1, рис. 5) кришки паливного бака та викрутити кришку (1, рис. 1). Підготувати чистий, свіжий неетильований автомобільний бензин із октановим числом не нижче 92. Бензин має використовуватися протягом 30 днів після придбання.

3. Влити бензин у горловину паливного бака так, щоб залишався невеликий повітряний прошарок для можливого розширення палива на випадок підвищення температури.

4. Повернути кришку на місце, закрити дихальний клапан, якщо не передбачається пуск двигуна. Контролювати рівень палива за датчиком рівня.



Рисунок 5. Кришка паливного бака з «дихальним клапаном».

УВАГА!

Не використовувати бензин, який містить спирт, метанол або етил.

5.1.4 Перевірка наявності та стану повітряного фільтра.

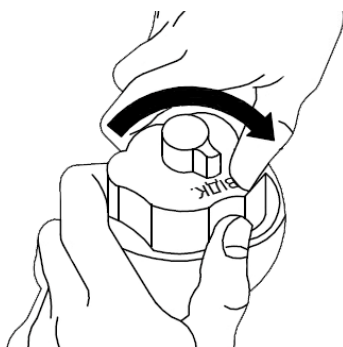
1. Зняти бокову кришку (14, рис. 1).
2. Відкрити кришку повітряного фільтра та перевірити наявність і стан фільтрувального елемента. Забруднений фільтр може бути причиною важкого запуску, втрати потужності, некоректної роботи двигуна. Крім того, забруднений повітряний фільтр суттєво впливає на строк служби двигуна.
3. Стан повітряного фільтра або його заміну проводити відповідно до регламенту розділу «Технічне обслуговування».



Рисунок 6. Схема розташування повітряного фільтра

1 – кришка повітряного фільтра; 2 – гвинт фіксації кришки повітряного фільтра.

УВАГА!

Заборонено працювати без встановленого повітряного фільтра або із незакріпленою кришкою фільтра!

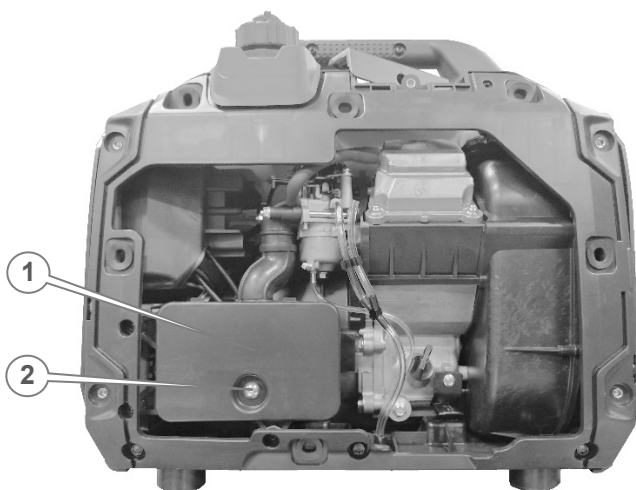
5.1.5 Пуск/зупинка двигуна.

5.1.5.1 Пуск двигуна ручним стартером.

1. Відкрити вентиляційний клапан кришки паливного бака (рис. 5).
2. Відкрити паливний кран (6, рис. 2).
3. Для пуску холодного двигуна або якщо температура повітря нижче +15 °С, закрити повітряну засувку пускової системи карбюратора,

повернувши вимикач паливного крана вправо до мітки .

У такому положенні повітряна засувка прикрита, а дросельна відкрита – відбувається збагачення паливом суміші перед циліндром, що забезпечує полегшений пуск двигуна.



Рисунок 7. Схема роботи паливного крана.

Під час пуску теплого двигуна або коли температура повітря вище за +15 °С, збагачення паливної суміші, як правило, не потрібне. У цьому випадку, коли двигун встиг частково охолонути, може знадобитися часткове збагачення паливної суміші – часткове відкриття повітряної засувки карбюратора.

4. Встановити клавішею (2, рис. 2) на панелі керування режим роботи виробу «ЕКО» або залишити режим повної потужності.

5. Повільно потягнути шнур стартера за руків'я (7, рис. 1) до відчутного опору, це момент стиснення в циліндрі.

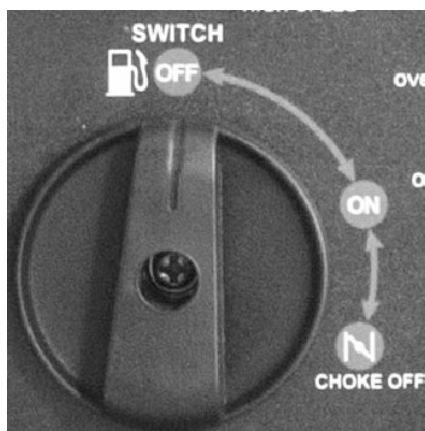
6. Повернути стартер у початкове положення.

7. Міцно взяти руків'я стартера, злегка потягнути його до моменту зчеплення храпового механізму стартера з маховиком, після чого енергійно та рівномірно потягнути руків'я на всю довжину шнура. Під час запуску треба діяти акуратно, щоб не вирвати шнур із кріплення.

Якщо двигун не запускається, з'ясувати та усунути причину недоліків (розділ «Можливі несправності та шляхи їх усунення»).

8. Після того, як двигун запрацює, дати йому час нагрітися до встановлення стійких обертів.

9. Коли двигун нагріється, припинити подачу збагаченої паливної суміші, відкривши пускову засувку. Зміну положення повітряної засувки здійснювати поступово, щоб не зупинити двигун збідненою паливною сумішшю.

УВАГА!

Не тягнути шнур стартера на працюючому двигуні.

Повітряну засувку карбюратора відкривати у наступних випадках:

- поява чорного диму у відпрацьованих газах;
- переривчаста робота двигуна.

5.1.5.2 Пуск двигуна електростартером (модель «IG 3,5bse»).

1. Відкрити паливний кран (6, рис. 2).
2. Для пуску холодного двигуна або якщо температура повітря нижче +15 °С, закрити повітряну засувку пускової системи карбюратора,

повернувши вимикач паливного крана вправо до мітки



У такому положенні повітряна засувка прикрита, а дросельна відкрита – відбувається збагачення паливом суміші перед циліндром, що забезпечує полегшений пуск двигуна.

Під час пуску теплого двигуна або коли температура повітря вище за +15 °С, збагачення паливної суміші, як правило, не потрібне. У цьому випадку, коли двигун встиг частково охолонути, може знадобитися часткове збагачення паливної суміші – часткове відкриття повітряної засувки карбюратора.

3. Встановити клавішею (2, рис. 2) на панелі керування режим роботи виробу «ЕКО» або залишити режим повної потужності.

4. Натиснути кнопку «СТАРТ» (3, рис. 2) – електричний стартер двигуна увімкнеться.

5. Після того, як двигун запрацює, дати йому час нагрітись до встановлення сталих обертів.

6. Коли двигун нагріється, припинити подачу збагаченої паливної суміші, відкривши пускову засувку. Зміну положення повітряної засувки здійснювати поступово, щоб не зупинити двигун збідненою паливною сумішшю.

5.1.5.3 Зупинка двигуна.

1. Від'єднати вихідні електромережі від генератора.
2. Дати попрацювати двигуну без навантаження протягом 2–3 хвилин.

3. Вимкнути двигун, повернувши вимикач паливного крана (3, рис. 2) на мітку «Вимк» (OFF).

4. Повільно потягнути за руків'я стартера до появи опору (це закриття положення впускного і випускного клапанів), що запобігає виникненню корозії двигуна під час його зберігання.

5.1.5.4 Обкатка двигуна.

Одним із найголовніших моментів є обкатка нового або відремонтованого двигуна на початку експлуатації.

Від якості обкатки залежить строк служби двигуна.

Для обкатки двигуна:

- завести двигун і дати йому попрацювати до 10 хвилин до нагрівання;

- вимкнути двигун і дати йому охолонути: таку процедуру треба повторити 5 разів;

- після цього дати двигуну попрацювати 1 годину без навантаження;
- вимкнути двигун, дати йому охолонути.

Перші 25 годин роботи виріб повинен мати навантаження не більше 50%. Під час обкатки безперервна робота виробу не має перевищувати 3 години.

Після напрацювання 25 годин змінити мастило двигуна. Рекомендується промити двигун: залити моторне мастило й дати попрацювати двигуну приблизно 10 хвилин. Злити промивне мастило та залити свіже. Для промивання підбирати моторне мастило з огляду на температуру довкілля.

5.1.6 Під'єднання споживачів.

5.1.6.1 Під'єднання тимчасової мережі електроприладів-споживачів.

1. Переконайтеся, що електроприлади, які приєднуються до виробу не мають дефектів та призначені для живлення від однофазної мережі змінного струму 230 В, 50 Гц.

2. Упевнитися, що сумарна електрична потужність усіх електричних приладів, які приєднуються до виробу, не перевищує номінальної потужності генератора.

УВАГА!

Забороняється приєднувати до виробу прилади, потужність яких перевищує максимальну потужність генераторної установки.

Тривалість роботи виробу у межах між номінальною і максимальною потужністю не повинна перевищувати 5 хвилин. В іншому випадку, це може призвести до виходу його з ладу

3. Якщо використовується електричний подовжувач, переконайтеся, що шнур повністю розкладений, а перетин жил відповідає навантаженню для запобігання пошкодженням та займанням від перегріву.

4. Розподіляти рівномірно навантаження між розетками виробу, якщо їх декілька.

5. Розрахувати потужність приладів-споживачів із урахуванням коефіцієнта потужності.

Багато електроприладів мають пускові струми, які короткочасно збільшують споживану потужність електричних приладів у декілька разів. Пускова потужність таких приладів не повинна перевищувати максимальної потужності генератора.

Мірою реактивності є коефіцієнт потужності ($\cos \varphi$). Щоб підрахувати реальне споживання електроенергії реактивних

споживачів, необхідно потужність розділити на $\cos \phi$. Наприклад: якщо для електричного дреля потужністю 600 Вт значення $\cos \phi$ складає 0,8, то для його роботи потрібна потужність $600 \text{ Вт} / 0,8 = 750 \text{ Вт}$. Значення $\cos \phi$ зазначено на етикетці або в інструкції користувача відповідного приладу. Треба також враховувати, що кожна генераторна установка має власний $\cos \phi$. Наприклад, якщо даний показник дорівнює 0,8, то для роботи вищезгаданого дреля від генераторної установки потрібно: $750 \text{ Вт} / 0,8 = 938 \text{ Вт}$.

Щоб уникнути перевантажень генераторної установки сумарна потужність приладів-споживачів не повинна перевищувати 80% від номінальної потужності генератора.

6. Прилад, який має найбільшу пускову потужність слід приєднувати першим.

5.1.6.2 Підготовка до використання USB-виходу постійного струму.

Виріб забезпечений виходом постійного струму. Максимальна потужність постійного струму складає 10 Вт. Цей вихід (12, рис. 2) на панелі керування призначений для заряду акумуляторних батарей гаджетів.

5.1.6.3 Підготовка виробу для живлення стаціонарної мережі об'єктів в якості резервного джерела живлення.

1 Для використання генераторної установки в якості резервного джерела живлення стаціонарних об'єктів розробити проєкт у спеціалізованій фаховій установі, який повинен передбачати увімкнення резервного джерела живлення з допомогою відповідного переривника.

2. Виконати монтаж мереж згідно з проєктом за допомогою фахівців.

3. Під'єднати вихідну мережу змінного струму виробу до електроцита об'єкта.

5.1.7 Під'єднання захисного заземлення (рис. 8).

Захисне заземлення – навмисне електричне з'єднання будь-якого елемента електричної мережі, електроустановки чи обладнання із заземлювальним пристроєм. Заземлення запобігає ураженню електричним струмом користувачів, який може випадково потрапити на корпус виробу. Щоб заземлити виріб, використовувати шину заземлення і заземлювач (до комплекту постачання генераторної установки не входять). Захисне заземлення повинне мати опір не більше 4 Ом. Будь-який заземлювач має бути занурений у землю до вологих шарів ґрунту. Заземлювач повинен мати надійний контакт із провідником заземлення. На рисунку 5 зображена схема заземлення.

Забезпечити надійний контакт клеми із провідником заземлювача.



Рисунок 8. Схема заземлення виробу.

Для під'єднання заземлення отримати кваліфіковану консультацію у відповідного спеціаліста або скористатися його послугами. Якщо генератор планується експлуатувати на об'єктах, які не мають контуру заземлення, в якості заземлювача можуть використовуватися металеві конструкції, які перебувають у землі, або металеві каркаси будівель, що мають з'єднання із землею. Якщо вище перелічені заземлювачі недоступні, скористатися тимчасовим контуром за допомогою заземлювачів: металеві труби, діаметром не менше 50 мм; металеві стрижні діаметром не менш 10 мм; лист сталевий товщиною від 3 мм, вкопані не менше, ніж на 0,5 м до вологих шарів ґрунту.

5.1.8 З'єднання 2-х генераторів для паралельної роботи із збільшеною потужністю.

1. Підготувати до роботи два генератора одної моделі. Монтаж вихідної спільної мережі електропостачання повинен виконати фахівець з групою допуску з електробезпеки не нижче V.

2. Підготувати спеціальний командний кабель для паралельної роботи інверторних генераторів ТМ «VITALS» (артикул: 213524) – до комплекту виробу не входить, необхідно придбати окремо.

3. З'єднати клеми (7, рис. 2) портів паралельної роботи 2-х генераторів на панелях керування командним кабелем, контролюючи відповідність полярності.

4. Під'єднання споживачів да пари генераторів виконувати особливо уважно з огляду на робочу потужність вихідних розеток.

5.2 Користування виробом.

5.2.1 Робота одного генератора.

1. Виконуючи вимоги безпеки розділу 4 цієї інструкції встановити виріб на рівній, добре провітрюваній поверхні.

2. Увімкнути підготовлений до роботи виріб згідно з п. 5.1. Про наявність струму у вихідній мережі свідчить світловий індикатор та цифровий дисплей (за його наявності) на панелі керування.

3. Відповідно до умов використання, користуватися режимом «ЕКО» (рис. 1). Якщо в режимі «ЕКО» потужність вихідної мережі споживачів перевищить максимальну потужність режиму «ЕКО» – виріб автоматично переведе двигун в режим повної потужності.

Якщо потужність вихідної мережі споживачів перевищить максимальну потужність виробу – спрацює система захисту та струм в мережі зникне, хоча двигун продовжить працювати. Для відновлення нормальної роботи необхідно виконати повторний пуск.

4. Під час роботи не залишати працюючий виріб без нагляду. У випадку спрацювання систем захисту вимкнути виріб, усунути причину та відновити роботу.

5. Слідкувати за витратами палива, рівнем мастила та періодично здійснювати дозаправку.

6. Періодично контролювати рівень напруги вихідної мережі 230 В за індикаторами та вмонтованим дисплеєм.

УВАГА!

Індикаторний дисплей налаштований під час виготовлення, але не є засобом вимірювання, точність його показів для використання у відповідальних випадках потребує спеціальної атестації.

7. Періодично контролювати кількість напрацьованих мотогодин для своєчасного технічного обслуговування.

8. Після закінчення користування вимкнути виріб.

5.2.2 Паралельна робота 2-х генераторів.

1. Для паралельної роботи 2-х генераторів увімкнути підготовлені до відповідної роботи генератори по черзі та контролювати параметри вихідної мережі на індикаторних дисплеях кожного виробу.

2. Слідкувати під час під'єднання споживачів да пари генераторів, щоб можливості вихідних розеток не були перевищені.

3. Після закінчення користування вимкнути обидва генератора.

5.3 Рекомендації з ефективного використання виробу.

1. Не перевантажувати виріб роботою на максимальній потужності.

2. Своєчасно проводити технічне обслуговування виробу.

3. Не використовувати виріб потужністю менше 5 кВт для живлення зварювальних апаратів, а у випадку паралельної роботи 2-х виробів уважно перевіряти відповідність сумарної потужності генерації та навантаження.

4. Слідкувати за якістю палива та моторного мастила.

5. Не використовувати виріб без захисного заземлення та для живлення стаціонарних об'єктів без фахового улаштування вихідних мереж споживачів фахівцями з групою електродопуску не нижче «V».

6. Навантаження вихідної мережі повинно бути на 20 % меншим від номінальної потужності генератора.

7. Використання аксесуарів, запасних частин та знарядь ТМ «VITALS» гарантує високу ефективність використання виробів.

5.4 Завершення роботи із виробом.

1. Від'єднати від виробу електроприлади-споживачі та командний кабель у випадку паралельної роботи генераторів.

2. Вимкнути виріб перекривши паливний кран.

3. Оглянути зовнішню поверхню виробу на відсутність пошкоджень, витоків мастила або пального.

4. Очистити виріб і знаряддя від пилу та бруду. У випадках сильного забруднення протерти виріб вологою тканиною, яка унеможливує появу крапель. Після цього витерти виріб насухо. Забороняється використовувати для цих цілей агресивні до пластмаси, гуми й металів очистники (наприклад, ацетон, розчинники, кислоти тощо).

5. Розташувати виріб у визначеному місці для зберігання, згідно з вимогами відповідного розділу. Рекомендується зберігати виріб у заводському пакуванні. Діти не повинні мати доступ до виробу.

6. ТЕХНІЧНЕ ОБСЛУГОВУВАННЯ

УВАГА!

Перед тим, як почати проводити будь-які роботи з технічного обслуговування, завжди зупиняти двигун та від'єднувати вихідну мережу. Усі дії виконувати після охолодження двигуна.

Виріб обладнаний сучасним економним двигуном, який розроблений для тривалої роботи.

Проте, дуже важливо регулярно проводити нескладні роботи з технічного обслуговування, вказані в цьому розділі. Технічне обслуговування рекомендується проводити досвідченим фахівцям сервісного центру.

Технічне обслуговування передбачає:

- періодичний контрольний огляд;
- технічне обслуговування із залученням фахівців сервісного центру.

6.1 Періодичний контрольний огляд щоразу перед роботою передбачає:

- зовнішній огляд генераторної установки на виявлення пошкоджень, витоків палива, у разі виявлення усунути причини;
- перевірку надійності кріплень, за необхідністю – підтягнути;
- перевірку стану демпферних опор;
- перевірку стану електрокабелів, якщо присутні ушкодження – замінити;
- перевірку рівня палива у паливному баку, мастила за необхідністю заправлення;
- перевірку стану глушника;
- перевірку стану шумоізоляції корпусу;
- перевірку стану фільтрувального елемента повітряного фільтра;
- перевірку відсутності витоків палива, мастила.

6.2 Комплекс робіт із технічного обслуговування виробу наведений в таблиці 3.

Таблиця 3 – Періодичні перевірки та операції з технічного обслуговування.

Заходи	Періодичність				
	Перед використанням	Після перших 25 годин (обкатки)	Кожні 3 місяці або через 50 годин	Кожні 6 місяців або через 100 годин	Щороку або через 300 годин
Очищення від пилу і бруду	●				
Перевірка та підтяжка всіх кріпильних елементів двигуна	●				
Перевірка рівня та доливання моторного мастила	●				
Заміна моторного мастила		●*		●	
Перевірка чистоти фільтрувального елемента повітряного фільтра	●				
Промивання повітряного фільтра**			●		
Заміна повітряного фільтра**					●
Промивання паливного фільтра та паливного бака**				●	

Заміна паливного фільтра**					●
Перевірка стану паливопроводу**				●	
Заміна паливопроводу, прокладки кришки паливного бака	за необхідністю				
Очищення відстійника карбюратора**				●	
Перевірка вентилятора системи охолодження			●		
Перевірка системи запалювання***					●
Заміна свічки запалювання					●
Перевірка стану свічки запалювання, регулювання зазору між електродами			●		
Перевірка зазорів та очищення клапанів***					●
Перевірка параметрів безпеки електричних елементів***					●

* Виконується після обкатки.

** Під час роботи виробу у забруднених умовах виконувати частіше.

*** Звернутися до сервісного центру.

6.3 Очищення виробу.

Очищення зовнішньої поверхні генератора треба здійснювати після кожного використання і перед початком заправлення моторним мастилом та паливом.

У випадках сильного забруднення протерти виріб вологою тканиною, яка унеможливорює появу крапель. Після цього витерти виріб насухо. Забороняється використовувати для цих цілей агресивні до пластмаси, гуми й металів очисники (наприклад, ацетон, розчинники, кислоти тощо).

Не допускається використання генератора за наявності витоків мастила та палива. Треба пам'ятати, що потрапляння пилу у мастило двигуна або паливо значно скорочує термін служби двигуна. Забруднення виробу спричиняє небезпеку виходу його з ладу.

6.4 Перевірка нарізних елементів кріплення.

Двигун внутрішнього згоряння створює вібрацію під час запуску і роботи. Вібрація від двигуна передається на з'єднання і кріплення виробу, що негативно впливає на їхнє затягування. Регулярно перевіряти затягування кріплень (усіх болтів і гайок) та не

експлуатувати генератор, якщо чутно звуки відсутнього або послабленого кріплення. Крім цього, слідкувати за станом демпферних опор.

Демпферні опори, які вийшли з ладу, слугуватимуть причиною підвищеної вібрації виробу.

УВАГА!

Стежити за станом демпферних опор, якщо зафіксований знос або пошкодження –замінити.

6.5 Заміна моторного мастила.

Регулярно замінювати мастило. Спочатку замінити мастило після закінчення періоду обкатки (20–25 годин роботи), а потім – раз на шість місяців або після кожних 100 годин роботи двигуна.



Рисунок 9. Схема заміни моторного мастила.

6.5.1 Порядок заміни моторного мастила (рис. 9):

1. Прогріти двигун до робочої температури.
2. Підготувати ємність для зливу мастила з картера.
3. Відкрити сервісну кришку (15, рис. 1) для доступу та викрутити кришку горловини картера.
4. Нахилити виріб та повністю злити мастило з картера.
5. Влити необхідну кількість свіжого моторного мастила у картер.
6. Встановити кришку на штатне місце.

УВАГА!

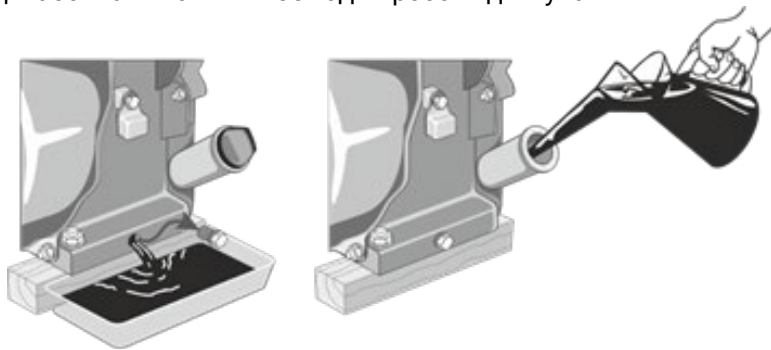
Моторне мастило з картера двигуна зливати гарячим, тільки за цієї умови мастило витікає повністю зі шкідливими домішками згоряння палива і металевою стружкою.

6.6 Очищення та заміна повітряного фільтра.

1. Очистити кришку повітряного фільтра від пилу та бруду.

2. Демонтувати кришку повітряного фільтра та витягнути поролоновий або паперовий фільтр.

3. Мильною водою із щіточкою ретельно промити фільтрувальний поруватий елемент або замінити його у випадку надмірного забруднення чи пошкодження (паперовий фільтр є одноразовим).

4. Нанести на поролоновий елемент кілька крапель моторного мастила та скласти повітряний фільтр у робочий стан.

УВАГА!

Для уникнення передчасного зносу і виходу з ладу поршневої групи двигуна, забороняється запускати та експлуатувати двигун без повітряного фільтра або якщо фільтрувальний елемент пошкоджений.

6.7 Очищення паливного бака та фільтра.

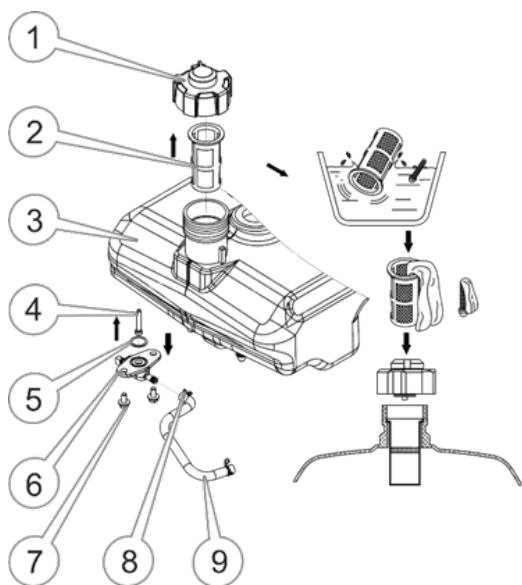

- 1 – кришка паливного баку;
- 2 – паливний фільтр;
- 3 – паливний бак;
- 4 – фільтр на виході з паливного бака;
- 5 – ущільнювальне кільце;
- 6 – паливний кран;
- 7 – болт кріплення паливного крана;
- 8 – хомут кріплення паливопроводу;
- 9 – паливопровід.

Рисунок 10. Схема конструкції паливного бака із фільтром та паливопроводом.

Рекомендується здійснювати очищення паливного фільтра та паливного бака кожні 100 годин роботи або кожні 6 місяців. Якщо необхідно, інтервал потрібно скоротити. Ці заходи дадуть змогу збільшити термін служби паливної системи. Чищення паливного бака і паливного фільтра треба виконувати за допомогою бензину.

6.8 Заміна паливопроводу.

Паливопровід виконаний із полімерів, які схильні до впливу довкілля та механічних впливів. Це не означає, що паливопровід виготовлений із низькоякісного матеріалу. У кожного матеріалу є свій термін експлуатації, і йому притаманні властивості старіння.

Паливопровід є важливим елементом двигуна, його обслуговуванню треба приділяти підвищену увагу. Для запобігання можливим витокам палива треба своєчасно перевіряти стан паливопроводу і, якщо необхідно, здійснювати його своєчасну заміну. Оскільки паливний бак, паливопровід закриті пластиковим шумопоглинальним корпусом обслуговування їх рекомендується проводити в сервісному центрі.

6.9 Перевірка свічки запалювання.

Необхідно регулярно чистити та перевіряти на працездатність свічку запалювання, яка знаходиться під сервісною кришкою (7, рис. 1). Несправна, забруднена свічка запалювання, або свічка, яка має нагар на електродах, є причиною важкого запуску і нестабільної роботи двигуна.

Також необхідно використовувати свічку запалювання із рекомендованим зазором між електродами у межах 0,7–0,8 мм (рис. 11).



Рисунок 11. Величина зазору між електродами свічки запалювання.

УВАГА!

Технічне обслуговування виробу рекомендується проводити досвідченому фахівцю сервісного центру.

6.10 Обслуговування карбюратора.

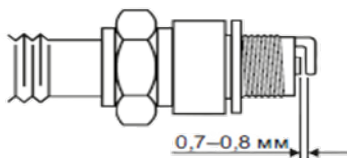
Обслуговування та налаштування карбюратора рекомендується проводити у сервісному центрі.

УВАГА!

Можливе потраплення бензину на руки. Перед проведенням чистки вдягнути мастилобензостійкі рукавички.

Карбюратор не варто розбирати та регулювати самостійно.

7. ТРАНСПОРТУВАННЯ ТА ЗБЕРІГАННЯ

7.1 Транспортування.

Будь-яке транспортування генератора треба здійснювати із закритим паливним краном, щоб уникнути витoku палива. Транспортування виробу допускається тільки у робочому положенні на власних опорах.

Не транспортувати виріб, заповнений паливом і моторним мастилом, на велику відстань. Це може призвести до витoku. Завантаження-розвантаження генератора треба виконувати, тримаючи виріб за руків'я корпусу. Щоб не пошкодити виріб, під час транспортування фіксувати його від зсувів. Не встановлювати на виріб важкі предмети.

7.2 Зберігання.

Зберігати вироби рекомендується у сухому закритому приміщенні, яке добре провітрюється, за температури від -15°C до $+55^{\circ}\text{C}$ із відносною вологістю повітря не більше 90 %.

Виріб має бути захищеним від води та атмосферних впливів.

7.2.1. Перед тривалим зберіганням (понад два місяці):

1. Переконатися, що місце зберігання захищене від надмірної вологи та пилу. Виріб треба зберігати у сухому нежитловому приміщенні за температури не нижче 0°C .

2. Від'єднати паливний кран і ретельно промити.

3. Від'єднати карбюратор, промити його бензином та прочистити жиклери.

4. Встановити на місце паливний кран. Закрити паливний кран, влити 1–1,5 л бензину до паливного бака, і похитати бак у різні боки.

5. Злити брудне паливо з паливного бака, паливної системи та карбюратора. Треба пам'ятати, що бензин є вогнебезпечним і за певних умов вибуховою речовиною.

6. Викрутити свічку запалювання і влити в отвір столову ложку чистого моторного мастила. Кілька разів прокрутити поршневу групу ручним стартером. Встановити свічку на місце.

7. Повільно потягнути за ручку стартера, поки не відчується опір. У цьому місці поршень розташований у верхній точці (стадія стиснення), впускний і випускний клапани закриті.

Зберігання двигуна у цьому положенні допоможе захистити його від внутрішньої корозії.

8. Замінити мастило у картері двигуна.

9. Очистити корпус генератора від бруду та пилу. Тонким шаром нанести мастило на поверхню, що зазнає корозії.

10. Встановити генератор на рівній горизонтальній поверхні та вкрити від пилу.

7.2.2 Для використання після тривалого зберігання генератора:

1. Викрутити свічку запалювання, промити, почистити її та повернути на місце.

2. Перевірити рівень мастила у картері.

8. УТИЛІЗАЦІЯ

Не викидати виріб із побутовими відходами! Виріб, у якого завершився термін експлуатації, знаряддя та пакування мають здаватися на утилізацію та повторно перероблення.

Інформацію про утилізацію ви можете отримати у місцевій адміністрації.

9. МОЖЛИВІ НЕСПРАВНОСТІ ТА СПОСОБИ ЇХНЬОГО УСУНЕННЯ (таблиця 4)

Таблиця 4

Опис недоліків	Можлива причина	Способи усунення
Двигун не запускається	Вимкнений паливний кран, відкрита пускова засувка	Увімкнути подачу палива, прикрити пускову засувку
	Немає палива (недостатня кількість палива) у паливному баку	Влити паливо до паливного бака
	Закритий паливний кран	Відкрити паливний кран
	Переривчаста подача палива	Недостатньо палива у паливному баку. Виріб стоїть під нахилом.. Забруднений паливопровід або карбюратор
	Свічка запалювання забруднена/вийшла з ладу	Очистити/замінити свічку запалювання
	До палива потрапляє вода	Прочистити паливний фільтр та паливопровід, замінити паливо
	Фільтрувальний елемент повітряного фільтра засмічений	Почистити/замінити фільтрувальний елемент повітряного фільтра
	Паливний фільтр засмічений	Почистити або замінити паливний фільтр
Двигун перегрівається	Порушена система охолодження двигуна	Звернутися до сервісного центру
	Потужність навантаження перевищує максимальну	Змінити режим навантаження

Нестійка робота двигуна	Паливна система несправна. До палива потрапляє вода	Почистити паливний фільтр і паливопровід, замінити паливо
	Пошкоджено регулятор обертів двигуна	Звернутися до сервісного центру
Стукіт у картері двигуна	Зношені корінні підшипники або шатунні вкладиші	Звернутися до сервісного центру
Стукіт у верхній частині двигуна	Збільшений зазор між поршневим пальцем і шатуном	Звернутися до сервісного центру
	Збільшений зазор між клапанами	Звернутися до сервісного центру
Відсутній вихідний струм	Спрацювала система захисту від перевантаження	Скинути помилку кнопкою «РЕСТАРТ»
	Штепсельна розетка вийшла з ладу	Звернутися до сервісного центру
	Генератор не працює	Звернутися до сервісного центру
	Зношені щітки генератора	Звернутися до сервісного центру

10. ГАРАНТІЙНІ ЗОБОВ'ЯЗАННЯ

Гарантійний строк експлуатації виробів та умови гарантії вказані в гарантійному талоні (Додаток 1) і встановлюються від дати роздрібного продажу. Строк служби виробу становить 3 (три) роки або 1000 мотогодин (що настане раніше) від дати роздрібного продажу та залежить від інтенсивності експлуатації. Гарантійний строк зберігання та придатності становить 10 (десять) років від дати випуску продукції.

Виріб потребує фахової підготовки користувача для ефективного та безпечного використання.

Протягом гарантійного терміну експлуатації дефектні деталі та вузли будуть замінюватися за умови дотримання вимог інструкції та відсутності ушкоджень, пов'язаних із порушенням вимог експлуатації, зберігання і транспортування виробу.

Гарантійне усунення несправностей здійснюється через ремонт або заміну несправних частин виробу в сервісних центрах. Дата виготовлення виробу визначається за серійним номером товару в партії, який складається з дев'яťох цифр та має вигляд – ММ.УУ.ЗЗЗЗЗ, який розшифровується:

ММ – місяць виготовлення;

УУ – рік виготовлення;

ЗЗЗЗЗ – порядковий номер виробу в партії.

11. ДЕКЛАРАЦІЯ ВІДПОВІДНОСТІ

1. Декларування відповідності виробу на території України проводить представник виробника, ТОВ «ТД «АМТ», Україна, 69000, м. Запоріжжя, вул. Штабна, буд. 13, приміщ. 23, т. 0 800 301 400.

Наведений виріб відповідає вимогам чинних технічних регламентів та стандартів України. Декларації складаються українською мовою.

2. Декларація про відповідність виробу стосується винятково виробів у тому стані, у якому вони введені в обіг, і не охоплює компонентів та/або змін, які були пізніше впроваджені у виробі кінцевим користувачем.

До оцінки відповідності залучається представник виробника, який долучає орган із оцінки відповідності як третю сторону, незалежну від організації або виробів, які він оцінює.

За результатами оцінки відповідності залучений незалежний, призначений для подібних робіт, орган оформлює сертифікат відповідності або сертифікат типу, перевіряє текст декларації та реєструє у своєму реєстрі.

3. Декларація про відповідність виробу містить такі дані:

– повне найменування та місцезнаходження виробника і його уповноваженого представника;

– повне найменування та місцезнаходження особи-резидента України, уповноваженої виробником на збирання технічного файлу;

– опис і ідентифікаційні дані машини, що охоплюють узагальнене найменування, функції, модель, тип, серійний номер і комерційну назву;

– відомості про те, що машина відповідає положенням Технічного регламенту безпеки машин, і в разі потреби відомості про відповідність машини іншим технічним регламентам та/або іншим вимогам, яким відповідає машина;

– найменування, місцезнаходження та ідентифікаційний номер призначеного органу з оцінки відповідності та номер сертифіката перевірки типу машини;

– у разі необхідності найменування, місцезнаходження та ідентифікаційний номер призначеного органу з оцінки відповідності, яким схвалено систему керування якістю;

– посилання в разі необхідності на:

- національні стандарти, що застосовуються;
- інші нормативні документи, що застосовуються;
- місце й дату декларування;

• зазначення персональних даних і підпис особи, уповноваженої на оформлення декларації від імені виробника або його уповноваженого представника.

4. Уповноважений представник виробника машини на території України зберігає оригінал декларації про відповідність машини протягом щонайменше 10 років від дати виготовлення останньої машини. Скановані копії оригіналу декларації безперешкодно надаються споживачу під час передачі товару.

12. УМОВНІ ПОЗНАЧЕННЯ (таблиця 5)

Таблиця 5

Позначення	Пояснення
В (V)	вольт
А (A)	ампер
Гц (Hz)	герц
кВт (kW)	кіловат
об/хв (rpm)	обертів за хвилину
мм (mm)	міліметр
Вт (W)	ват
дБ (dB)	децибел
к. с. (hp)	кінські сили
кг (kg)	кілограм

ГАРАНТІЙНИЙ ТАЛОН

№ _____

Під час придбання виробу (товару) вимагайте перевірки комплектності, наявності інструкції, працездатності виробу та правильного заповнення гарантійного талона у вашій присутності.

Постачальник, імпортер, представник виробника та підприємство, яке приймає претензії споживачів на території України: ТОВ «ТД «АМТ», Україна, 69000, м. Запоріжжя, вул. Штабна, буд. 13, приміщ. 23, т. 0 800 301 400.

Адреси сервісних центрів, їхні контакти ви можете знайти на сайтах вказаних у супровідній документації до товару або за номером телефона 0 800 301 400.

Найменування товару	«Генератор інверторний»
Торговельна марка	«Vitals»
Серія	«Master»
Лінійка інструментів	-
Модель	«IG 3.5bse»
Серійний номер	
Торговельна організація	
Адреса торговельної організації	
Виріб перевірів і продав	
Строк гарантії на товар	3 (три) роки
Печатка або штамп торговельної організації	
Ціна	
Дата продажу	

Задоволення претензій споживачів на території України здійснюється відповідно до Закону України «Про захист прав споживачів». Виробник та його адреса вказані на виробі та в експлуатаційних документах. Якщо вказати їх на виробі неможливо, то тільки в експлуатаційних документах або на пакованні.

Інформація про товар, яка вказана в гарантійному талоні, має відповідати вказаній на товарі, в експлуатаційній документації та

пакованні. За згодою споживача, під час купівлі, гарантія може бути оформлена в електронному вигляді через онлайн-сервіси продавця.

Вироби відповідають вимогам технічної документації виробника, чинним вимогам та стандартам України, вказаним у сертифікатах відповідності та/або деклараціях відповідності технічним регламентам.

Виробник (представник виробника, імпортер, постачальник, продавець) гарантує відповідність виробу (товару) вимогам, зазначеним у нормативних документах, за умови дотримання споживачем правил, які вказані в експлуатаційних документах (інструкції з експлуатації). Виробник (продавець) гарантує можливість використання товару за призначенням протягом строку гарантії. Гарантійний термін експлуатації – термін, протягом якого гарантується використання товару, зокрема складу комплекту виробів та складових частин за призначенням, за умови дотримання споживачем правил користування і протягом якого виконуються гарантійні зобов'язання.

Гарантійний строк (термін) експлуатації товарів на території України поширюється на продукцію, вказану в наведеній таблиці. Роботи з гарантійного ремонту (обслуговування) виконуються для споживача безоплатно.

Вимоги споживача розглядаються після пред'явлення споживачем розрахункового документа, а щодо товарів, на які встановлено гарантійний строк, – технічного паспорта чи іншого документа, що його замінює, з позначкою про дату продажу. Вимоги споживача щодо технічно складних побутових товарів – після пред'явлення розрахункового документа, передбаченого Законом України «Про застосування реєстраторів розрахункових операцій у сфері торгівлі, громадського харчування та послуг», та технічного паспорта чи іншого документа, що його замінює, з позначкою про дату продажу.

У разі оформлення гарантії в електронному вигляді розрахунковий документ залишається єдиним матеріальним підтвердженням купівлі.

На гарантійний ремонт приймаються вироби (товари) у чистому вигляді, без змінних знарядь та аксесуарів, у первісному стані.

Для гарантійного ремонту звертатися винятково в сервісні центри торгової марки.

Ремонт за гарантією має здійснюватися кваліфікованими фахівцями із використанням оригінальних запасних частин виключно в

спеціалізованому центрі. Замінені за гарантією деталі та вузли переходять у розпорядження сервісного центру.

Гарантійний термін експлуатації збільшується на час перебування товару в ремонті (час користування споживачем аналогічним товаром з обмінного фонду до гарантійного терміну не додається). Зазначений час обчислюється від дня звернення споживача до виконавця (продавця, виробника) з вимогою про усунення недоліків.

Якщо з технічних причин ремонт виробу неможливий, сервісний центр видає акт з експертним висновком, на підставі якого споживач здійснює повернення або заміну товару.

ГАРАНТІЙНІ ЗОБОВ'ЯЗАННЯ НЕ НАДАЮТЬСЯ У РАЗІ:

1. Відсутності гарантійного талона або неможливості його прочитати, неправильного або неповного його заповнення, відсутності в ньому дати продажу, печатки (штампа) і підпису продавця, серійного номера виробу.*

2. Відсутності розрахункового документа касового (товарного) чека або накладної.

3. Наявності виправлень у гарантійному талоні.

4. Відсутності, зміни, знищення серійного номера виробу (товару), або невідповідності серійного номера виробу, вказаному в гарантійному талоні.

5. Відсутності, порушення чи зміни пломби на виробі (якщо вона передбачена).

6. Використання виробу не за призначенням або із рівнем промислових навантажень.

7. Недотримання правил періодичного технічного обслуговування, вказаних в інструкції з експлуатації (заміни мастила, сальників, колекторних щіток, зубчастих пасків тощо), що стало причиною виходу виробу із ладу.

8. Наявності механічних пошкоджень, які вплинули на функціональність виробу.

9. Наявності недоліків, у результаті порушення режимів зберігання.

10. Самостійного ремонту або модернізації виробу споживачем чи третіми особами поза сервісними центрами.

11. Недоліків, що виникли внаслідок стихійного лиха.
12. Наявності впливу високої температури чи відкритого вогню.
13. Наявності повного природного зносу в результаті надмірної інтенсивної експлуатації.
14. Пошкодження штепсельної вилки внаслідок недостатнього (поганого) електричного контакту, відсутності штепсельної вилки.
15. Виходу з ладу одночасно статора й ротора: недотримання часових інтервалів під час роботи з інструментом, перегріву внаслідок забруднення вентиляційних каналів, перевищення споживчої потужності.

** У разі оформленого електронного гарантійного талона пункт не діє.*

ГАРАНТІЙНІ ЗОБОВ'ЯЗАННЯ НЕ ПОШИРЮЮТЬСЯ НА ВИТРАТНІ ЕЛЕМЕНТИ ТА АКСЕСУАРИ, ЯКЩО ЇХНЯ ЗАМІНА ПЕРЕДБАЧЕНА КОНСТРУКЦІЄЮ ТА НЕ ПОВ'ЯЗАНА З РОЗБИРАННЯМ ВИРОБУ:

1. Комплектовання (підставки, кріпильні елементи, змінний інструмент, елементи живлення, паси, свічки запалювання та розжарювання, ланцюги, ножі та катушки для волосіні, колеса, повітряні та паливні фільтри, щітки, ножі, адаптери ножів, змінні рукави, байонетні роз'єми, запобіжники, опорні фланці під різальні гарнітури, мембрани електричного фарбопульта, знімні руків'я, зварювальні кабелі, аксесуари тощо), документація в комплекті виробу.
2. Неповну комплектацію виробу, яка могла бути виявлена під час його продажу.

Виріб		
Модель		
Серійний номер	□ □ □ □ □ □ □ □ □ □	
Вилучено (дата):	Торговельна організація	
□ □ . □ □ . □ □ □ □	Дата продажу	□ □ . □ □ . □ □ □ □
Видано (дата):		
□ □ . □ □ . □ □ □ □		
Майстер (ПІБ та підпис)	Печатка або штамп сервісного центру	Печатка або штамп торгової організації

ВІДРИВНИЙ ТАЛОН

Виріб		
Модель		
Серійний номер	□ □ □ □ □ □ □ □ □ □	
Вилучено (дата):	Торговельна організація	
□ □ . □ □ . □ □ □ □	Дата продажу	□ □ . □ □ . □ □ □ □
Видано (дата):		
□ □ . □ □ . □ □ □ □		
Майстер (ПІБ та підпис)	Печатка або штамп сервісного центру	Печатка або штамп торгової організації

ВІДРИВНИЙ ТАЛОН

Виріб		
Модель		
Серійний номер	□ □ □ □ □ □ □ □ □ □	
Вилучено (дата):	Торговельна організація	
□ □ . □ □ . □ □ □ □	Дата продажу	□ □ . □ □ . □ □ □ □
Видано (дата):		
□ □ . □ □ . □ □ □ □		
Майстер (ПІБ та підпис)	Печатка або штамп сервісного центру	Печатка або штамп торгової організації

ВІДРИВНИЙ ТАЛОН

Виріб після гарантійного ремонту отримав у робочому стані,
без дефектів. Претензій не маю.

--	--	--

Дата

ПІБ покупця

Підпис покупця

Виріб після гарантійного ремонту отримав у робочому стані,
без дефектів. Претензій не маю.

--	--	--

Дата

ПІБ покупця

Підпис покупця

Виріб після гарантійного ремонту отримав у робочому стані,
без дефектів. Претензій не маю.

--	--	--

Дата

ПІБ покупця

Підпис покупця



VITALS.UA