

VITALS

ІНСТРУКЦІЯ З
ЕКСПЛУАТАЦІЇ



СЕРІЯ MASTER

ФАРБОПУЛЬТ АКУМУЛЯТОРНИЙ

ES 1865c

ES 1865c Kit

ШАНОВНИЙ ПОКУПЕЦЬ!

Ми висловлюємо вам подяку за вибір продукції ТМ «Vitals».

Продукція ТМ «Vitals» виготовлена за сучасними технологіями, що забезпечує її надійну роботу протягом досить тривалого часу за умови дотримання правил експлуатації та заходів безпеки.

УВАГА!

Уважно вивчити цю інструкцію до початку користування виробом.

ЗМІСТ

ЗАГАЛЬНИЙ ОПИС.....	06
КОМПЛЕКТ ПОСТАЧАННЯ.....	09
ТЕХНІЧНІ ХАРАКТЕРИСТИКИ.....	10
ЗАХОДИ БЕЗПЕКИ.....	11
РОБОТА ІЗ ВИРОБОМ.....	18
ТЕХНІЧНЕ ОБСЛУГОВУВАННЯ.....	26
ТРАНСПОРТУВАННЯ ТА ЗБЕРІГАННЯ.....	28
УТИЛІЗАЦІЯ.....	28
МОЖЛИВІ НЕСПРАВНОСТІ ТА СПОСОБИ ЇХНЬОГО УСУНЕННЯ.....	29
ГАРАНТІЙНІ ЗОБОВ'ЯЗАННЯ	30
ДЕКЛАРАЦІЯ ВІДПОВІДНОСТІ	30
УМОВНІ ПОЗНАЧЕННЯ.....	31
ДОДАТОК 1. ГАРАНТІЙНИЙ ТАЛОН.....	35

ШАНОВНИЙ ПОКУПЕЦЬ!

Ми висловлюємо вам подяку за вибір продукції **ТМ «Vitals»**.

Продукція **ТМ «Vitals»** виготовлена за сучасними технологіями, що забезпечує її надійну роботу протягом досить тривалого часу за умови дотримання правил експлуатації та заходів безпеки.

Ця продукція виготовлена на замовлення ТОВ «ТД «АМТ», Україна, 69000, Запорізька обл., місто Запоріжжя, вул. Штабна, будинок 13, приміщення 23, т. 0 800 301 400.

Продукція продається фізичним та юридичним особам у місцях роздрібної та гуртової торгівлі за цінами, вказаними продавцем, відповідно до чинного законодавства.

«Фарбопульт акумуляторний Vitals Master ES 1865с»,

«Фарбопульт акумуляторний Vitals Master ES 1865с kit»,

ТМ «Vitals», серія «Master», модель «ES 1865с», «ES 1865с kit» (далі – виріб, фарбопульт) за своєю конструкцією та експлуатаційними характеристиками відповідає вимогам нормативних документів України, а саме, технічним регламентам:

- безпеки машин, ПКМУ № 62 від 30.01.2013;
- низьковольтного електричного обладнання, ПКМУ № 1067 від 16.12.2015;
- електромагнітної сумісності обладнання, ПКМУ № 1077 від 16.12.2015;
- обмеження використання деяких небезпечних речовин в електричному та електронному обладнанні, ПКМУ № 139 від 10.03.2017, – та стандартам:
- ДСТУ EN 60745-1:2014 Інструмент ручний електромеханічний. Вимоги щодо безпеки. Частина 1. Загальні вимоги (EN 60745-1:2009, EN 60745-1:2009/A11:2010, EN 60745-1:2009/AC:2009, IDT);
- ДСТУ EN 61000-3-2:2016 Електромагнітна сумісність. Частина 3-2. Норми. Норми на емісію гармонік струму (для сили вхідного струму обладнання не більше ніж 16 А на фазу) (IEC 61000-3-2:2014, IDT);
- ДСТУ EN 61000-3-3:2017 Електромагнітна сумісність. Частина 3-3. Гранично допустимі рівні. Нормування змін напруги, флуктуацій напруги і флікера в низьковольтних системах електропостачання загальної призначеності для обладнання з номінальним струмом силою не більше ніж 16 А на фазу, яке не підлягає обумовленому підключенню (EN 61000-3-3:2013, IDT; IEC 61000-3-3:2013, IDT);
- ДСТУ EN 55014-1:2016 Електромагнітна сумісність. Вимоги до побутових електроприладів, електричних інструментів та аналогічної апаратури. Частина 1. Емісія завад (EN 55014-1:2006; EN 55014-1:2006/A1:2009);

- ДСТУ EN 55014-2:2017 Електромагнітна сумісність. Вимоги до побутових електроприладів, електроінструментів та аналогічних виробів. Частина 2. Несприйнятливість до завад (EN 55014-2:2015, IDT; CISPR 14-2:2015, IDT);
- ДСТУ EN 61310-2:2017 Безпечність машин. Позначення, маркування та приведення в дію. Частина 2. Вимоги до маркування (EN 61310-2:2008, IDT; IEC 61310-2:2007, IDT);
- ДСТУ EN ISO 19353:2019 Безпечність машин. Запобігання пожежі та протипожежний захист (EN ISO 19353:2019, IDT; ISO 19353:2019, IDT)
- ДСТУ EN IEC 63000:2020 Технічна документація для оцінювання електричних та електронних виробів щодо обмеження використання небезпечних речовин (EN IEC 63000:2018, IDT; IEC 63000:2016, IDT).

Ця інструкція містить усю інформацію про виріб, необхідну для його безпечного та ефективного використання, обслуговування, регулювання.

Дбайливо зберігайте інструкцію з експлуатації та звертайтеся до неї в разі виникнення питань щодо користування, зберігання та транспортування виробу. У разі зміни власника виробу передайте інструкцію новому власнику.

Постачальник, імпортер, представник виробника на території України та підприємство, яке приймає претензії споживачів: ТОВ «ТД «АМТ», Україна, 69000, Запорізька обл., місто Запоріжжя, вул. Штабна, будинок 13, приміщення 23, т. 0 800 301 400.

Виробник: «Юнкан Ішунь Тулс» Ко.,Лтд, №. 542 Хуацзінь Роад Зоун, Хуацзе Таун, Юнкан, Чжецзян, КНР.

Виробник не несе відповідальності за збиток та можливі пошкодження, які заподіяні внаслідок неправильного поводження із виробом або використання виробу не за призначенням.

Одночасно треба розуміти, що інструкція не може передбачити абсолютно всі ситуації, які можуть мати місце під час використання виробу. У разі виникнення ситуацій, яких немає в цій інструкції, або за необхідності отримання додаткової інформації, зверніться за телефоном 0 800 301 400 або на сайт vitals.ua.

Продукція ТМ «Vitals» постійно вдосконалюється і у зв'язку з цим можливі зміни, що не порушують основні принципи керування, зовнішній вигляд, конструкцію, комплектацію та оснащення виробу, як і зміст цієї інструкції без повідомлення споживачів. Усі можливі зміни спрямовані тільки на поліпшення та модернізацію виробу.

1. ЗАГАЛЬНИЙ ОПИС

Фарбопульт акумуляторний ТМ «Vitals», модель, «ES 1865c», «ES 1865c kit», виготовлений із дотриманням усіх вимог безпеки та достатньо надійний у процесі експлуатації.

Виріб призначений для нанесення водорозчинних фарб та інших подібних матеріалів відповідної в'язкості на різні поверхні, методом повітряного розпилення у побутових умовах.

Принцип дії виробу побудований на розпиленні матеріалу через сопло завдяки потоку чистого повітря, який утворюється компресорним блоком.

Виріб має пластиковий корпус-моноблок з вмонтованим електричним колекторним двигуном на валу якого встановлена відцентрова крильчатка, що обертаючись створює потік повітря, який розпилює через сопло матеріал на поверхню.

Блок розпилення містить регульоване сопло, витратний бачок для фарби та органи керування режимами фарбування.

Електрична частина виробу складається з колекторного однофазного електродвигуна змінного струму, вимикача електроструму, з'єднувальних проводів, акумуляторної батареї та зарядного пристрою (до комплекту моделі «ES 1865c» батарея та зарядний пристрій не входять)

Джерелом електроживлення виробу слугує літій-іонна універсальна батарея ТМ «VITALS», лінійки інструментів «M18» напругою 18 В.

Безпека виробу забезпечується міцністю конструкції, наявністю прогумованого руків'я, максимальним захистом користувача від ураження електричним струмом – захисне заземлення не передбачене. Крім високих показників продуктивності та надійності, даний виріб має низку інших переваг:

- компактність та ергономічність;
- зручне прогумоване руків'я;
- можливість зміни продуктивності потоку матеріалу;
- три режими форми факелу фарби.

1.1 Опис основних компонентів

Опис основних компонентів виробу наведений нижче на рисунку 1.



Рисунок 1. Загальний вигляд виробу.

Специфікація до рисунка 1:

1. Напрямна струменю розпилення.
2. Розпилювальне сопло.
3. Нарізна кришка-фіксатор сопла.
4. Кнопка-фіксатор стика блока розпилення з компресорним блоком.
5. Компресорний блок.
6. Кришка повітряного фільтра.
7. Механічний регулятор-обмежувач діапазону витрат матеріалу.
8. Акумуляторна батарея (до комплекту моделі «ES 1865с» не входить).
9. Пускова клавiша «Увімк/Вимк».
10. Витратний бачок для матеріалу.
11. Від'ємний блок розпилення.
12. Регулятор форми струменя.

1.2 Значення знаків та піктограм.

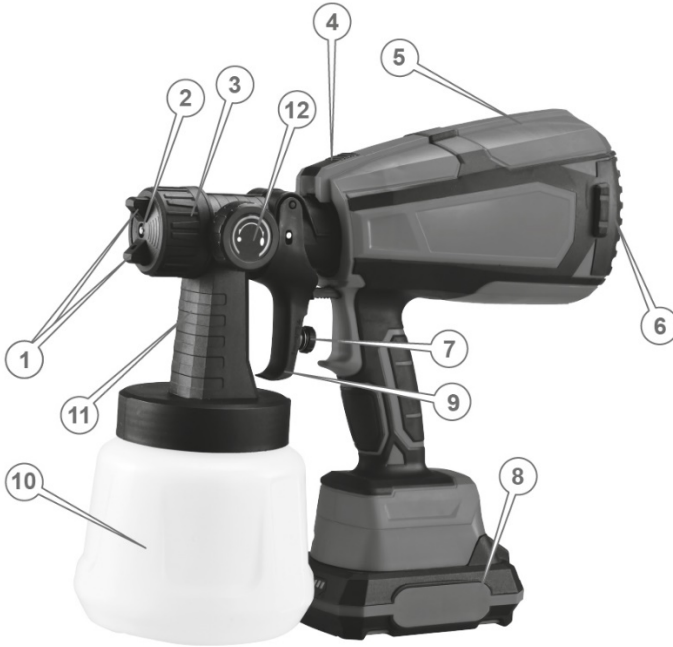
Розпорядчі знаки



Перед використанням виробу прочитайте інструкцію з експлуатації.



Одягнути засіб захисту органів зору.



Одягнути засіб захисту органів дихання.



Одягнути засіб захисту органів слуху.



Працювати в захисних рукавичках.



Одягнути захисний одяг.



Взути захисне взуття.



Берегти від вологи.



Від'єднати перед виконанням технічного обслуговування або ремонту.

Попереджувальні знаки



Обережно! Попередження загальної небезпеки.



Небезпека ураження електричним струмом.



Знак класу II захисту від ураження електрострумом через подвійну ізоляцію.



Знак класу III захисту від ураження електрострумом.



Наявність небезпечних речовин класу 9.

Інші знаки та піктограми



Підлягає спеціальній утилізації, окремо від побутового сміття.



Знак відповідності технічним регламентам.



Допускається повторне використання.



Пакування не стійке до ушкодження. Гаками не брати.



Захищати від прямих сонячних променів.



Берегти від вологи.



Крихкий вміст.



Штабелювання обмежене.



Верх пакування.

2. КОМПЛЕКТ ПОСТАЧАННЯ (таблиця 1)

Таблиця 1

Найменування	Модель	
	«ES 1865c»	«ES 1865c Kit»
	Кількість, од.	
Фарбопульт акумуляторний	1	1
Віскозиметр (тестер в'язкості за системою DIN)	1	1
Голка для каналів від фарби	1	1
Акумуляторна батарея ТМ «VITALS», лінійки «18», модель «ASL 1820cs»	–	1

Зарядний пристрій ТМ «VITALS», лінійки «18», модель «1810с»	–	1
Інструкція з експлуатації	1	1
Пакування	1	1

УВАГА!

Завод-виробник залишає за собою право вносити в зовнішній вигляд, конструкцію та комплект постачання виробу незначні зміни, які не впливають на його функціональність.

3. ТЕХНІЧНІ ХАРАКТЕРИСТИКИ (таблиця 2)

Таблиця 2

Найменування характеристики	Модель	
	«ES 1865с»	«ES 1865с Kit»
Номінальна постійна напруга живлення, В	18	
Номінальна потужність, кВт	0,14	
Максимальний тяговий момент (M _{кр.макс.}), Н·м	0,7	
Номінальна продуктивність, мл/хв	650	
Густина фарбового розчину для ефективного використання за DIN, с	80	
Діаметр сопла, мм	2,5	
Об'єм бачка, л	1	
Тип двигуна	колекторний	
Тип компресора	відцентровий	
Тиск, бар	0,2	
Тип регулювання витрат матеріалу	механічний обмежувач	
Пікове значення С-зваженого миттєвого рівня звукового тиску (L _{pA})*, дБ	не більше 79	
Значення зваженого рівня звукової потужності шуму (L _{wA})*, дБ	не більше 90	
Тип/параметри акумуляторної батареї	ТМ «VITALS», лінійки «M18»; 18 В	ТМ «VITALS», лінійки «M18»; мод. «ASL 1820cs»; 18 В/2 А•год
Тип/параметри зарядного пристрою	ТМ «VITALS», лінійки «M18»	ТМ «VITALS», лінійки «M18»; мод. «1810с».

		вхід: АС 50 Гц/ 230 В/21 Вт; вихід: DC 21,5 В/1 А
Клас захисту від ураження електрострумом	III	III – виріб; II – зарядний пристрій
Ступінь захисту корпусу	IP21	
Клас теплостійкості ізоляції двигуна	E	
Режим роботи	S3 (20 хвилин)	
Тип мастила для змащування рухомих деталей	консистентне, діелектричне	
Вібрація на руків'ї (La)*, м/с ²	2,5	
Маса споряджена**, кг	1,3	1,3
Габарити пакування**, мм	265×135×290	300×140×290
Маса нетто/брутто**, кг	1 / 1,2	1,5 / 1,7

* Методи виміру параметрів вказані в технічному файлі виробу.

** Допустимі відхилення маси/габаритів $\pm 2,5$ %.

4. ЗАХОДИ БЕЗПЕКИ

4.1 Опис заходів безпеки, які повинні бути вжиті користувачем, у тому числі необхідність застосування засобів індивідуального захисту. Загальні вимоги.

УВАГА!

Перед використанням виробу мають бути вжиті всі необхідні запобіжні заходи для зменшення ризику займання, ураження електричним струмом та ймовірності пошкодження самого виробу.

4.1.1 Фарбопульт акумуляторний належить до класу ручних механізованих інструментів з вмонтованим електричним двигуном, живленням від літєвої акумуляторної батареї напругою 18 В, та повітряним компресорним блоком на які поширюються вимоги правил безпечної експлуатації інструментів та пристосувань, правил безпечної експлуатації електроустановок, правил пожежної безпеки (особливо під час робіт у зонах з можливими випарами легкозаймистих рідин). Перед експлуатацією необхідно уважно ознайомитися з цією інструкцією з експлуатації і дотримуватися її вимог для запобігання дії виникаючих небезпечних факторів – шуму, вібрації, наявності в повітрі робочої зони пилу, небезпечного впливу розпиленних фарб на органи зору, шкіру та небезпека висоти під час відповідних робіт.

4.1.2 Використовувати виріб необхідно виключно за призначенням, згідно з вимогами цієї інструкції, з дбайливим ставленням до виробу, своєчасно виконуючи заходи технічного обслуговування.

4.1.3 Під час роботи з виробом обов'язково необхідно використовувати засоби індивідуального захисту (ЗІЗ): засоби захисту очей – окуляри або щиток; засоби захисту органів дихання – респіраторні маски; робочий костюм у комплекті із взуттям та головним убором; засоби зниження впливу вібрації на користувача – товсті рукавички; засоби страхування під час робіт на висоті – надійні риштування. Усі ЗІЗ мають бути дібрані за розмірами, одяг припасований до тіла без вільних кінців.

4.1.4 Під час експлуатації виробу необхідно виконувати правила пожежної безпеки:

- виконувати вимоги улаштування тимчасових електромереж, запобігаючи випадкам появи електричних іскор та підвищення температури на контактах, у проводах, в електроприладах;

- забороняється робота виробу та заряджання акумуляторів в атмосфері випарів легкозаймистих ПММ, оскільки під час роботи можливе утворення іскор від кінцевих змінних робочих насадок та на контактах.

4.1.5 Під час експлуатації виробу необхідно виконувати правила безпечної експлуатації механізованих інструментів із вмонтованим електродвигуном.

1. Щоразу до початку роботи виконувати візуальний огляд і перевірку цілісності агрегатів та деталей виробу, експлуатувати пошкоджений виріб забороняється.

2. усі операції з підготовки виробу до роботи, технічного обслуговування та ремонту здійснювати з від'єднаним шнуром живлення від електромережі.

3. Допоміжні переходи з регулювання параметрів обробки здійснювати тільки з непрацюючим двигуном.

4. До початку роботи оглянути та звільнити робоче місце, шляхи евакуації від будь-яких перешкод.

5. Не починати роботу з виробом у стані втоми, під дією алкоголю, ліків та продуктів, які можуть погіршити увагу і швидкість реакції.

6. Під час користування виробом не торкатися мокрими руками до елементів електромережі: розетки, вилки, автомату захисту тощо.

7. Перед пуском двигуна вибирати стійке положення.

8. Під час роботи не допускати перебування в небезпечній зоні сторонніх осіб, дітей, тварин.

9. Не піддавати виріб ударам, перевантаженням (довготривала та інтенсивна робота).

10. Не використовувати для роботи виріб із ознаками недоліків, помітними зовнішніми пошкодженнями, особливо електричних складових.
11. Забезпечити достатню циркуляцію повітря на робочому місці.
12. Слідкувати за тим, щоб роз'єми під'єднання електромережі, руків'я керування завжди були сухими та чистими.
13. Підтримувати достатній рівень освітлення на робочому місці.
14. Ніколи не класти виріб на тимчасові опори та не переносити між робочими місцями з працюючим двигуном.
15. Не залишати без нагляду виріб, під'єднаний до електромережі або з акумулятором.
16. Після заряджання не залишати акумуляторну батарею під'єднаною до зарядного пристрою, або зарядний пристрій до мережі без навантаження.
17. Не залишати без нагляду зарядний пристрій, під'єднаний до електромережі.
18. Не перевищувати розрахований час заряджання акумуляторної батареї та не заряджати батареї, які вийшли з ладу й не сприймають заряд.
19. Не розбирати акумуляторну батарею — складові речовини можуть бути токсичними та самозаймистими, у разі саморозгерметизації акумуляторів використовувати гумові рукавички та тару з негорючих матеріалів.
20. Не припускати короткого замкнення контактів акумуляторів та не кидати їх у вогонь — це вибухонебезпечно.
21. Після закінчення заряджання акумулятора від'єднувати зарядний пристрій від електромережі.
- 22 Після закінчення робіт вимикати двигун, від'єднувати акумулятор, готувати до зберігання згідно з цією інструкцією та класти у визначене місце. Діти не повинні мати доступ до електроінструменту.

4.1.6 Користувач має усвідомлювати небезпеки електричного струму. Під час розряду електрострум створює на організм людини біологічну, електролітичну та термічну дії.

Біологічна дія призводить до порушень клітин організму, що спричиняє судомні скорочення м'язів, порушення нервових функцій, роботи органів дихання і кровообігу. Одночасно можуть спостерігатися втрата свідомості, розлад мовлення.

Електролітична дія призводить до електролізу плазми крові та інших рідин тіла, що може призвести до порушення їхнього фізико-хімічного складу й біологічних властивостей.

Термічна дія електричного струму супроводжується опіками окремих ділянок тіла й перегрівом окремих внутрішніх органів, спричиняючи в них різні функціональні розлади й ушкодження.

Негативна дія електричного струму на організм людини залежить від багатьох чинників.

Користувач має володіти та вміти застосовувати методи оживлення (штучне дихання та непрямий масаж серця) постраждалих від ураження електричним струмом.

4.1.7 Користувач має забезпечувати електробезпеку використанням:

- ізоляції струмовідних частин, зокрема, захист від доступу вологи;
- огороження струмовідних частин, доступних для дотику;
- пристроїв захисного блокування, вимкнення, диференційних реле тощо;
- подовжувачів електромережі для роботи поза приміщеннями у вологозахисному виконанні.

4.1.8 Вимоги безпеки під час роботи на висоті:

- роботи на висоті понад 1,3 м можуть виконуватися тільки за умови відсутності медичних протипоказань у користувача;
- до початку робіт на висоті подбати про захист від основних небезпечних чинників – падіння користувача або предметів, для чого вибирати надійні опори, засоби підіймання, страхування від падіння;
- роботи на висоті виконувати з особливою уважністю та обережністю.

УВАГА!

Щоб уникнути травм, використовувати тільки ті знаряддя або пристрої, які вказані в інструкціях з експлуатації.

4.1.9 Ремонт виробу має здійснюватися винятково в уповноваженому сервісному центрі з використанням оригінальних запасних частин. В іншому разі можливе заподіювання серйозної шкоди здоров'ю користувача.

4.1.10 Гігієнічні вимоги.

Під час користування виробом необхідно пам'ятати, що в конструкції використовуються матеріали, які не можна вважати безпечними для здоров'я. Це стосується і витратних матеріалів, які розпоршуються виробом. Кожен користувач має обов'язково виконувати заходи гігієни:

- використовувати рекомендовані в цій інструкції з експлуатації ЗІЗ;
- не допускати контактів виробу з харчовими продуктами;
- після виконання робіт обов'язково мити руки з мийними засобами, а сам виріб і робоче місце чистити від бруду та звільняти від відходів.

4.2 Спеціальні вимоги безпеки.

4.2.1 Вимоги безпеки до початку роботи з виробом.

1. До самостійної роботи з виробом можуть бути допущені лише особи, які засвоїли вимоги безпеки та правила експлуатації, наведені в цій інструкції.

2. Для роботи з цим виробом вибирати акумуляторні батареї та відповідні зарядні пристрої торгової марки «Vitals» та перевіряти рівень заряду перед початком робіт.
3. Підготувати робоче місце, захищене від пилу, атмосферних опадів для безпечного змішування фарб та контролю їх в'язкості.
4. Підготувати та вдягнути ЗІЗ.
5. Переконайтеся, що на виробі є заводська маркувальна табличка з основними технічними даними, якщо маркувальна табличка відсутня, необхідно звернутися до постачальника, не використовувати для роботи виріб без маркувальної таблички.
6. Потужність і технічні можливості виробу мають відповідати майбутньому завданню, не використовувати у виробничих професійних цілях виріб, призначений для робіт у побуті.
7. Зарядний пристрій має достатній рівень електробезпеки для роботи в нормальних умовах без під'єднання заземлення, але за наявності вологи використовувати діелектричні засоби захисту.
8. Після внесення виробу з холоду в тепле приміщення необхідно його витримати в тарі не менше 2-х годин для зникнення конденсату.
9. Не використовувати виріб у вибухонебезпечних зонах, в умовах впливу крапель і бризок, на відкритих майданчиках під час снігопаду та дощу.
10. За необхідності заряджання акумулятора на вулиці, використовувати мережевий подовжувач у вологозахисному виконанні.
11. Подовжувачі та шнур живлення мають розмотуватися на повну їхню довжину.

4.2.2 Вимоги безпеки під час роботи з виробом.

1. Під'єднувати до електромережі зарядний пристрій тільки перед заряджанням.
2. Під'єднувати акумулятор тільки з вимкненим перемикачем «Увімк/Вимк».
3. Вимикати виріб під час перенесення з одного робочого місця на інше, перерви в роботі, після закінчення роботи.
4. Вимикати виріб вимикачем у разі раптової зупинки (відсутній струм, перевантаження електродвигуна).
5. Від'єднувати батарею перед дозаправленням фарбою, під час перерви в роботі, після закінчення роботи.
6. Під час робіт обов'язково користуватися рекомендованими засобами індивідуального захисту.
7. Для запобігання пошкодженням ніколи не носити виріб за акумулятор, а зарядні пристрої за шнур електроживлення. Не обертати його навколо руки або інших частин тіла. Не тягнути за шнур, щоб

- вийняти вилку з розетки. Оберігати шнур від впливу високих температур, мастильних матеріалів та предметів із гострими краями.
8. Роботи виробом у зонах прокладання кабелів мають виконуватися після їхнього попереднього від'єднання.
 9. Забезпечувати нормальний рівень вентиляції на робочому місці, користуватися засобами індивідуального захисту, особливо органів дихання, очей та слуху.
 10. Берегти виріб від впливу зовнішніх джерел тепла, хімічно активних речовин та не використовувати в приміщеннях із наявністю подібних чинників.
 11. Особливу увагу приділяти контролю за цілісністю корпусу та деталей електричного тракту.
 12. Виконувати вимоги пожежної безпеки, не використовувати виріб у звичайному виконанні для легкозаймистих фарб та розчинників.
 13. Не передавати виріб особам, які не мають права користування ним.
 14. Не перевантажувати виріб тривалою роботою на максимальній потужності.
 15. Використовувати виріб тільки з аксесуарами й запасними частинами, дозволеними підприємством-виробником. Використання ЗІП від виробника гарантує надійну роботу.
 16. Забороняється експлуатувати виріб із приставних сходів.
 17. Забороняється наводити струмінь на людей, тварин, працюючі електричні та електронні прилади.
 18. Не підставляти руки під сопло з метою перевірки наявності або тиску струменя.
 19. Забороняється працювати з горючими матеріалами.
 20. Забороняється експлуатувати виріб у разі виникнення недоліків:
 - пошкоджений вимикач або його нечітка робота;
 - іскріння щіток на колекторі двигуна, що супроводжується появою «вогняного кола» на його поверхні;
 - витоки мастила;
 - швидкість обертання падає до ненормальної величини;
 - корпус виробу перегрівається;
 - поява диму або запаху горілої ізоляції;
 - суттєві пошкодження корпусу або руків'я.
 21. Тривале користування виробом, особливо внаслідок вібрації, може спричинити порушення місцевого кровообігу (синдром «білих пальців»), тривалість користування пристроєм залежить від багатьох чинників, загальноприйнята норма не може бути встановлена і вибирається індивідуально.
- 4.2.3** Вимоги безпеки після закінчення робіт:

- після закінчення роботи акумулятор має бути від'єднаний та заряджений, а виріб очищений від залишків фарби з використанням мийних засобів, не агресивних до деталей виробу;
- зберігати виріб за температури від +5 °С до +40 °С із відносною вологістю не більше 90 %;
- зберігати виріб у приміщенні з нейтральним середовищем, яке не руйнує метали та електроізоляцію.

4.3 Вимоги безпеки в аварійних ситуаціях.

4.3.1 У разі виникнення аварійних ситуацій (несподівана відмова виробу або кінцевих змінних насадок під час виконання роботи, поява диму на агрегатах, займання виробу, припинення електропостачання, отримання сигналу про можливе наближення природних або техногенних катаклізмів):

- припинити роботи;
- повідомити за необхідності спецпідрозділи (пожежний, медичний, екологічний, спеціальний аварійний);
- вжити заходів з евакуації людей і матеріальних цінностей (за необхідності);
- почати ліквідацію наслідків аварії первинними засобами до прибуття спецпідрозділів, якщо такі отримали виклик, і до їхнього прибуття виставити пости, що обмежують доступ сторонніх у небезпечну зону;
- надати долікарську допомогу постраждалим.

4.3.2 У разі нещасного випадку з травмуванням постраждалих перемістити до безпечного місця, викликати швидку медичну допомогу й надати долікарську допомогу. Для розблокування виробу в разі нещасного випадку невідкладно вивільнити всі органи керування, зупинити виріб та виконати вимоги п. 4.3.1. Місце події захистити та зберегти недоторканим для роботи комісії з розслідування.

4.3.3 Інформація для користувачів про залишкові ризики виробу. Незважаючи на вжиті заходи безпеки, застосовані в конструкції, внаслідок порушення вимог безпечної експлуатації виріб має залишкові ризики:

- ризик впливу розпилю на органи дихання, зору, шкіру;
- ризик займання;
- ризик нещасного випадку у разі порушення вимог безпеки цієї інструкції.

УВАГА!

Слідкувати за станом виробу. У разі відмови в роботі, появи запаху, характерного для горілої ізоляції, сильного стукоту, шуму, негайно вимкнути виріб, від'єднати акумулятор та звернутися до сервісного центру.

5. РОБОТА ІЗ ВИРОБОМ

УВАГА!

Забороняється починати роботу виробом, не виконавши вимоги з техніки безпеки, вказані в розділі «Заходи безпеки» цієї інструкції.

5.1. Порядок введення в експлуатацію.

5.1.1 Контрольний огляд.

1. Зовнішнім оглядом переконатися у відсутності дефектів виробу.
2. Перевірити стан повітряного фільтра під кришкою (6, рис.1) і за необхідності замінити.
3. Перевірити чіткість роботи вимикача короткочасним (2–3 рази) його увімкненням.

5.1.2 Складання виробу (рис. 2), вказівки щодо зменшення шуму або вібрації.

1. Виріб складається з компресорного та розпилювального блоків, з яких останній потребує постійної уваги та прочищення каналів. Для роз'єднання/з'єднання частин потрібно вставити блок розпилення (11, рис.1) у компресорний блок (5, рис.1) до спрацювання фіксації. Для роз'єднання – натиснути кнопку-фіксатор (4, рис.1).

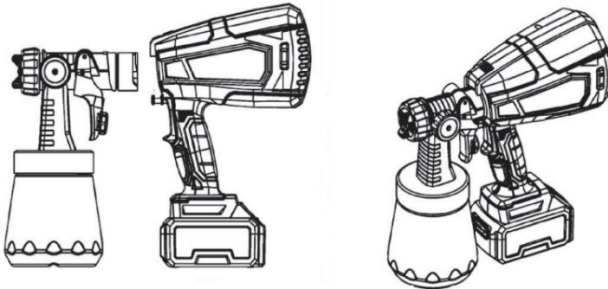

а) стик компресорного та розпилювального блоків.

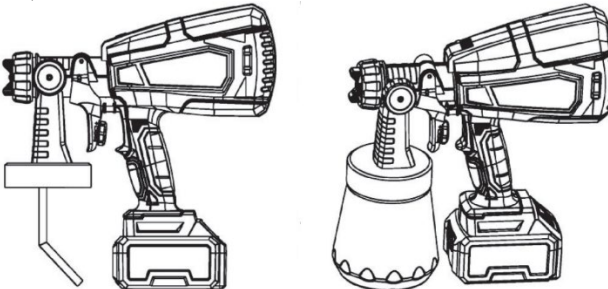

б) нарізний стик бачка з фарбою та блока розпилення.

Рисунок. 2. Схема складання виробу.

2. Блок розпилення стикується із бачком для фарби, який періодично наповнюється фарбою та промивається водою. Нарізний стик бачка повинен бути затягнутий до герметичності за допомогою гумової прокладки.

5.1.3 Підготовка фарби до розпилення.

УВАГА!

Щоб уникнути незадовільного результату та можливості пошкодити виріб, не використовувати матеріали, які містять сторонні частки або нерозмішані згустки.

УВАГА!

Всі роботи з підготовки матеріалу до розпилення проводити в захищеному від опадів та пилу приміщенні.

1. Довести в'язкість матеріалу у чистій ємності до норми, згідно з рекомендаціями виробника.

Таблиця 3 – Орієнтовні дані в'язкості фарб.

Розпилювальний матеріал	В'язкість за DIN
Латексні фарби	24-28
Фарби на водній основі	20-25
Ґрунтовки на водній основі	24-28

2. Перевірити в'язкість матеріалу за допомогою віскозиметра (рис. 3).

Для визначення в'язкості:

- ретельно перемішати матеріал;
- наповнити повний віскозиметр матеріалом;
- заміряти час витікання матеріалу через отвір віскозиметра;
- порівняти відповідність в'язкості рекомендаціям виробника;
- за необхідності додати воду, розчинник або матеріал і повторити визначення, доки не буде досягнута потрібна в'язкість.



Рисунок 3. Схема визначення в'язкості матеріалу за допомогою віскозиметра.

3. Ретельно перемішати готову фарбу.
4. Профільтрувати готову фарбу через щільний сітчастий фільтр для затримки часток більше 0,5 мм перед використанням.
5. Підготувати бачок блока розпилення виробу для заправки.

5.1.4 Заправлення та встановлення бачка з фарбою.

1. Відкрутити бачок (10, рис. 1) від блока розпилення (11, рис.1).
2. Влити підготовлений згідно матеріал через лійку з фільтром.
3. Розвернути забірну трубку в залежності від оброблювальної поверхні:
 - для вертикальних повернути трубку отвором назад (рис. 4а).
 - для горизонтальних поверхонь повернути трубку отвором вперед (рис. 4б).
4. Обережно накрутити бачок (10, рис. 1) на стик блока розпилення (11, рис.1).

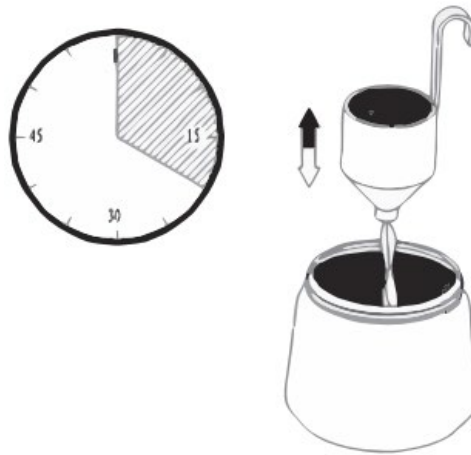

Рисунок 4. Схема положення забірної трубки.

5.1.5 Налаштування напрямної розпилення потоку (рис. 5) для різної техніки фарбування.

1. Відкрути кришку-фіксатор (3, рис.1).
2. Обрати та повернути регулятором (12, рис. 1) сопло в одне з трьох положень:
 - **вертикально** – для формування горизонтального струменя під час фарбування значних вертикальних поверхонь (рис. 5а);
 - **горизонтально** – для формування вертикального струменя під час фарбування значних горизонтальних поверхонь (рис. 5в);
 - **під кутом 45°** – для формування круглого струменя під час універсального фарбування кутів, ребер, важкодоступних поверхонь (рис. 5б).
3. Закрутити гайку-фіксатор (3, рис.1) до упору.

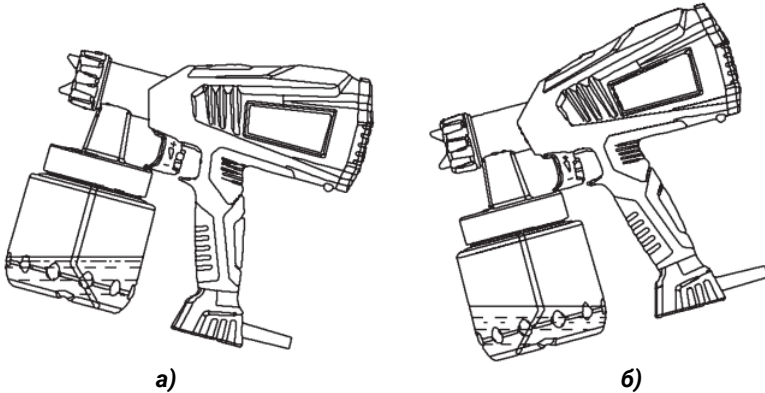

Рисунок 5. Схема встановлення режимів роботи виробу.

а) – вертикальне розташування сопла для формування горизонтального струменя; б) – розташування сопла під кутом 45° для формування круглого струменя; в) – горизонтальне розташування сопла для формування вертикального струменя.

5.1.6 Налаштування витрати матеріалу (рис. 6) обмеженням ходу пускової клавіші.

1. Для збільшення витрат матеріалу закручувати регулятор (2, рис. 1) у напрямку руху «+», що збільшує хід пускової клавіші та потік повітря.

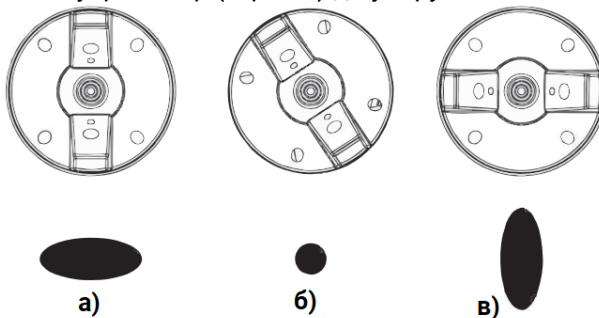
2. Для зменшення витрат матеріалу викрутити регулятор (2, рис. 1) у напрямку «-», що зменшує хід пускової клавіші та потік повітря.



Рисунок 6. Схема налаштування витрат матеріалу.

1 – обмежувач ходу пускової клавіші; 2 – важіль регулятора потоку.

5.1.7 Встановлення (зняття) акумуляторної батареї.

1. Перед встановленням або зняттям акумуляторної батареї завжди тримати клавішу «Увімк/Вимк» вільною від натискання.

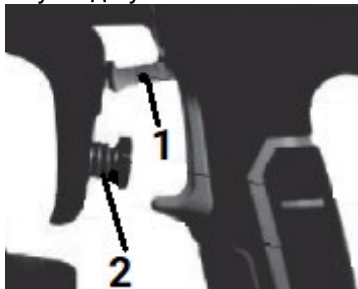
2. Для під'єднання акумуляторної батареї поєднати виступи на акумуляторі із пазами на корпусі виробу та з невеликим зусиллям посунути акумулятор у напрямку стрілки (рис. 7) до фіксації. Не рекомендовано докладати надмірних зусиль під час встановлення акумулятора. Якщо акумуляторна батарея під'єднується з зусиллям, це означає, що встановлення виконується невірно або в пази корпусу потрапив сторонній предмет.

3. Щоб зняти акумуляторну батарею, легко натиснути на кнопку фіксації батареї та не відпускаючи кнопку, із невеликим зусиллям потягнути акумулятор у напрямку від виробу.



Рисунок 7. Схема встановлення акумуляторної батареї.

5.1.8 Зарядження акумуляторної батареї.

УВАГА!

Не заряджати АКБ зарядним струмом, який перевищує ємність батареї, інакше строк служби батареї може скоротитися на 30 % і більше.

5.1.8.1 Перевірка рівня зарядження акумуляторної батареї.

1. Встановити штекер зарядного пристрою (рис. 9) до гнізда батареї (рис. 8).
2. Під'єднати зарядний пристрій до мережі змінного струму та по індикаторам визначити рівень зарядженості, за необхідності зарядити батарею.



Рисунок 8. Загальний вигляд акумуляторної батареї.

5.1.8.2 Зарядження акумулятора.

1. Від'єднати акумуляторну батарею від виробу.
2. Під'єднати зарядний пристрій (рис. 9) до мережі змінного струму напругою 230 В, 50 Гц.
3. Встановити штекер зарядного пристрою (рис. 9) до гнізда батареї (рис. 8).
4. Контролювати ступінь зарядження акумулятора за кольором індикаторів (2, рис. 9).
5. Після закінчення зарядження (приблизно 1 година) від'єднати мережевий шнур від джерела електроживлення та вийняти акумуляторну батарею із зарядного пристрою.

УВАГА!

Для перших заряджень акумуляторної батареї потрібно більше часу. Час зарядження батареї може змінюватися залежно від температури довкілля.



Рисунок 9. Загальний вигляд зарядного пристрою.

1 - «євровилка» вхідної мережі змінного струму; 2 – світлові індикатори процесу зарядження акумуляторної батареї; 3 – штекер під'єднання акумуляторної батареї.

5.1.9 Пуск/зупинка виробу, настанова щодо навчання операторів.

Експлуатувати цей виріб в якості операторів мають право користувачі, які пройшли навчання з правил безпечної експлуатації інструментів та пристосувань, правил безпечної експлуатації електроустановок, правил пожежної безпеки, вивчили вимоги безпеки та порядок роботи із виробом згідно з цією інструкцією, пройшли стажування на робочому місці. Використовувати виріб у побуті мають право дієздатні особи, які вивчили вимоги безпеки та порядок роботи із виробом згідно з цією інструкцією.

1. Під'єднати акумуляторну батарею до виробу.
2. Зайняти зручне робоче положення, спрямувати сопло на поверхню та натиснути куркову клавішу-регулятор «Увімк/Вимк». Більший хід куркової клавіші відповідає більшій витраті потоку. Перевірити роботу виробу без навантаження протягом хвилини.
3. Для вимкнення виробу відпустити куркову клавішу-регулятор «Увімк/Вимк».

5.2 Користування виробом.

1. Підготувати виріб для роботи в потрібному режимі згідно з п. 5.1.
2. Виконуючи вимоги розділу «Заходи безпеки», увімкнути виріб та за допомогою пускової клавіші (9, рис. 1) провести пробне фарбування на сторонній поверхні, для контролю якості фарбування.
3. Фарбування починати із зовнішнього боку робочої зони, тримаючи розпилувач паралельно, на однаковій відстані, приблизно 10-30 см від об'єкта (рис. 10).
4. Рухати розпилувач рівномірно горизонтально або вертикально, залежно від налаштування форми струменя.
5. Після закінчення фарби у витратному бачку вимкнути виріб. Для продовження роботи заправити витратний бачок блока розпилення повторно або одразу промити блок розпилення водою.



Рисунок 10. Схема нанесення матеріалу на поверхню.

5.3 Рекомендації з ефективного використання виробу.

1. Під час фарбування намагатися підтримувати постійну швидкість руху блока розпилення, не затримувати його довго над одним місцем на поверхні.
2. Вести блок розпилення уздовж поверхні під час фарбування безперервною зигзагоподібною лінією в напрямі, відповідному встановленому факелу: горизонтально – для вертикального факелу; вертикально – для горизонтального (рис. 11).

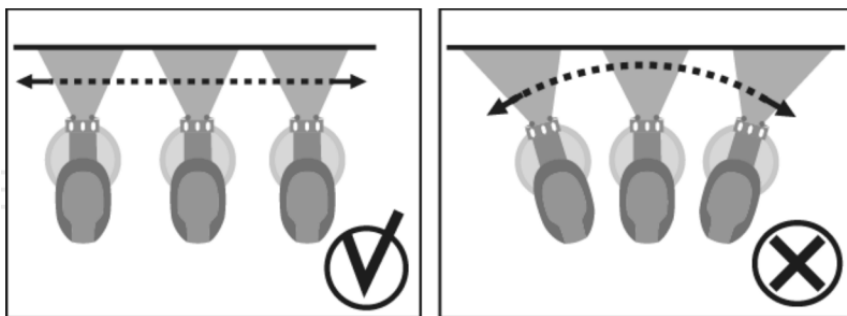

Рисунок 11. Схема ведення виробу уздовж поверхні.

3. Для рівномірності покриття роботи невелику відстань між сусідніми лініями.
4. Не переривати та не починати роботу з середини поверхні, почату лінію доводити до кінця.
5. Для уникнення напливів роботи перерву між повторним фарбуванням поверхні (особливо вертикальної) достатню для висихання попереднього шару.
6. Плавний рух розпилювача з постійною швидкістю веде до рівномірного покриття поверхні.
7. У процесі робіт слідкувати, щоб між повторними заправками в соплах та фарбозабірному тракті блока розпилення фарба не засохла.
8. Використання витратних матеріалів, змінних насадок та запчастин ТМ «VITALS» гарантує високу ефективність робіт.

УВАГА!

Інструкція з експлуатації виробу не є вичерпним посібником із технології робіт. Для отримання більш докладної інформації звертатися до спеціальних довідників для технологів.

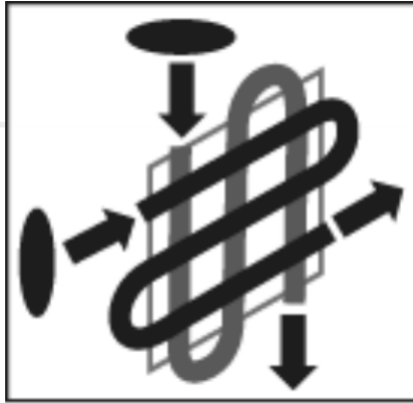
5.4 Завершення роботи із виробом.

1. Вимкнути виріб, відпустивши пускову клавішу (9, рис. 1).

2. Вилити залишки матеріалу з бачка у відповідну ємність.
3. Заправити чисту воду в бачок блока розпилення і увімкнути робочий режим на 1-3 хвилини для очищення.
4. Від'єднати бачок і виконати 1-3 коротких увімкнень, щоб видалити залишки матеріалу з сопла.
5. Остаточоно вимкнути виріб та, від'єднати акумуляторну батарею та зарядити її.
6. Очистити виріб від пилу, бруду та залишків фарби. Після цього витерти виріб насухо. Забороняється використовувати для цих цілей агресивні до пластмаси, гуми і металів очисники (наприклад, ацетон, розчинники, кислоти тощо).
7. Оглянути виріб на відсутність пошкоджень.
8. Розташувати виріб у визначеному місці згідно з вимогами відповідного розділу інструкції. Рекомендується зберігати виріб у заводському пакуванні. Діти не мають мати доступ до виробу.

6. ТЕХНІЧНЕ ОБСЛУГОВУВАННЯ

Виріб забезпечений сучасним електричним двигуном, технічними рішеннями, які розроблені з урахуванням вимог надійної роботи.

УВАГА!

Перед початком робіт із технічного обслуговування виробу вимкнути електродвигун та від'єднати акумуляторну батарею.

Передбачені такі види технічного обслуговування:

- періодичний контрольний огляд;
- технічне обслуговування.

6.1 Періодичний контрольний огляд виконується до та після використання виробу, передбачає:

- огляд стану насадок розпилення, корпусу на наявність механічних і термічних ушкоджень, у випадку виявлення звернутися до сервісного центру;
- очищення корпусу виробу від бруду й пилу має виконуватися м'якою тканиною. Якщо на корпусі наявні плями, видалити їх за допомогою зволоженої тканини з мийними засобами, не агресивними до матеріалів виробу, у процесі очищення виробу не використовувати абразивні матеріали, розчинники;
- заміна або заряджання акумуляторної батареї;
- перевірку роботи регулятора витрати матеріалу;
- перевірка сопла та каналів розпилення за допомогою голки з комплекту та води;
- перевірка стану та очищення повітряного фільтра;

- перевірку стану нарізних з'єднань та підтягування їх за необхідності;
- заміну кінцевих насадок соплового блока за необхідності.

У разі виявлення механічних і термічних пошкоджень виробу необхідно звернутися до сервісного центру.

6.2 Технічне обслуговування у сервісному центрі передбачає:

- перевірку стану та заміну за необхідності підшипників, ротора електродвигуна;
- перевірку стану електричних ланцюгів, вимикачів струму та діагностика акумуляторної батареї;
- заміну електрощіток двигуна;
- перевірку діелектричної стійкості ізоляції обмоток двигуна кожні 3 роки користування або після тривалого зберігання в умовах вологого приміщення;
- заміну мастила рухомих деталей та підшипників виконувати не рідше одного разу на рік у разі постійного побутового використання не менше 5 годин на тиждень або разом із заміною дефектної деталі під час демонтажу корпусу.

6.3 Обслуговування повітряного фільтра.

1. Зняти кришку повітряного фільтра (1, рис. 12).
2. Вийняти повітряний фільтр (2, рис. 12).
3. Очистити його стисненим повітрям або промити у воді з миючим засобом, висушити перед встановленням назад.
4. Скласти фільтр у зворотному порядку.



Рисунок 12. Схема обслуговування повітряного фільтра.

1 – кришка повітряного фільтра; 2 – повітряний фільтр.

УВАГА!

У разі виникнення труднощів під час проведення технічного обслуговування виробу треба звернутися за допомогою до сервісного центру.

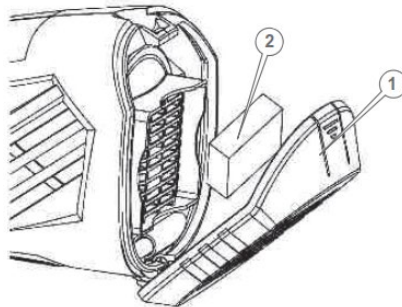
7. ТРАНСПОРТУВАННЯ ТА ЗБЕРІГАННЯ

7.1 Транспортування.

Транспортування виробу допускається всіма видами транспорту, які забезпечують його збереження відповідно до загальних правил перевезень. Порядок транспортування акумуляторів повинен відповідати правилам перевізника.

Перед зміною робочого місця необхідно вимкнути виріб.

Під час транспортування виробу на великі відстані необхідно від'єднувати акумуляторну батарею.

Перед транспортуванням зарядного пристрою від'єднати його від мережі електроживлення та не переносити за шнур електроживлення.

Під час вантажно-розвантажувальних робіт і транспортування перфоратор не має зазнавати ударів та впливу атмосферних опадів.

7.2 Зберігання.

Зберігати виріб рекомендується в приміщенні, яке добре провітрюється, за температури від +5 до +40 °C із відносною вологістю повітря не більше 90 %. Акумуляторна батарея повинна бути зарядженою

Перед тривалим зберіганням:

1. Від'єднати акумуляторну батарею та зарядити.
2. Ретельно промити робочий тракт водою та висушити.
3. Видалити пил, бруд на зовнішніх поверхнях виробу.
4. Кожні 3 місяці виконувати заряджання батареї. Батарея розряджена повністю відновленню не підлягає.

УВАГА!

Зберігати виріб в одному приміщенні з горючими речовинами, кислотами, лугами, мінеральними добривами та іншими агресивними речовинами забороняється.

Після відносно тривалого зберігання рекомендується прогріти двигун роботою без навантаження протягом кількох хвилин.

8. УТИЛІЗАЦІЯ

Не викидати виріб із побутовими відходами! Виріб, у якого закінчився термін експлуатації, знаряддя та пакування мають здаватися на утилізацію і перероблення.

Інформацію про утилізацію ви можете отримати в місцевій адміністрації.

9. МОЖЛИВІ НЕСПРАВНОСТІ ТА СПОСОБИ ЇХНЬОГО УСУНЕННЯ

(таблиця 4)

Таблиця 4

Опис недоліків	Можлива причина	Способи усунення
Виріб під час натискання на пускову кlawішу «Увімк/Вимк» не працює	Немає електроживлення	Перевірити акумулятор, зарядити.
	Пошкоджене клемне гніздо для акумулятора	Звернутися до сервісного центру
	Пошкоджений електричний двигун	Звернутися до сервісного центру
	Зіпсована пускова кlawіша «Увімк/Вимк»	Звернутися до сервісного центру
	Зношені колекторні щітки	Звернутися до сервісного центру
Електричний двигун надмірно іскрить	Пошкоджена обмотка або колектор двигуна	Звернутися до сервісного центру
	Зношені колекторні щітки	Звернутися до сервісного центру
Потужності електричного двигуна недостатньо, під час роботи чуто незвичний звук	Акумулятор розряджений	Перевірити акумулятор, зарядити.
	Несправний електричний двигун	Звернутися до сервісного центру
	Підвищена в'язкість матеріалу	Розрідити або змінити матеріал
	Засмічення канали або сопла	Очистити водою, голкою та щіточкою
Після вимкнення пускової кlawіші «Увімк/Вимк» двигун продовжує працювати	Несправна пускова кlawіша «Увімк/Вимк»	Звернутися до сервісного центру
Виріб зупинився під час роботи	Акумулятор розрядився	Перевірити акумулятор, зарядити.
	Обрив обмотки двигуна	Звернутися до сервісного центру
	Підвищена в'язкість матеріалу, згустки, сторонні включення	Розрідити або змінити матеріал
Корпус виробу перегрівається	Надмірне навантаження на двигун	Змінити подачу, вимкнути до охолодження
	Електричний двигун пошкоджений	Звернутися до сервісного центру

10. ГАРАНТІЙНІ ЗОБОВ'ЯЗАННЯ

Гарантійний строк експлуатації виробу та умови гарантії вказані в гарантійному талоні (Додаток 1) і встановлюється від дати роздрібного продажу. Строк служби цієї продукції становить 3 (три) роки від дати роздрібного продажу. Строк зберігання та придатності становить 10 (десять) років від дати випуску продукції.

Ці вироби не потребують проведення додаткових проєктних робіт для уведення в експлуатацію.

Протягом гарантійного терміну експлуатації дефектні деталі та вузли будуть замінюватися за умови дотримання вимог інструкції та відсутності ушкоджень, пов'язаних із порушенням вимог експлуатації, зберігання і транспортування виробу.

Гарантійне усунення несправностей здійснюється через ремонт або заміну несправних частин виробу в сервісних центрах.

Дата виготовлення виробу визначається за серійним номером товару у партії, який складається з дев'ятох цифр та має вигляд – ММ.УУ.ЗЗЗЗЗ, який розшифровується:

ММ – місяць виготовлення;

УУ – рік виготовлення;

ЗЗЗЗЗ – порядковий номер виробу в партії.

11. ДЕКЛАРАЦІЯ ВІДПОВІДНОСТІ

1. Декларування відповідності виробів на території України проводить представник виробника, ТОВ «ТД «АМТ», Україна, 69000, Запорізька обл., місто Запоріжжя, вул. Штабна, будинок 13, приміщення 23, т. 0 800 301 400.

Наведені вироби відповідають вимогам чинних технічних регламентів та стандартів України. Декларації складаються українською мовою.

2. Декларація про відповідність виробу стосується винятково виробів у тому стані, у якому вони введені в обіг, і не охоплює компонентів та/або змін, які були пізніше впроваджені у виробі кінцевим користувачем.

До оцінки відповідності залучається представник виробника, який долучає орган із оцінки відповідності як третю сторону, незалежну від організації або виробів, які він оцінює.

За результатами оцінки відповідності залучений незалежний, призначений для подібних робіт, орган оформлює сертифікат відповідності або сертифікат типу, перевіряє текст декларації та реєструє у своєму реєстрі.

3. Декларація про відповідність виробу містить такі дані:

- повне найменування та місцезнаходження виробника і його уповноваженого представника;
- повне найменування та місцезнаходження особи-резидента України, уповноваженої виробником на збирання технічного файлу;

- опис і ідентифікаційні дані машини, що охоплюють узагальнене найменування, функції, модель, тип, серійний номер і комерційну назву;
 - відомості про те, що машина відповідає положенням Технічного регламенту безпеки машин, і в разі потреби відомості про відповідність машини іншим технічним регламентам та/або іншим вимогам, яким відповідає машина;
 - найменування, місцезнаходження та ідентифікаційний номер призначеного органу з оцінки відповідності та номер сертифіката перевірки типу машини;
 - у разі необхідності найменування, місцезнаходження та ідентифікаційний номер призначеного органу з оцінки відповідності, яким схвалено систему керування якістю;
 - посилання в разі необхідності на:
 - національні стандарти, що застосовуються;
 - інші нормативні документи, що застосовуються;
 - місце й дату декларування;
 - зазначення персональних даних і підпис особи, уповноваженої на оформлення декларації від імені виробника або його уповноваженого представника.
3. Уповноважений представник виробника машини на території України зберігає оригінал декларації про відповідність машини протягом щонайменше 10 років від дати виготовлення останньої машини. Скановані копії оригіналу декларації безперешкодно надаються споживачу під час передачі товару.

12. УМОВНІ ПОЗНАЧЕННЯ (таблиця 5)

Таблиця 5

Позначення	Пояснення
В (V)	вольт
А (A)	ампер
Гц (Hz)	герц
Вт (W)	ват
об/хв (rpm)	оберти на хвилину
мм (mm)	міліметр
кг (kg)	кілограм
Пост., імп., предст., вир. та підпр., яке прийм. прет. спож.	Постачальник, імпортер, представник виробника на території України та підприємство, яке приймає претензії споживачів

ГАРАНТІЙНИЙ ТАЛОН

№ _____

Під час придбання виробу (товару) вимагайте перевірки комплектності, наявності інструкції, працездатності виробу та правильного заповнення гарантійного талона у вашій присутності.

Постачальник, імпортер, представник виробника та підприємство, яке приймає претензії споживачів на території України:

ТОВ «ТД «АМТ», Україна, 69000, м. Запоріжжя, вул. Штабна, буд. 13, приміщення 23, т. 0 800 301 400.

Адреси сервісних центрів, їхні контакти ви можете знайти на сайті vitals.ua або за телефоном 0 800 301 400.

Найменування товару	Фарбопульт акумуляторний
Торговельна марка	Vitals
Серія	Master
Лінійка інструментів	M18
Модель	<input type="checkbox"/> ES 1865c <input type="checkbox"/> ES 1865c kit
Серійний номер	
Торговельна організація	
Адреса торговельної організації	
Виріб перевірів і продав	
Строк гарантії на товар	3 (три) роки на фарбопульт; 1 (один) рік на акумулятор та зарядний пристрій з комплекту
Печатка або штамп торговельної організації	
Ціна	
Дата продажу	

Задоволення претензій споживачів на території України здійснюється відповідно до Закону України «Про захист прав споживачів». Виробник та його адреса вказані на виробі та в експлуатаційних документах. Якщо вказати їх на виробі неможливо, то тільки в експлуатаційних документах або на пакованні.

Інформація про товар, яка вказана в гарантійному талоні, має відповідати вказаній на товарі, в експлуатаційній документації та пакованні. За згодою споживача, під час купівлі, гарантія може бути оформлена в електронному вигляді через онлайн-сервіси продавця.

Виріб ТМ «VITALS» відповідає вимогам технічної документації виробника, чинним вимогам та стандартам України, вказаним у

сертифікатах відповідності, та/або деклараціях відповідності технічним регламентам.

Виробник (представник виробника, імпортер, постачальник, продавець) гарантує відповідність виробу (товару) вимогам, зазначеним у нормативних документах, за умови дотримання споживачем правил, які вказані в експлуатаційних документах (інструкції з експлуатації). Виробник (продавець) гарантує можливість використання товару за призначенням протягом строку гарантії. Гарантійний термін експлуатації – термін, протягом якого гарантується використання товару та складових частин за призначенням, за умови дотримання споживачем правил користування і протягом якого виконуються гарантійні зобов'язання.

Гарантійний строк (термін) експлуатації товарів на території України поширюється на продукцію, вказану в наведеній таблиці. Роботи з гарантійного ремонту (обслуговування) виконуються для споживача безоплатно.

Вимоги споживача розглядаються після пред'явлення споживачем розрахункового документа, а щодо товарів, на які встановлено гарантійний строк, – технічного паспорта чи іншого документа, що його замінює, з позначкою про дату продажу. Вимоги споживача щодо технічно складних побутових товарів – після пред'явлення розрахункового документа, передбаченого Законом України «Про застосування реєстраторів розрахункових операцій у сфері торгівлі, громадського харчування та послуг», та технічного паспорта чи іншого документа, що його замінює, з позначкою про дату продажу.

У разі оформлення гарантії в електронному вигляді розрахунковий документ залишається єдиним матеріальним підтвердженням купівлі.

На гарантійний ремонт приймаються вироби (товари) у чистому вигляді, без змінних знарядь та аксесуарів, у первісному стані.

Для гарантійного ремонту звертайтеся винятково в сервісні центри ТМ «VITALS».

Ремонт за гарантією має здійснюватися кваліфікованими фахівцями із використанням оригінальних запасних частин виключно в спеціалізованому центрі. Замінені за гарантією деталі та вузли переходять у розпорядження сервісного центру.

Гарантійний термін експлуатації збільшується на час перебування товару в ремонті (час користування споживачем аналогічним товаром з обмінного фонду до гарантійного терміну не додається). Зазначений час обчислюється від дня звернення споживача до виконавця (продавця, виробника) з вимогою про усунення недоліків.

Якщо з технічних причин ремонт виробу неможливий, сервісний центр видає акт із експертним висновком, на підставі якого споживач здійснює повернення або заміну товару.

ГАРАНТІЙНІ ЗОБОВ'ЯЗАННЯ НЕ НАДАЮТЬСЯ У РАЗІ:

1. Відсутності гарантійного талона або неможливості його прочитати, неправильного або неповного його заповнення, відсутності в ньому дати продажу, печатки (штампа) і підпису продавця, серійного номера виробу.*
2. Відсутності розрахункового документа касового (товарного) чека або накладної.
3. Наявності виправлень у гарантійному талоні.
4. Відсутності, зміни, знищення серійного номера виробу (товару), або невідповідності серійного номера виробу, вказаному в гарантійному талоні.
5. Відсутності, порушення чи зміни пломби на виробі (якщо вона передбачена).
6. Використання виробу не за призначенням або із рівнем промислових навантажень.
7. Недотримання правил періодичного технічного обслуговування, вказаних в інструкції з експлуатації (заміни мастила, сальників, колекторних щіток, зубчастих пасків тощо), що стало причиною виходу виробу із ладу.
8. Наявності механічних пошкоджень, які вплинули на функціональність виробу.
9. Наявності недоліків у результаті порушення режимів зберігання.
10. Самостійного ремонту або модернізації виробу споживачем чи третіми особами поза сервісними центрами.
11. Недоліків, що виникли внаслідок стихійного лиха.
12. Наявності впливу високої температури чи відкритого вогню.
13. Наявності повного природного зносу в результаті надмірної інтенсивної експлуатації.
14. Пошкодження штепсельної вилки внаслідок недостатнього (поганого) електричного контакту, відсутності штепсельної вилки.
15. Виходу з ладу одночасно статора й ротора: недотримання часових інтервалів під час роботи з інструментом, перегріву внаслідок забруднення вентиляційних каналів, перевищення споживчої потужності.

** У разі оформленого електронного гарантійного талона пункт не діє.*

ГАРАНТІЙНІ ЗОБОВ'ЯЗАННЯ НЕ ПОШИРЮЮТЬСЯ НА ВИТРАТНІ ЕЛЕМЕНТИ ТА АКСЕСУАРИ, ЯКЩО ЇХНЯ ЗАМІНА ПЕРЕДБАЧЕНА КОНСТРУКЦІЄЮ ТА НЕ ПОВ'ЯЗАНА З РОЗБИРАННЯМ ВИРОБУ:

1. Комплектовання (підставки, кріпильні елементи, змінний інструмент, елементи живлення, паси, свічки запалювання та розжарювання, ланцюги, ножі та катушки для волосіні, колеса, повітряні та паливні фільтри, щітки, ножі, адаптери ножів, змінні рукави, байонетні роз'єми, запобіжники, опорні фланці під різальні гарнітури, мембрани електричного фарбопульта, знімні руків'я, зварювальні кабелі, аксесуари тощо), документація в комплекті виробу.

2. Неповну комплектацію виробу, яка могла бути виявлена під час його продажу.

Виріб		
Модель		
Серійний номер	<input type="text"/> <input type="text"/> <input type="text"/> <input type="text"/> <input type="text"/> <input type="text"/> <input type="text"/> <input type="text"/> <input type="text"/> <input type="text"/>	
Вилучено (дата):	Торговельна організація	<input type="text"/>
<input type="text"/> <input type="text"/> <input type="text"/> <input type="text"/> <input type="text"/> <input type="text"/> <input type="text"/> <input type="text"/> <input type="text"/> <input type="text"/>	Дата продажу	<input type="text"/> <input type="text"/> <input type="text"/> <input type="text"/> <input type="text"/> <input type="text"/> <input type="text"/> <input type="text"/>
Видано (дата):	<input type="text"/>	
<input type="text"/> <input type="text"/> <input type="text"/> <input type="text"/> <input type="text"/> <input type="text"/> <input type="text"/> <input type="text"/> <input type="text"/>	<input type="text"/>	
Майстер (ПІБ та підпис)	Печатка або штамп сервісного центру	Печатка або штамп торгової організації

ВІДРИВНИЙ ТАЛОН

Виріб		
Модель		
Серійний номер	<input type="text"/> <input type="text"/> <input type="text"/> <input type="text"/> <input type="text"/> <input type="text"/> <input type="text"/> <input type="text"/> <input type="text"/> <input type="text"/>	
Вилучено (дата):	Торговельна організація	<input type="text"/>
<input type="text"/> <input type="text"/> <input type="text"/> <input type="text"/> <input type="text"/> <input type="text"/> <input type="text"/> <input type="text"/> <input type="text"/>	Дата продажу	<input type="text"/> <input type="text"/> <input type="text"/> <input type="text"/> <input type="text"/> <input type="text"/> <input type="text"/> <input type="text"/>
Видано (дата):	<input type="text"/>	
<input type="text"/> <input type="text"/> <input type="text"/> <input type="text"/> <input type="text"/> <input type="text"/> <input type="text"/> <input type="text"/> <input type="text"/>	<input type="text"/>	
Майстер (ПІБ та підпис)	Печатка або штамп сервісного центру	Печатка або штамп торгової організації

ВІДРИВНИЙ ТАЛОН

Виріб		
Модель		
Серійний номер	<input type="text"/> <input type="text"/> <input type="text"/> <input type="text"/> <input type="text"/> <input type="text"/> <input type="text"/> <input type="text"/> <input type="text"/> <input type="text"/>	
Вилучено (дата):	Торговельна організація	<input type="text"/>
<input type="text"/> <input type="text"/> <input type="text"/> <input type="text"/> <input type="text"/> <input type="text"/> <input type="text"/> <input type="text"/> <input type="text"/>	Дата продажу	<input type="text"/> <input type="text"/> <input type="text"/> <input type="text"/> <input type="text"/> <input type="text"/> <input type="text"/> <input type="text"/>
Видано (дата):	<input type="text"/>	
<input type="text"/> <input type="text"/> <input type="text"/> <input type="text"/> <input type="text"/> <input type="text"/> <input type="text"/> <input type="text"/> <input type="text"/>	<input type="text"/>	
Майстер (ПІБ та підпис)	Печатка або штамп сервісного центру	Печатка або штамп торгової організації

ВІДРИВНИЙ ТАЛОН

Виріб після гарантійного ремонту отримав у робочому стані,
без дефектів. Претензій не маю.

--	--	--

Дата

ПІБ покупця

Підпис покупця

Виріб після гарантійного ремонту отримав у робочому стані,
без дефектів. Претензій не маю.

--	--	--

Дата

ПІБ покупця

Підпис покупця

Виріб після гарантійного ремонту отримав у робочому стані,
без дефектів. Претензій не маю.

--	--	--

Дата

ПІБ покупця

Підпис покупця

ФОРМУЛЯР ГАРАНТІЙНИХ РОБІТ

№	Дата проведення ремонту		Опис ремонтних робіт та замієних деталей	Прізвище майстра та печатка сервісного центру
	Початок	Закінчення		

--	--	--	--	--

--	--	--	--	--

--	--	--	--	--



VITALS.UA