

VITALS.UA

VITALS

ІНСТРУКЦІЯ З ЕКСПЛУАТАЦІЇ



СЕРІЯ VITALS

**ПИЛА ЛАНЦЮГОВА АКУМУЛЯТОРНА
AKZ 1830n Kit**

Ми висловлюємо вам подяку за вибір продукції ТМ «Vitals».

Продукція ТМ «Vitals» виготовлена за сучасними технологіями, що забезпечує її надійну роботу протягом досить тривалого часу за умови дотримання правил експлуатації та заходів безпеки.

Ця продукція виготовлена на замовлення ТОВ «МОТОТЕХІМПОРТ», 49000, Україна, м. Дніпро, пр. Яворницького Дмитра, буд. 70, приміщення 9, т. 0 800 301 400.

УВАГА!

Уважно вивчити цю інструкцію до початку користування виробом.

ЗМІСТ

1. ЗАГАЛЬНИЙ ОПИС	6
2. КОМПЛЕКТ ПОСТАЧАННЯ	9
3. ТЕХНІЧНІ ХАРАКТЕРИСТИКИ	9
4. ЗАХОДИ БЕЗПЕКИ	11
5. РОБОТА ІЗ ВИРОБОМ	19
6. ТЕХНІЧНЕ ОБСЛУГОВУВАННЯ	29
7. ТРАНСПОРТУВАННЯ ТА ЗБЕРІГАННЯ	32
8. УТИЛІЗАЦІЯ	33
9. МОЖЛИВІ НЕСПРАВНОСТІ ТА СПОСОБИ ЇХНЬОГО УСУНЕННЯ	33
10. ГАРАНТІЙНІ ЗОБОВ'ЯЗАННЯ	34
11. ДЕКЛАРАЦІЯ ВІДПОВІДНОСТІ	35
12. УМОВНІ ПОЗНАЧКИ	36
ДОДАТОК №1. ГАРАНТІЙНИЙ ТАЛОН	40

ШАНОВНИЙ ПОКУПЕЦЬ

Ми висловлюємо вам подяку за вибір продукції ТМ «Vitals».

Продукція ТМ «Vitals» виготовлена за сучасними технологіями, що забезпечує її надійну роботу протягом досить тривалого часу за умови дотримання правил експлуатації та заходів безпеки.

Ця продукція виготовлена на замовлення ТОВ «МОТОТЕХІМПОРТ» 49000, Україна, м. Дніпро, проспект імені Яворницького Дмитра, буд. 70, приміщення 9, т.: 0800301400.

Продукція продається фізичним та юридичним особам у місцях роздрібної та гуртової торгівлі за цінами, вказаними продавцем, відповідно до чинного законодавства.

Пила ланцюгова акумуляторна **ТМ «Vitals», модель «AKZ 1830n Kit»** (далі – пила, виріб), за своєю конструкцією та експлуатаційними характеристиками відповідає вимогам нормативних документів України, а саме, технічним регламентам:

- безпеки машин, постанова КМУ №62 від 30.01.2013;
- низьковольтного електричного обладнання, постанова КМУ №1067 від 16.12.2015;
- з електромагнітної сумісності обладнання, постанова КМУ №1077 від 16.12.2015;
- обмеження використання деяких небезпечних речовин в електричному та електронному обладнанні, постанова КМУ № 139 від 10.03.2017; та стандартам:
 - ДСТУ EN 60745-1:2014 Інструмент ручний електромеханічний. Вимоги щодо безпеки. Частина 1. Загальні вимоги (EN 60745-1:2009, EN 60745-1:2009/A11:2010, EN 60745-1:2009/AC:2009, IDT);
 - ДСТУ EN 61000-3-2:2016 Електромагнітна сумісність. Частина 3-2. Норми. Норми на емісію гармонік струму (для сили вхідного струму обладнання не більше 16 А на фазу) (EN 61000-3-2:2014, IDT);
 - ДСТУ EN 61000-3-3:2017 Електромагнітна сумісність. Частина 3-3. Гранично допустимі рівні. Нормування змін напруги, флуктуацій напруги і флікера в низьковольтних системах електропостачання загальної призначеності для обладнання з номінальним струмом силою не більше ніж 16 А на фазу, яке не підлягає обумовленому підключенню (EN 61000-3-3:2013, IDT; IEC 61000-3-3:2013, IDT);
 - ДСТУ EN 55014-1:2019 Електромагнітна сумісність. Вимоги до побутових електроприладів, електричних інструментів та аналогічної апаратури. Частина 1. Емісія завод (EN 55014-1:2017, IDT; CISPR 14-1:2016, IDT);
 - ДСТУ EN 55014-2:2017 Електромагнітна сумісність. Вимоги до побутових електроприладів, електроінструментів та аналогічних виробів.

Частина 2. Несприйнятливості до завад (EN 55014-2:2015, IDT; CISPR 14-2:2015, IDT);

- ДСТУ EN 61310-2:2017 Безпечність машин. Позначення, маркування та приведення в дію. Частина 2. Вимоги до маркування (EN 61310-2:2008, IDT; IEC 61310-2:2007, IDT);

- ДСТУ EN IEC 61293:2021 Маркування електрообладнання стосовно показників електроживлення. Вимоги щодо безпеки (EN IEC 61293:2020, IDT; IEC 61293:2019, IDT);

- ДСТУ EN 60335-2-29:2015 Прилади побутові та аналогічні електричні. Безпека. Частина 2-29. Додаткові вимоги до заряджальних пристроїв батарей (EN 60335-2-29:2004, IDT);

- ДСТУ EN 60529:2014 Ступені захисту, що забезпечують кожухи (Код IP) (EN 60529:1992, EN 60529:1992/A1:2000, EN 60529:1992/A2:2013, EN 60529:1992/AC:1993, IDT);

- ДСТУ EN 60335-1:2017 Прилади побутові та аналогічні електричні. Безпека. Частина 1. Загальні вимоги (EN 60335-1:2012; A11:2014; AC:2014; A13:2017, IDT; IEC 60335-1:2010, MOD);

- ДСТУ EN IEC 63000:2020 Технічна документація для оцінювання електричних та електронних виробів щодо обмеження використання небезпечних речовин (EN IEC 63000:2018, IDT; IEC 63000:2016, IDT).

Ця інструкція містить усю інформацію про виріб, необхідну для його безпечного та ефективного використання, обслуговування, регулювання.

Дбайливо зберігати інструкцію з експлуатації та звертатися до неї у разі виникнення питань щодо користування, зберігання та транспортування виробу. У разі зміни власника виробу, передати інструкцію новому власнику.

Постачальник, імпортер, представник виробника на території України та підприємство, яке приймає претензії споживачів: ТОВ «МОТОТЕХІМ-ПОРТ» 49000, Україна, м. Дніпро, проспект імені Яворницького Дмитра, буд. 70, приміщення 9, т.: 0800301400.

Виробник «Юнкан Нантіан Індастрі енд Трейд» Ко., Лтд, №21, Цзіньтун Родд, Чжіін Індастріал Зоун, Юнкан, Чжезцян, КНР.

Виробник не несе відповідальності за збиток та можливі пошкодження, які заподіяні внаслідок неправильного поводження із виробом або використання виробу не за призначенням.

Одночасно треба розуміти, що інструкція не може передбачити абсолютно всі ситуації, які можуть мати місце під час використання виробу. У разі виникнення ситуацій, яких немає в цій інструкції, або за необхідності отримання додаткової інформації, звертатися за телефоном:

0 800 301 400 або на сайт vitals.ua.

Продукція ТМ «Vitals» постійно вдосконалюється і у зв'язку з цим можливі зміни, що не порушують основні принципи керування, зовнішній вигляд, конструкцію, комплектацію та оснащення виробу, як і зміст цієї інструкції без повідомлення споживачів. Усі можливі зміни спрямовані тільки на поліпшення й модернізацію виробу.

1. ЗАГАЛЬНИЙ ОПИС

Пила ланцюгова акумуляторна ТМ «Vitals», модель «AKZ 1830n Kit» призначена для розпилювання деревини, обрізки дерев у побуті.

Конструкція виробу має різальний блок, який складається з різального ланцюга (далі – ланцюг), прямої різального ланцюга (далі – пряма, «шина»), захисного кожуха, електродвигуна живленням від змінної акумуляторної батареї (АКБ).

Принцип дії виробу базується на почерговому різанні деревини лезами ланок ланцюга, який рухається у напрямній із великою швидкістю. Різальний блок консольного типу приводиться в дію безщітковим електричним двигуном через редуктор. Після вимкнення електродвигуна ланцюг зупиняється електронним гальмом практично миттєво.

Змащування ланцюга під час роботи здійснюється автоматично від вмонтованого бачка з мастилом.

Завдяки використанню сучасних розробок і технологій виріб має оптимальні робочі характеристики електродвигуна та характеризується довговічністю, зносостійкістю основних частин і деталей.

Важливою перевагою ланцюгової акумуляторної пили, на відміну від бензинової пили, є простий пуск та обслуговування, відсутність вихлопних газів і парів бензину, завдяки чому пилою можна працювати навіть у приміщеннях із високим рівнем мобільності.

Джерелом електроживлення виробу є літій-іонна оригінальна акумуляторна батарея напругою 18 В.

Рівень безпеки виробу досягається міцністю конструкції, живленням від безпечної для користувача рівня електричної напруги, дворукиим керуванням виробу з центром мас в основному руків'ї, наявністю захисних кожухів, електронного гальма ланцюга. Мережевий зарядний пристрій з подвійною ізоляцією забезпечує максимальний електрозахист користувача, захисне заземлення недоцільне.

Особливості акумуляторної ланцюгової пили моделі «AKZ 1830n Kit»:

- літій-іонна технологія;
- безщітковий інверторний двигун;
- швидкість ланцюга 8 м/с;
- безключове натягнення ланцюга;
- автоматичне змащування ланцюга;
- бачок для мастила з віконцем контролю рівня мастила;
- центр мас виробу розташований в основному руків'ї, що збільшує керованість;
- електронне гальмо ланцюга.

Опис основних складових конструкції виробу наведений нижче (рис. 1).



Рисунок 1. Загальний вигляд основних компонентів виробу.

Специфікація до рисунка 1

1. Напрямна «шина» ланцюга.
2. Різальний ланцюг.
3. Захисний щиток-важіль аварійного гальма.
4. Корпус двигуна з вентиляційними отворами.
5. Переднє додаткове руків'я.
6. Кнопка блокування від випадкового увімкнення.
7. Пускова клавіша «Увімк/Вимк».
8. Основне руків'я.
9. Маховичок фіксації шини та натягнення ланцюга.
10. Кришка шини.
11. Вхідні отвори системи вентиляції.
12. Гніздо приєднання акумуляторної батареї.
13. Акумуляторна батарея.
14. Індикатори заряду акумуляторної батареї.

15. Кнопка перевірки рівня заряду батареї.
16. Горловина бачка з мастилом для змащування ланцюга.
17. Кнопка «Увімк/Вимк» живлення виробу.

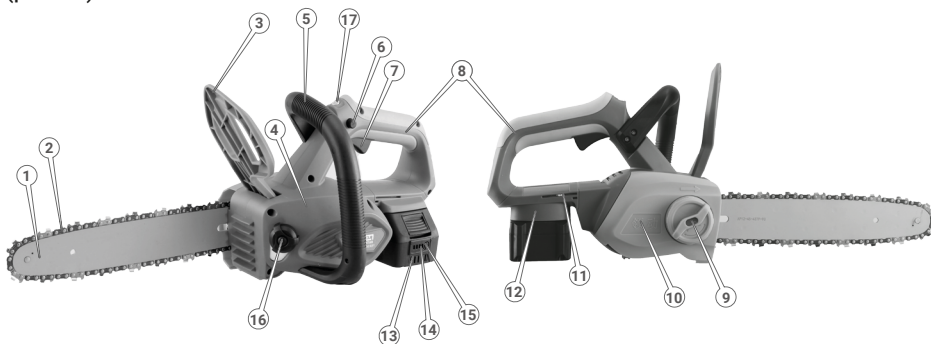
Значення знаків та піктограм

Розпорядчі знаки



Перед використанням виробу прочитати інструкцію з експлуатації.



Одягнути захисний одяг.



Одягнути засіб захисту органів слуху.



Працювати в захисних рукавичках.



Одягнути засіб захисту органів зору (обличчя).



Взути захисне взуття.

Попереджувальні знаки



Обережно! Попередження загальної небезпеки.



Обережно! Гострий елемент.

Інші знаки та піктограми



Підлягає спеціальній утилізації, окремо від побутового сміття.



Знак відповідності технічним регламентам.



Допускається повторне використання.



Берегти від вологи.



Пакування не стійке до ушкодження. Гаками не брати.



Крихкий вміст.



Верх пакування.

2. КОМПЛЕКТ ПОСТАЧАННЯ (таблиця 1)

Таблиця 1

Найменування	AKZ 1830n Kit
	Кількість, од.
Корпус пили акумуляторної з двигуном	1
Напрямна ланцюга («шина»)	1
Різальний ланцюг	1
Захисний чохол для прямої з різальним ланцюгом	1
Викрутка	1
Акумуляторна батарея	1
Зарядний пристрій	1
Інструкція з експлуатації	1
Пакування	1

УВАГА!

Завод-виробник залишає за собою право вносити в зовнішній вигляд, конструкцію та комплект постачання виробу незначні зміни, які не впливають на його функціональність.

3. ТЕХНІЧНІ ХАРАКТЕРИСТИКИ (таблиця 2)

Таблиця 2

Модель	BKZ 453n 15"
Тип електричного двигуна	безщітковий
Номинальна напруга живлення, В	18
Номинальна потужність, кВт	0,56
Тяговий момент двигуна ($M_{кр.макс.}$), Нм	1,9
Тип акумуляторної батареї	Li-Ion
Ємність акумуляторної батареї, А·год	4

Таблиця 2 (Продовження)

Параметри зарядного пристрою акумуляторної батареї:	
– вхідні від мережі змінного струму	230 В/50 Гц
– максимальна потужність споживання, Вт	40
– вихідні постійного струму	20 В/2 А
Довжина «шини», дюйм (мм)	12 (304,8)
Швидкість ланцюга, м/с	8,0
Максимальний рівень віброприскорення на руків'ї (La)*, м/с ²	4,2
Рівень звукової потужності (Lva)*, дБ	82
Рівень звукового тиску (Lpa)*, дБ	92
Крок ланцюга, дюйм (мм)	3/8 (9,525)
Тип форми ланок різального ланцюга**	напівчизель
Ширина напрямного жолоба шини**, дюйм (мм)	0,043 (1,1)
Кількість ланок ланцюга**	45
Об'єм системи змащування ланцюга, мл	140
Тип мастила для змащування різального блока	спеціальне мастило для змащування ланцюгових пил
Тип пускової системи	електричний вимикач, тригерна пускова клавиша з механічним блокуванням від випадкового пуску
Тип гальма ланцюга	електронне гальмо
Час спрацьовування гальма ланцюга, с	0,1
Тип системи натягування ланцюга	безключова (SDS)
Клас теплостійкості ізоляції	F
Режим роботи двигуна	S3 (30 хвилин)
Клас захисту зарядного пристрою від ураження електрострумом	II
Ступінь захисту корпусу виробу	IP22
Температурний діапазон довкілля під час використання, °C	від +10 до +40
Габаритні розміри пакування, мм	315×220×265
Маса нетто/брутто, кг	3.6/4±3 %
Маса споряджена	3,3

*Методи виміру параметрів вказані у технічному файлі.

** Параметри вказані довідково і можуть бути змінені постачальником різального блоку.

4. ЗАХОДИ БЕЗПЕКИ

4.1 Загальні вимоги безпеки

4.1.1 Пила ланцюгова акумуляторна належить до ручних механізованих інструментів із вмонтованим електричним двигуном живленням від швидкозмінної літій-іонної акумуляторної батареї з напругою 18 В, на які поширюються вимоги правил безпечної експлуатації інструментів та пристосувань, правил безпечної експлуатації електроустановок, правил пожежної безпеки (особливо під час робіт у зонах із можливими випарами легкозаймистих ПММ – паливно-мастильних матеріалів). Перед експлуатацією необхідно уважно ознайомитися з цією Інструкцією з експлуатації та дотримуватися її вимог для запобігання дії виникаючих небезпечних чинників: рухомих елементів та гострих лез, шуму, вібрації, електричного струму з небезпечною напругою, пожежонебезпечності, небезпека висоти під час відповідних робіт, погодних факторів, пилу, біологічних чинників від комах.

4.1.2 Використовувати виріб необхідно виключно за призначенням, згідно з вимогами цієї інструкції, з дбайливим ставленням до виробу, своєчасно виконуючи заходи технічного обслуговування.

4.1.3 Під час роботи з виробом необхідно обов'язково використовувати засоби індивідуального захисту (ЗІЗ): щиток від механічних ушкоджень очей та обличчя; засоби захисту від шуму, рукавички зі щільної тканини для захисту від гострих елементів ланцюга, віброзахисні рукавички для захисту від вібрації, робочий костюм у комплекті з взуттям та головним убором. Усі ЗІЗ мають бути дібрані за розмірами, одяг припасований до тіла без вільних кінців.

4.1.4 Під час експлуатації виробу необхідно виконувати правила пожежної безпеки:

- виконувати вимоги улаштування тимчасових електромереж, запобігаючи випадкам появи електричних іскор та підвищення температури на контактах та електричних блоках;
- забороняється робота виробу в атмосфері випарів легкозаймистих речовин;
- не допускати короткого замкнення контактів акумуляторів, слідкувати за температурою та цілісністю літій-іонних акумуляторних батарей,

оскільки вони пожежонебезпечні та не кидати їх у вогонь — це вибухонебезпечно.

4.1.5 Під час роботи виробу необхідно виконувати правила безпечної експлуатації механізованих пристроїв із вмонтованим електродвигуном:

- щоразу до початку роботи виконувати технічний огляд і перевірку цілісності вузлів виробу відповідно до розділу «Підготовка до роботи» цієї інструкції, експлуатувати несправний виріб забороняється;

- усі операції з підготовки виробу до роботи, технічного обслуговування та ремонту здійснювати після від'єднання акумуляторної батареї від виробу;

- до початку роботи оглянути та звільнити робоче місце, шляхи евакуації від будь-яких перешкод;

- не починати роботу з виробом в стані втоми, під дією алкоголю, ліків та продуктів, які можуть погіршити увагу і швидкість реакції;

- захищати виріб та акумулятор від дії електромагнітних, електростатичних полів, екстремальних температур, прямих сонячних променів та вологи;

- міцно тримати пилу обома руками — правою рукою за руків'я, а лівою — зверху за корпус пилки так, щоб була можливість чинити опір силам віддачі;

- під час роботи не допускати перебування в небезпечній зоні сторонніх осіб, дітей, тварин;

- не піддавати виріб ударам;

- не перевантажувати виріб довготривалою та інтенсивною роботою;

- не використовувати для роботи виріб з ознаками несправності, помітними зовнішніми пошкодженнями, особливо ланцюга й напрямної;

- забезпечити достатній обмін повітря на робочому місці;

- не нахилятися над працюючим виробом;

- слідкувати за тим, щоб місце приєднання акумуляторної батареї завжди було сухим та чистим;

- працювати лише при денному освітленні, забороняється працювати в темний період доби;

- не залишати без нагляду виріб з під'єднаною акумуляторною батареєю;

- після закінчення робіт вимикати виріб, від'єднувати акумуляторну батарею, одягати захисний чохол на напрямну з ланцюгом та розташовувати в задалегідь підготовленому місці, діти не повинні мати доступ до виробу.

4.1.6 Користувач має забезпечити захист виробу від прямого впливу води, забороняється користуватися виробом під час опадів.

4.1.7 Вимоги безпеки під час обрізки дерев та чагарників, подрібнення деревини:

- небезпечна зона навколо дерева, яке обробляється, становить не менше 15 м;
- місце виконання робіт має бути забезпеченим огородженням;
- спилування гілок виробом має вестися з урахуванням швидкості й напрямку вітру, забороняється працювати під час вітру із швидкістю понад 8,5 м/с, із настанням темряви та під час атмосферних опадів;
- до початку робіт зі спилування дерева підготувати майданчик для «приземлення» гілок;
- подрібнення гілок має вестися з обов'язковим притисненням їх до стійкої поверхні.

4.1.8 Ремонт виробу має здійснюватися винятково в уповноваженому сервісному центрі з використанням оригінальних запасних частин. В іншому разі можливе заподіювання значної шкоди здоров'ю користувача.

4.1.9 Користувач повинен усвідомлювати небезпеки електричного струму. Під час розряду електроструму створює на організм людини біологічну, електролітичну та термічну дії.

Біологічна дія призводить до порушень клітин організму, що спричиняє судомні скорочення м'язів, порушення нервових функцій, роботи органів дихання і кровообігу. При цьому можуть спостерігатися втрата свідомості, розлад мовлення.

Електролітична дія призводить до електролізу плазми крові та інших рідин тіла, що може призвести до порушення їх фізико-хімічного складу і біологічних властивостей.

Термічна дія електричного струму супроводжується опіками окремих ділянок тіла і перегрівом окремих внутрішніх органів, викликаючи в них різні функціональні розлади і ушкодження.

Негативна дія електричного струму на організм людини залежить від багатьох чинників.

Користувач повинен володіти і вміти застосовувати методи оживлення (штучне дихання та непрямий масаж серця) постраждалих від ураження електричним струмом.

4.1.10 Користувач повинен забезпечувати електробезпеку:

- використанням справних складових електромережі;
- огороженням струмовідних частин доступних для дотику;
- використанням пристроїв захисного блокування, відключення, диференційних реле тощо;
- використанням подовжувачів електромережі для роботи поза приміщеннями у вологозахисному виконанні;
- після заряджання не залишати зарядний пристрій під'єднаним до акумуляторної батареї або до мережі;
- не перевищувати розрахований час заряджання акумуляторної батареї та не заряджати батареї, які вийшли з ладу і не сприймають заряд;
- не пробувати розбирати акумуляторну батарею – складові речовини можуть бути токсичними та самозаймистими. У випадку саморозгерметизації акумуляторів використовувати гумові рукавички та тару з негорючих матеріалів.

4.1.11 Вимоги безпеки під час роботи на висоті:

- роботи на висоті понад 1,3 м можуть виконуватися тільки за умови відсутності медичних протипоказань у користувача;
- до початку робіт на висоті подбати про захист від основних небезпечних факторів – падіння користувача або предметів, для чого обирати надійні опори, засоби підйому, страхування від падіння, одягнути на голову захисну каску;
- роботи на висоті виконувати з особливою уважністю та обережністю.

4.1.12 Гігієнічні вимоги.

Під час користування виробом необхідно пам'ятати, що в конструкції використовуються консерваційні й робочі мастильні та інші матеріали, які не можна вважати безпечними для здоров'я у разі потраплення в організм. Це стосується пилу й випарів деревини.

Кожен користувач має обов'язково виконувати заходи гігієни:

- використовувати рекомендовані в цій інструкції з експлуатації ЗІЗ;
- не допускати контактів виробу з харчовими продуктами;
- після виконання робіт із виробом обов'язково мити руки, а сам виріб і робоче місце чистити від бруду та звільняти від відходів.

4.2 Спеціальні вимоги безпеки

4.2.1 Вимоги безпеки до початку роботи з виробом:

- до самостійної роботи з виробом можуть бути допущені лише осо-

би, які засвоїли вимоги безпеки та правила експлуатації, наведені у цій інструкції;

- переконатися, що на виробі є заводська маркувальна табличка з основними технічними даними. Якщо маркувальної таблички немає, треба звернутися до постачальника, не використовувати для роботи виріб без маркувальної таблички;

- потужність і технічні можливості виробу мають відповідати майбутньому завданню, не використовувати у виробничих професійних цілях виріб, призначений для робіт у побуті;

- вибирати для роботи з виробом стійке положення;

- після внесення виробу з холоду у тепле приміщення необхідно його витримати в тарі не менше 2-х годин для зникнення конденсату, після чого виріб можна приєднувати до електромережі;

- не використовувати виріб в умовах впливу крапель і бризок, під час атмосферних опадів;

- зарядний пристрій має достатній рівень електробезпеки для роботи в нормальних умовах без захисного заземлення, що не скасовує можливості використання додаткових діелектричних засобів;

- за необхідності використання зарядного пристрою на вулиці підготувати мережевий подовжувач у вологозахисному виконанні;

- перевірити, щоб ручні ключі, які використовуються під час затягування і позиціонування змінних насадок, не залишилися на виробі;

- перевіряти стан ланцюга й напрямної, забороняється користуватися виробом у разі помітного зносу чи пошкодження напрямної та ланцюга, кришки механізму кріплення «шини», корпусу виробу, пускової клавіші й кнопки блокування від випадкового увімкнення.

4.2.2 Вимоги безпеки під час роботи з виробом:

- під'єднувати акумуляторну батарею до виробу безпосередньо перед виконанням роботи із заблокованою клавішею «Увімк/Вимк»;

- під'єднувати до електромережі зарядний пристрій тільки перед зарядженням;

- не тримати заряджену батарею в режимі зарядження для запобігання можливих небезпечних ситуацій;

- від'єднувати акумуляторну батарею від виробу для очищення виробу в процесі роботи, під час перерви в роботі, після закінчення роботи;

- слідкувати за роботою системи автоматичного натягу ланцюга та за необхідності регулювати його;

- берегти виріб від впливу зовнішніх джерел тепла, не залишати акумуляторну батарею на сонці;

- не нахилятися над працюючим виробом, щоб не потрапити під тріски й тирсу, що вилітають, і не пиляти вище рівня плеча;
- не передавати виріб особам, які не мають права користування ним, та не залишати без нагляду виріб із під'єднаною акумуляторною батареєю;
- пиляти деревину, не перевантажуючи виріб тривалою інтенсивною роботою;
- твердо тримати пилу за руків'я правою рукою та намагатися розташувати площину ланцюга збоку від себе, а не перед собою, твердий хват допоможе зменшити небезпеку віддачі та зберегти контроль над процесом;
- під час робіт з утворенням пилу забезпечити нормальний рівень вентиляції або користуватися засобами індивідуального захисту органів дихання;
- не зрізати більше одної гілки за один раз та не використовувати виріб для надто тонких гілок, оскільки ланцюг може відкидати їх на високій швидкості;
- не використовувати виріб для пиляння інших матеріалів, крім деревини;
- вставляти «шину» у початий розпил особливо обережно;
- контролювати положення шарів деревини та напрямок зусиль, що стискають щілину розпилу і можуть затиснути різальний ланцюг;
- обирати місце обробки деревини виробом у зоні вільній від будь-яких перешкод, край шини не повинен торкатися стовбуру дерева, гілок або інших твердих предметів;
- під час роботи не нахилятись надто вперед і не пиляти вище рівня плеча;
- працювати виключно заточеним і нормально натягнутим різальним ланцюгом (у натягнутого ланцюга звичайним зусиллям руки неможливо вивести різальні ланки за межі напрямної), контроль стану різального ланцюга та технічне обслуговування виробу необхідно здійснювати згідно з вимогами цієї інструкції;
- пиляти верхньою частиною різального блока забороняється;
- під час пиляння стерегтися зворотного удару або віддачі: не торкатися працюючим ланцюгом сусідніх гілок, сторонніх предметів; не допускати затискання ланцюга в деревині; міцно тримати виріб збоку від тіла;



Рисунок 2. Приклади виникнення небезпечної віддачі виробу.

Віддача бензопили виникає у вигляді несподіваного ривка виробу із працюючим різальним блоком у бік користувача (рис. 2). Віддача є наслідком зіткнення різальної частини працюючого ланцюга із твердою перешкодою, наприклад, стовбуром дерева під час спилювання сучків або з іншим суком. Коли конструктивних засобів зниження віддачі виробу виявляється недостатньо – можлива втрата контролю над виробом. Також ривок інструмента може виникнути у наслідок затиснення верхньої частини ланцюга (ривок пили назад на користувача), або його нижньої частини (ривок пили вперед від користувача).

Для зниження небезпеки віддачі під час роботи та уникнення травм – завжди твердо тримати пилу двома руками та намагатись розташувати площину ланцюга збоку від себе, а не перед собою, одночасно права рука повинна перебувати на задньому руків'ї, ліва – на передньому руків'ї (теж саме для «шкульги»). Для надійного утримання виробу переднє і заднє руків'я щільно охопити великими пальцями рук. Твердий хват допоможе знизити небезпеку віддачі та зберегти контроль над процесом.

УВАГА!

Віддача може призвести до важких різаних ран та є найбільш частою причиною нещасних випадків під час роботи із ланцюговими пилами.

Усвідомлення можливості виникнення віддачі може знизити або виключити момент несподіванки. Неконтрольована реакція може стати причиною нещасного випадку.

– у випадку ударного навантаження на різальний блок у результаті віддачі або зіткнення із камінням, металом – негайно зупинити роботу та перевірити стан виробу на відсутність пошкоджень;

– для заміни використовувати напрямні («шини») та різальні ланцюги, рекомендовані заводом-виробником виробу, оскільки різні виробники використовують власні стандарти, ланцюг має вибиратися разом із напрямною шиною і в жодному разі не використовувати «шину» більшої довжини, ніж передбачена виробником;

– забороняється використовувати виріб із такими недоліками:

1) Пошкоджена чи несправна кнопка блокування від випадкового увімкнення.

2) Пошкоджений корпус виробу.

3) Пошкоджена напрямна ланцюга.

4) Пошкоджений чи затуплений різальний ланцюг.

5) Поява нехарактерних для нормальної роботи шумів або вібрації виробу.

6) Корпус виробу перегрівається, поява диму або запаху горілої ізоляції.

4.2.3 Вимоги безпеки після закінчення роботи:

– вимкнути виріб;

– від'єднати акумуляторну батарею для окремого безпечного зберігання;

– підняти кришку механізму кріплення «шини» та зняти її з ланцюгом;

– очистити корпус виробу (очищення двигуна виконувати струменем повітря через вентиляційні отвори), елементи приводу, «шину», механізм натягування ланцюга, різальний ланцюг м'якою тканиною, зволоженою за необхідності мийними засобами не агресивними до деталей виробу;

– встановити різальний блок на місце та закрити кришкою;

– закрити різальний блок з ланцюгом пластиковим захисним чохлам;

– зарядити акумуляторну батарею відповідно до розділу «Робота із виробом»;

– розташувати виріб та акумуляторну батарею для зберігання у визначеному місці згідно із відповідним розділом, сторонні особи та діти не повинні мати вільний доступ до виробу.

4.3 Вимоги безпеки в аварійних ситуаціях

4.3.1 У разі виникнення аварійних ситуацій (несподівана відмова виробу, пошкодження елементів різального блоку під час виконання роботи,

пошкодження акумуляторної батареї, поява запаху горілої ізоляції, диму з корпусу виробу, займання виробу, отримання сигналу про можливе наближення природних або техногенних катаклізмів):

- припинити виконання роботи;
- повідомити за необхідності спецпідрозділи (пожежний, медичний, екологічний, спеціальний аварійний);
- вжити заходів з евакуації людей і матеріальних цінностей (за необхідності);
- почати ліквідацію наслідків аварії первинними засобами до прибуття спецпідрозділів, якщо такі отримали виклик, і до їхнього прибуття виставити пости, що обмежують доступ сторонніх у небезпечну зону;
- надати долікарську допомогу постраждалим.

4.3.2 У разі нещасного випадку із травмуванням, постраждалих перемістити в безпечне місце, викликати швидку медичну допомогу й надати долікарську допомогу. Місце події захистити та зберегти недоторканим для роботи комісії з розслідування.

5. РОБОТА ІЗ ВИРОБОМ

УВАГА!

Забороняється починати роботу виробом, не виконавши вимоги з техніки безпеки, вказані у розділі «Заходи безпеки» цієї інструкції.

5.1. Підготовка до роботи

5.1.1 Контрольний огляд

1. Після транспортування виробу у зимових умовах, перед увімкненням у теплого приміщенні, виріб витримати у тарі за кімнатної температури не менше 2-х годин до повного зникнення вологи (конденсату) на ньому, дістати виріб із пакування.

2. Зовнішнім оглядом переконатися у відсутності пошкоджень кнопки блокування від випадкового увімкнення, пускової клавіші «Увімк/Вимк», руків'їв, напрямної, різального ланцюга, корпусу виробу, акумуляторної батареї, зарядного пристрою.

5.1.2 Встановити напрямну та різальний ланцюг (рис. 3).

УВАГА!

Виконувати встановлення різального блоку у захисних рукавичках проти порізів.

- розташувати виріб на рівній поверхні захисною кришкою (4, рис. 3) догори;
- звільнити захисну кришку обертанням зовнішнього маховичка проти годинникової стрілки та демонтувати кришку рухом угору;
- допомагаючи собі викруткою, встановити ланцюг на «шину» та на ведучу зірочку згідно з напрямком руху ланцюга так, щоб ланцюг вільно рухався у напрямній, а нарізний штифт виробу потрапив до паза «шини»;
- встановити кришку різального блоку напрямними штифтами на корпус так, щоб отвір механізму кришки потрапив на нарізний штифт з встановленим різальним блоком;
- зафіксувати кришкою різальний блок обертанням маховичка кришки за годинниковою стрілкою;
- продовжувати обертати маховичок кришки так, щоб ланцюг натягнувся та знаходився у напрямних шини;
- перевірити рукою вільний рух ланцюга у напрямних.



Рисунок 3. Схема встановлення різального блоку: напрямної «шини» та ланцюга.

- 1 – напрямна «шина» ланцюга. 2 – різальний ланцюг,
- 3 – ведуча зірочка ланцюга.
- 4 – захисна кришка різального блоку з механізмом безключової фіксації шини та натягнення ланцюга.

УВАГА!

Напрямок руху вказують мітки на ланках ланцюга та напрямній «шині», вони мають бути спрямовані однаково.

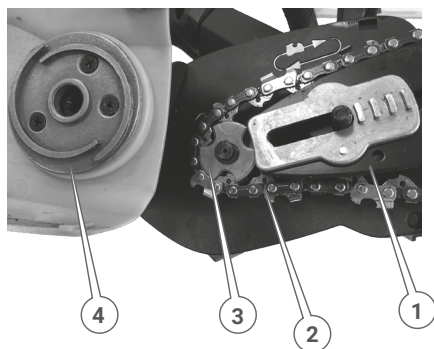
5.1.3 Заправка системи змащення різального блока.**УВАГА!**

Конструкція виробу має автоматичну систему змащування різального блока, що передбачає контроль за його наявністю через спеціальне віконце та періодичне поповнення.

Змащення напрямної та зірочок виконується автоматично після увімкнення виробу. Для заправки мастила відкрутити кришку горловини бачка системи змащування проти годинникової стрілки та заповнити спеціальним мастилом для змащування ланцюгів ланцюгових пил.

Повернути кришку системи змащування на місце.

5.1.4 Перевірка та регулювання натягу ланцюга.**УВАГА!**

У процесі експлуатації електропили ланцюг від нагріву або охолодження може подовжуватися або скорочуватися, тому необхідно періодично перевіряти та регулювати натяг ланцюга.

1. Надмірно натягнутий ланцюг:

– створює додаткове тертя, що призводить до перегріву та незворотної теплової деформації «шини»;

– спричиняє прискорений знос «шини», ведучої та веденої зірочок, а також підшипників;

– призводить до перевантаження та перегріву двигуна.

2. Недостатньо натягнутий ланцюг:

– призводить до появи руйнівних ударних навантажень під час увімкнення електродвигуна та в процесі роботи виробу;

– значно збільшує небезпеку віддачі;

– може призвести до зіскакування ланцюга з «шини» та, як наслідок, до його обриву, заклинювання ведучої зірочки та травм користувача;

– спричиняє прискорений знос «шини», ведучої та веденої зірочок, а також підшипників.

5.1.4.1 Перевірка натягу ланцюга.

1. Акумуляторна батарея має бути від'єднана від виробу.
2. Рукою або жалом викрутки потягнути нижню частину ланцюга донизу. У нормально натягнутого ланцюга направляючі ланки не мають повністю вийти за межі напрямної.

5.1.4.2 Регулювання натягу ланцюга.

1. Акумуляторна батарея має бути від'єднана від виробу.
2. Обертанням маховичка кришки за годинниковою стрілкою натягнути ланцюг.
5. Перевірити натяг ланцюга згідно з п. 5.1.4.1.

УВАГА!

Після встановлення нового ланцюга увімкнути виріб та дати попрацювати протягом 3–5 хвилин для обкатки ланцюга, після чого повторити натягнення.

5.1.5 Підготовка до роботи та встановлення акумуляторної батареї.

5.1.5.1 Перевірка рівня зарядження акумуляторної батареї.

1. На корпусі акумуляторної батареї встановлений світловий багаторівневий індикатор стану зарядженості.

Для перевірки рівня зарядженості натиснути на корпусі АКБ кнопку короткочасного увімкнення індикатора та оцінити візуально стан зарядженості за кількістю світлових рисок. Літій-іонна батарея може дозаряджатися, незалежно від поточного рівня заряду.

2. Починати відповідальні роботи з рівнем заряду батареї менше 95 % не рекомендується.

5.1.5.2 Зарядження акумуляторної батареї.

УВАГА!

Перед першим використанням виробу акумуляторну батарею слід повністю зарядити.

1. Зарядний пристрій з комплекту виробу спеціально призначений для батареї даного виробу. Переконайтеся, що вихідні параметри струму зарядного блоку співпадають з параметрами акумуляторної батареї. Не рекомендується використовувати сторонні зарядні пристрої для заряджання батареї виробу.

2. Літій-іонна батарея не має ефекту пам'яті та має низький струм саморозряду. Якщо акумуляторна батарея розряджена (або використовується вперше), заряджати її так:

- під'єднати шнур живлення зарядного пристрою до мережі 230 В, 50 Гц, одразу повинен засвітитися червоний індикатор на пристрої;

- під'єднати вихід зарядного пристрою до гнізда батареї, одразу почнеться процес заряджання, одночасно світлові індикатори батареї та зарядного пристрою почнуть блимати;

- приблизно через одну годину заряджання (залежно від ємності батареї) індикатор зарядного пристрою почне світитися зеленим, що свідчить про закінчення процесу заряджання, а на індикаторі акумуляторної батареї почнуть світитися усі сектори;

- після закінчення зарядження від'єднати зарядний пристрій від мережі та від батареї.

УВАГА!

Алгоритм світіння світлодіодів зарядного пристрою в процесі заряджання може бути іншим через застосування різновидів зарядних пристроїв, призначених для заряджання акумуляторних батарей цього виробу.

УВАГА!

Для першого заряджання акумуляторної батареї потрібно більше часу для досягнення повної ємності батареї. Час заряджання батареї може змінюватися в залежності від температури навколишнього середовища.

УВАГА!

Якщо батарея буде поставлена на зарядку перегрітою від прямого сонячного світла, або внаслідок того, що вона щойно використовувалася, можливо, процес заряджання почнеться автоматично після охолодження.

Якщо після охолодження процес зарядження не відбувається, звернутися до сервісного центру для діагностики.

5.1.5.3 Встановлення/зняття акумуляторної батареї.

1. Для встановлення АКБ:

- поєднати напрямні поверхонь стику АКБ та основного руків'я виробу;
- встановити АКБ у виріб із натиснутою клавішею фіксатора та зафіксувати, відпустивши клавішу.

2. Для зняття АКБ виконати попередні дії у зворотному порядку.

5.1.6 Пуск/зупинка виробу та перевірка працездатності системи змащування різального блоку.

1. Під'єднати до виробу акумуляторну батарею.

2. Вибрати стійку позу та міцно взяти пилу двома руками – правою рукою за основне руків'я, а лівою рукою – за додаткове.

3. Увімкнути живлення виробу кнопкою «Увімк/Вимк» (17, рис. 1). Після натиснення світловий індикатор кнопки засвітиться. Для вимкнення живлення повторно натиснути кнопку увімкнення.

УВАГА!

Якщо протягом 20 секунд виріб не буде використано – живлення автоматично вимкнеться. Для його поновлення – повторно натиснути кнопку увімкнення.

4. Натиснути на кнопку блокування (6, рис. 1), а потім – на пускову куркову тригерну клавішу (7, рис. 1) до упору.

3. З допомогою аркуша світлого паперу перевірити візуально надходження мастила до різального ланцюга.

4. Для зупинки виробу відпустити пускову клавішу.

УВАГА!

Ланцюг почне обертатися на максимальній швидкості одразу після натискання на пускову клавішу «Увімк/Вимк».

УВАГА!

У випадках перевантаження виробу, перегрівання та за низького рівня заряду акумуляторної батареї спрацює автоматичний запобіжник, який вимкне електродвигун (пускова клавіша функціонувати не буде до усунення причини спрацювання автоматичного запобіжника).

5.1.7 Перевірка аварійного гальма ланцюга.

УВАГА!

Гальмо ланцюга призначене для миттєвої зупинки ланцюга у випадку віддачі або «зворотного удару». Гальмо ланцюга блокується від упору об руку на передньому руків'ї. Працювати бензопилою із несправним гальмом ланцюга забороняється.

УВАГА!

Гальмівний важіль фіксується в обох положеннях. Якщо важіль не можна перевести в жодне з положень або відчувається сильний опір – використовувати бензопилу заборонено. Перевірку роботи аварійного гальма ланцюга слід здійснювати безпосередньо перед початком використання виробу.

1. Увімкнути двигун.
2. Не відпускаючи рукою переднє руків'я виробу, натиснути передпліччям лівої руки на важіль аварійного гальма ланцюга у напрямку різального блока. Рух ланцюга повинен зупинитися.
3. Звільнити пускову куркову клавішу.
4. Вимкнути живлення виробу.

УВАГА!

Якщо у разі увімкненого гальма ланцюг продовжує обертатися, звернутися до сервісного центру.

5.2. Користування виробом.

5.2.1 Підготувати робоче місце згідно з вимогами розділу «Вимоги безпеки».

5.2.2 Увімкнути підготовлений до роботи виріб згідно з п. 5.1 та виконати поставлене завдання.

5.2.3 Під час роботи контролювати:

- рівень мастила для змащування ланцюга та своєчасно поповнювати його;
- рівень зарядженості акумуляторної батареї.

5.2.4 Після закінчення роботи вимкнути виріб та живлення від акумуля-

лятора.

5.3 Рекомендації з ефективного використання виробу.

5.3.1 Розпилювання колод невеликого діаметру.

1. Перший розпил зробити згори вниз на 2/3 діаметра стовбуру дерева (рис. 4).



Рисунок 4. Схема попереднього розпилу колоди.

2. Перевернути колоду і розпилити її з протилежного боку (рис. 5).

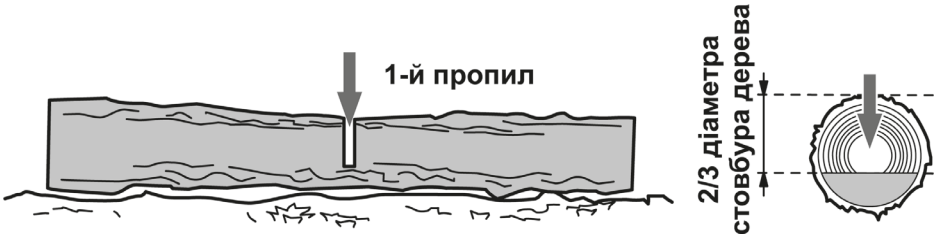

Рисунок 5. Схема остаточного розпилу колоди з протилежного боку.

5.3.2 Розпилювання колод невеликого діаметру з використанням козових опор (рис. 6).

УВАГА!

Якщо зробити розпил невірно, то шину може затиснути у деревині.

1. Для зручного розпилювання колоди підготувати та перевірити на надійність козлові опори.
2. Переконавшись, що під час пиляння, колода надійно закріплена.
3. Перший розпил зробити згори на 1/3 товщини колоди.
4. Перевернути колоду на 180° та закінчити розпилювання згори вниз.
5. Акуратно посунути колоду та повторити процедуру розпилювання.

УВАГА!

Якщо шину затиснуло та її неможливо витягнути без докладання сили, то ні в якому разі не смикати бензопилу та не намагатися її вирвати. Зупинити двигун, забити штир у розпил, щоб розсунути його, та акуратно витягнути шину.



Рисунок 6. Схема розпилу колоди з використанням козлових опор.

5.3.3 Спилування та підрізання гілок.

УВАГА!

Для роботи на висоті використовувати тільки перевірені автономні драбини з майданчиками та страхувальне монтажне спорядження.

Під час пиляння гілок не тримати бензопилу на витягнутих руках, з вертикальним розташуванням різального блока або над головою.

Не допускати, щоб кінцівка шини торкнулася стовбура дерева або сусідніх гілок.

5.3.3.1 Обрізання малих гілок вести тільки на поваленому дереві згідно зі схемою рис. 7.



Рисунок 7. Схема обрізання малих гілок.

5.3.3.2 Обрізання великих гілок вести послідовно частинами так, щоб гілка не зламалася, а на стоячому дереві вести з надійних опор.

УВАГА!

Слідкувати за тим, щоб спилена гілка не впала на користувача або на сторонніх осіб.

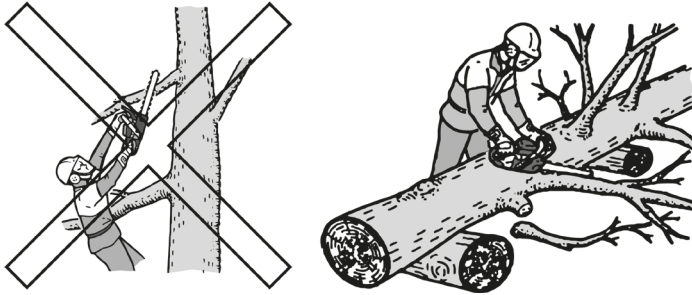
5.4. Завершення роботи із виробом.

1. Вимкнути живлення виробу.
2. Від'єднати акумуляторну батарею та зарядити.
3. Відкрити захисну кришку різального блоку, бажано зняти ланцюг і «шину».
4. Очистити корпус виробу та різальний блок. Для очищення поверхонь виробу використовувати м'яку тканину, зволожену за необхідності мийними засобами не агресивними до деталей виробу. Очищення двигуна виконувати струменем повітря через вентиляційні отвори.
5. Закрити захисну кришку, а на пряму з ланцюгом — захисним пластиковим чохлам.
6. Розташувати виріб для зберігання у визначене місце згідно з вимогами відповідного розділу цієї інструкції. Сторонні особи та діти не повинні мати вільний доступ до виробу.

6. ТЕХНІЧНЕ ОБСЛУГОВУВАННЯ

УВАГА!

Перед початком робіт із технічного обслуговування пили від'єднайте акумуляторну батарею від виробу.

6.1 Пила ланцюгова акумуляторна ТМ «Vitals», модель «AKZ 1830n Kit» є надійним виробом, який розроблений з урахуванням усіх сучасних інженерних технологій. Виконуючи всі рекомендації інструкції з експлуатації, своєчасно здійснюючи технічне обслуговування, ви забезпечите надійну роботу виробу протягом багатьох років.

Для забезпечення надійної роботи виробу протягом тривалого періоду користування та зберігання необхідно своєчасно проводити технічне обслуговування.

Предбачені такі види технічного обслуговування:

- контрольний огляд;
- технічне обслуговування.

Контрольний огляд необхідно проводити до та після використання електропили або її транспортування. Під час контрольного огляду треба перевіряти надійність кріплення всіх частин і деталей, відсутність пошкоджень корпусу виробу, «шини», ланцюга, елементів керування, а саме:

- провести зовнішній огляд виробу на відсутність пошкоджень, за наявності усунути недоліки;
- перевірити та за необхідності підтягнути всі кріпильні елементи виробу;
- видалити з корпусу виробу, «шини» та ланцюга бруд, мастило та тирсу;
- очистити вентиляційні отвори на корпусі виробу;
- перевірити поверхні ковзання «шини» на наявність зносу, задирки, видалити, використовуючи напилочок, або замінити «шину»;
- очистити і змастити мастилом, призначеним для змащування ланцюга, ведучу та ведену зірочки;
- очистити масляні отвори «шини».

Технічне обслуговування пили необхідно проводити згідно з регламентом (таблиця 3).

Таблиця 3

ТИП ОБСЛУГОВУВАННЯ/ РЕКОМЕНДОВАНІ ТЕРМІНИ		ЩОРАЗУ	КОЖНІ 25 ГОДИНРОБОТИ АБО ЩОМІСЯЦЯ	КОЖНІ 50 ГОДИНРОБОТИ АБО КОЖНІ ТРИ МІСЯЦІ
Пила акумуляторна загалом	очищення	X		
З'єднання та кріплення виробу	підтяжка нарізних з'єднань	X		
Ведуча зірочка	очищення	X		
	перевірка	X		
«Шина», ведена зірочка	очищення	X		
	змащування	X		
	зміна положення на 180о		X	
Різальний ланцюг	перевірка	X		
	заточування лез зубців		за потреби	
	заміна		за потреби	
Рухомі деталі приводу (двигун, редуктор)	змащування, заміна у сервісному центрі	раз на рік за умови використання не менше 5 годин на тиждень		
Електричні елементи, електроізоляція	перевірка у сервісному центрі	раз на 3 роки		

У разі надмірного забруднення частин і деталей виробу, наприклад, смолою, протерти спеціальним розчином для очищення.

6.2 Обслуговування різального блока (шини, веденої зірочки, ланцюга) (рис. 8).

1. Видалити тирсу та бруд із жолоба «шини», масляних отворів, зірочок приводу, ланцюга.

2. «Шину» та ланцюг обслуговувати окремо, для чого покласти їх на

15 хвилин у посудину з розчином для очищення. Після цього «шину» та ланцюг промити чистою водою та обробити антикорозійним засобом або мастилом для змащування ланцюга.

3. Переконаватися, що масляні отвори та канали прочищені.

4. Змастити жолоб «шини», ведену зірочку та масляні отвори мастилом, призначеним для змащування ланцюга.

УВАГА!

Для забезпечення рівномірного зносу верхнього та нижнього боків «шини», перевертати її через кожні 25 годин роботи виробу.

Найбільший вплив на довговічність та ефективність роботи «шини», ланцюга і зірочок мають три чинники: правильне та своєчасне заточування лез зубців ланцюга, правильне натягування ланцюга та своєчасне змащення ланцюга.



Рисунок 8. Схема обслуговування «шини»

1. Жолоб «шини».
2. Масляний отвір жолоба.
3. Ведена зірочка.
4. Масляний отвір веденої зірочки.

6.2.1 Обслуговування ведучої зірочки.

1. Видалити тирсу та бруд із ведучої зірочки.
2. Перевірити ведучу зірочку на відсутність зносу, пошкоджень, тріщин, за наявності замінити, або звернутися до сервісного центру.

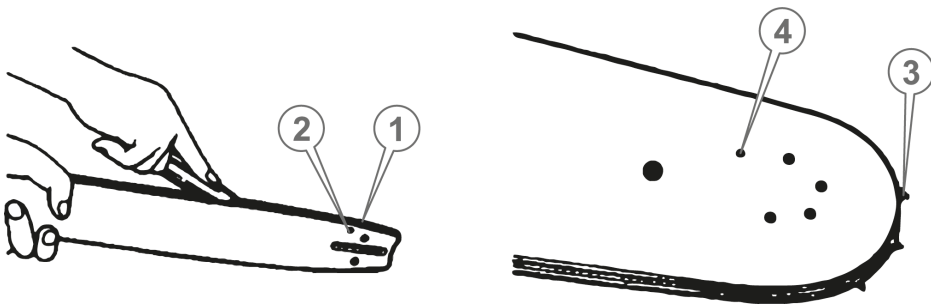
6.2.2 Рекомендації з ефективного обслуговування ланцюга.

Ознакою необхідності заміни ланцюга або заточування зубців ланцюга є поява дрібної стружки під час пиляння. Крім цього, робота тупим ланцюгом призводить до надмірного тиску користувача на виріб і може призвести до заклинювання ланцюга в деревині, що різко збільшує вірогідність пошкодження ведучої зірочки та призводить до аварійного перегріву пил-

ки.

Правильне заточування ланцюга можна виконати тільки за допомогою спеціальних верстатів, шаблонів та інструментів, які до комплекту виробу не входять. Опис дій із заточування різального ланцюга наводиться в інструкції до заточувального верстата або спеціальних довідниках.

Частково можливо підкоригувати леза ланцюга вручну за допомогою напилка.

У процесі роботи ланцюг зношується, що призводить до зносу ведучої та веденої зірочок, «шини». Встановлення нового ланцюга на зношені зірочки призводить до того, що через невідповідність кроку відбувається прискорений інтенсивний знос як ланцюга, так і зірочок. Практика показує, що доцільно мати 3–4 ланцюги та послідовно (наприклад, через день або два) змінювати їх, щоб відбувалося рівномірне зношення всієї різальної гарнітури: ланцюг, «шина» та зірочки.

7. ТРАНСПОРТУВАННЯ ТА ЗБЕРІГАННЯ

7.1 Транспортування

Виріб потребує обережного поводження під час транспортування та відповідних умов зберігання. Транспортування допускається усіма видами транспорту, які забезпечують цілісність виробу, відповідно до загальних правил перевезень. Перевезення літій-іонних акумуляторних батарей мають обмеження на повітряному транспорті.

Під час вантажно-розвантажувальних робіт і транспортування виріб не має зазнавати ударів та впливу атмосферних опадів.

Розташування та кріплення виробів у транспортних засобах має забезпечувати відсутність можливості їхніх зсувів чи падіння, можливість пошкодження іншим вантажем та впливу атмосферних опадів під час транспортування.

Дозволені умови транспортування виробу: температура навколишнього повітря від $-15\text{ }^{\circ}\text{C}$ до $+55\text{ }^{\circ}\text{C}$ із відносною вологістю не більше 90 %.

7.2 Зберігання

7.2.1 Підготовка виробу до тривалого зберігання:

1. Очистити корпус виробу, «шину», ланцюг, ведучу зірочку від тирси й бруду.

2. Змастити тонким шаром консерваційного мастила металеві частини виробу, які схильні до корозії та незахищені антикорозійним покриттям.

3. Зарядити АКБ до рівня не більше 90 %.

7.2.2 Зберігати виріб рекомендується в приміщеннях, які добре провітрюються, за температури від +5 °С до +40 °С із відносною вологістю повітря не більше 90%.

УВАГА!

Зберігати виріб в одному приміщенні із вибуховими та горючими речовинами, кислотами, лугами, мінеральними добривами та іншими агресивними речовинами забороняється.

8. УТИЛІЗАЦІЯ

Не викидати виріб із побутовими відходами! Виріб, у якого завершився термін експлуатації, знаряддя та пакування мають здаватися на утилізацію та повторне перероблення.

Інформацію про утилізацію можна отримати в місцевій адміністрації.

9. МОЖЛИВІ НЕСПРАВНОСТІ ТА СПОСОБИ ЇХНЬОГО УСУНЕННЯ (таблиця 3).

Таблиця 4

ОПИС НЕСПРАВНОСТІ	МОЖЛИВА ПРИЧИНА	СПОСОБИ УСУНЕННЯ
Двигун не запускається	Не приєднана акумуляторна батарея	Приєднати акумуляторну батарею
	Електродвигун вийшов із ладу	Звернутися до сервісного центру
Недостатня потужність виробу	Ємність акумуляторної батареї менше рекомендованої	Замінити акумуляторну батарею
	Електродвигун вийшов із ладу	Звернутися до сервісного центру
	Надмірний натяг ланцюга	Відрегулювати
	«Шина» зношена	Замінити «шину»
	Ланцюг зношений	Замінити ланцюг

Таблиця 4 (Продовження)

Після увімкнення двигуна ланцюг не рухається	Надмірний натяг ланцюга	Відрегулювати
	Ланцюг заклинило	З'ясувати причину несправності
Ланцюг нагрівається	Надмірний натяг ланцюга	Відрегулювати натяг ланцюга
	Ланцюг ослаблений	Відрегулювати натяг ланцюга
	Ланцюг зношений	Замінити ланцюг
	«Шина» зношена	Замінити «шину»
	Зношена ведуча зірочка	Звернутися до сервісного центру
Низька ефективність роботи виробу	Ослаблений натяг ланцюга	Відрегулювати натяг ланцюга
	Ланцюг надітий на «шину» у зворотному напрямку	Перевірити правильність встановлення ланцюга
	«Шина» зношена	Замінити «шину»
	Ланцюг затуплений	Заточити ланцюг або замінити
Підвищена вібрація	Ослаблене кріплення «шини»	Закріпити «шину»

10. ГАРАНТІЙНІ ЗОБОВ'ЯЗАННЯ

Гарантійний строк експлуатації виробу та умови гарантії вказані у гарантійному талоні (додаток 1) від дати роздрібного продажу, вказаної у гарантійному талоні. Строк служби виробу становить 3 (три) роки від дати роздрібного продажу та залежить від інтенсивності експлуатації. Гарантійний строк зберігання та придатності становить 10 (десять) років від дати виготовлення продукції.

Цей виріб не потребує проведення додаткових проектних робіт для уведення в експлуатацію.

Протягом гарантійного строку експлуатації несправні деталі та вузли будуть замінюватися за умови дотримання всіх вимог цієї інструкції та відсутності ушкоджень, пов'язаних із неправильною експлуатацією, зберіганням і транспортуванням виробу.

Споживач має право на безкоштовне гарантійне усунення несправно-

стей, виявлених і пред'явлених у період гарантійного терміну експлуатації та зумовлених виробничими недоліками.

У зв'язку зі складністю конструкції ремонт може тривати понад два тижні. Причину виникнення несправностей і терміни їхнього усунення визначають фахівці сервісного центру.

Дата виготовлення виробу визначається за серійним номером у партії товару, який складається з дев'яťох цифр та має вигляд – ММ.УУ.ЗЗЗЗЗ, який розшифровується таким способом:

ММ – місяць виготовлення;

УУ – рік виготовлення;

ЗЗЗЗЗ – порядковий номер виробу у партії.

11. ДЕКЛАРАЦІЯ ВІДПОВІДНОСТІ

1. Декларування відповідності виробу на території України проводить представник виробника, ТОВ «МОТОТЕХІМПОРТ» 49000, Україна, м. Дніпро, проспект імені Яворницького Дмитра, буд. 70, приміщення 9, т.: 0800301400. Наведений виріб відповідає вимогам чинних технічних регламентів та стандартів України. Декларації складаються українською мовою.

2. Декларація про відповідність виробу стосується винятково виробів у тому стані, у якому вони введені в обіг, і не охоплює компонентів та/або змін, які були пізніше впроваджені у виробі кінцевим користувачем.

До оцінки відповідності залучається представник виробника, який долучає орган із оцінки відповідності як третю сторону, незалежну від організації або виробів, які він оцінює.

За результатами оцінки відповідності залучений незалежний, призначений для подібних робіт, орган оформлює сертифікат відповідності або сертифікат типу, перевіряє текст декларації та реєструє у своєму реєстрі.

3. Декларація про відповідність виробу містить такі дані:

– повне найменування та місцезнаходження виробника і його уповноваженого представника;

– повне найменування та місцезнаходження особи-резидента України, уповноваженої виробником на збирання технічного файлу;

– опис і ідентифікаційні дані машини, що охоплюють узагальнене найменування, функції, модель, тип, серійний номер і комерційну назву;

– відомості про те, що машина відповідає положенням Технічного регламенту безпеки машин, і в разі потреби відомості про відповідність машини іншим технічним регламентам та/або іншим вимогам, яким від-

повідляє машина;

– найменування, місцезнаходження та ідентифікаційний номер призначеного органу з оцінки відповідності та номер сертифіката перевірки типу машини;

– у разі необхідності найменування, місцезнаходження та ідентифікаційний номер призначеного органу з оцінки відповідності, яким схвалено систему керування якістю;

– посилання в разі необхідності на:

- національні стандарти, що застосовуються;
- інші нормативні документи, що застосовуються;
- місце й дату декларування;

• зазначення персональних даних і підпис особи, уповноваженої на оформлення декларації від імені виробника або його уповноваженого представника.

4. Уповноважений представник виробника машини на території України зберігає оригінал декларації про відповідність машини протягом щонайменше 10 років від дати виготовлення останньої машини. Скановані копії оригіналу декларації безперешкодно надаються споживачу під час передачі товару.

12. УМОВНІ ПОЗНАЧЕННЯ

Таблиця 5

ПОЗНАЧЕННЯ	ПОЯСНЕННЯ
В (V)	вольт
А (A)	ампер
А·год (A·h)	ампер×година
кВт (kW)	кіловат
м/с (m/s)	метрів за секунду
дБ (dB)	децибел
кг (kg)	кілограм
мм (mm)	міліметр

НОТАТКИ

НОТАТКИ

НОТАТКИ

№ _____ ГАРАНТІЙНИЙ ТАЛОН

Під час придбання виробу (товару) вимагайте перевірки комплектності, наявності інструкції, працездатності виробу та правильного заповнення гарантійного талона у вашій присутності.

Постачальник, імпортер, представник виробника та підприємство, яке приймає претензії споживачів на території України: ТОВ «МОТОТЕХІМПОРТ», 49000, Україна, м. Дніпро, пр. Яворницького Дмитра, буд. 70, приміщення 9, т. 0 800 301 400.

Адреси сервісних центрів, їхні контакти ви можете знайти на сайтах dtz.ua, vitals.ua, vitals-aqua.ua, nowatools.com.ua, limexbrand.com, ingcotools.com.ua, kentavr.ua або за номером 0 800 301 400.

Найменування товару	
Модель	
Серійний номер	
Торговельна організація	
Адрес торговельної організації	
Виріб перевірів і продав	
Строк гарантії на товар	
Печатка або штамп торговельної організації	
Ціна	
Дата продажу	

Задоволення претензій споживачів на території України здійснюється відповідно до Закону України «Про захист прав споживачів». Виробник та його адреса вказані на виробі та в експлуатаційних документах. Якщо вказати її на виробі неможливо, то тільки в експлуатаційних документах або пакованні.

Інформація про товар, яка вказана в гарантійному талоні, має відповідати вказаній на товарі, в експлуатаційній документації та пакованні. За згодою споживача, під час купівлі, гарантія може бути оформлена в електронному вигляді через онлайн-сервіси продавця.

Вироби торгових марок «Vitals» (серії: «Master», «Professional»), «Vitals

Aqua», «KENTAVR», «NOWA», «Powercraft», «Ingco», «Limex», відповідають вимогам технічної документації виробника, чинним вимогам та стандартам України, вказаним у сертифікатах відповідності та/або деклараціях відповідності технічним регламентам.

Виробник (представник виробника, імпортер, постачальник, продавець) гарантує відповідність виробу (товару) вимогам, зазначеним у нормативних документах за умови дотримання споживачем правил, які вказані в експлуатаційних документах (Інструкції з експлуатації). Виробник (продавець) гарантує можливість використання товару за призначенням протягом строку гарантії. Гарантійний термін експлуатації – термін, протягом якого гарантується використання товару, зокрема комплектувальних виробів та складових частин за призначенням, за умови дотримання споживачем правил користування і протягом якого виконуються гарантійні зобов'язання.

Гарантійний строк (термін) експлуатації товарів на території України поширюється на продукцію, вказану в наведеній нижче таблиці. Роботи з гарантійного ремонту (обслуговування) виконуються для споживача безоплатно.

Вимоги споживача розглядаються після пред'явлення споживачем розрахункового документа, а щодо товарів, на які встановлено гарантійний строк, – технічного паспорта чи іншого документа, що його замінює, з позначкою про дату продажу. Вимоги споживача щодо технічно складних побутових товарів – після пред'явлення розрахункового документа, передбаченого Законом України «Про застосування реєстраторів розрахункових операцій у сфері торгівлі, громадського харчування та послуг», та технічного паспорта чи іншого документа, що його замінює, з позначкою про дату продажу.

У разі оформлення гарантії в електронному вигляді розрахунковий документ залишається єдиним матеріальним підтвердженням купівлі.

На гарантійний ремонт приймаються вироби (товари) у чистому вигляді, без змінних знарядь та аксесуарів, у первісному стані.

Для гарантійного ремонту звертайтеся винятково в сервісні центри торгових марок «Vitals», «Vitals Aqua», «KENTAVR», «NOWA», «Powercraft», «Ingco», «Limex».

Ремонт за гарантією має здійснюватися кваліфікованими фахівцями із використанням оригінальних запасних частин винятково в спеціалізованому центрі. Замінені за гарантією деталі та вузли переходять у розпорядження сервісного центру.

Гарантійний термін експлуатації збільшується на час перебування товару в ремонті (час користування споживачем аналогічним товаром

з обмінного фонду до гарантійного терміну не додається). Зазначений час обчислюється від дня звернення споживача до виконавця (продавця, виробника) з вимогою про усунення недоліків.

Якщо з технічних причин ремонт виробу неможливий, сервісний центр видає акт з експертним висновком, на підставі якого споживач здійснює повернення або заміну товару.

Номенклатура	Торгова марка							
	Vitals			Vitals Aqua	KENTAVR	NOWA	Powercraft	Ingco
	серія Vitals	серія Master	серія Professional					
Садово-паркова техніка*	36	36	60		24	12	12	
Ручний мережевий та акумуляторний електроінструмент	36	36	60			12		
Акумулятори та зарядні пристрої до акумуляторної техніки	12	12	12					
Зварювальне обладнання	36	36	60		24	12	12	
Компресори	36	36	60		24	12	12	
Зарядні пристрої	36	36	60		24	12		
Силове обладнання (генератори, двигуни, мотопомпи)	36	36	60		24	12		
Будівельне обладнання	36	36	60		24			
Мийки високого тиску	36	36	60		24	12		
Насосне обладнання					36**(18***)	24**(18***)	12	
Бетономішалки	24				12			
Промислові обігрівачі	36					12		
Обприскувачі, насадки до обприскувачів	36					12		
Стабілізатори	36							
Ручний інструмент****	12	12	12					12
Садовий ручний інструмент Vitals	12	12						
Лещата слюсарні Vitals	36							

Зварювальні аксесуари Vitals	12		12					
---------------------------------	----	--	----	--	--	--	--	--

* – до садово-паркової техніки належать: бензопили, електропили, мотококси, електрокоси, тримери, газонокосарки, гілкопідрибнювачі, повітродувки, мотобури, мотообприскувачі, пиლოსоси садові, човнові мотори, верстати для заточування ланцюгів, кущорізи.

** – для бака розширювального або гідроакумулятора від наскрізної корозії становить від 12 до 36 місяців (згідно з наведеною таблицею за торговельними марками).

*** – для груші (мембрани) становить від 12 до 18 місяців (згідно з наведеною таблицею за торговельними марками) зі вказаною в гарантійному талоні дати роздрібного продажу.

**** – гарантія надається на весь термін експлуатації до його фізичного зносу (за правильної експлуатації).

ГАРАНТІЙНІ ЗОБОВ'ЯЗАННЯ НЕ НАДАЮТЬСЯ У РАЗІ:

1. Відсутності гарантійного талона або неможливості його прочитати, неправильного або неповного його заповнення, відсутності в ньому дати продажу, печатки (штампа) і підпису продавця, серійного номера виробу.*
2. Відсутності розрахункового документа касового (товарного) чеку або накладної.
3. Наявності виправлень у гарантійному талоні.
4. Відсутності, зміни, знищення серійного номера виробу (товару), або невідповідності серійного номера виробу, вказаному в гарантійному талоні.
5. Відсутності, порушення чи зміни пломби на виробі (якщо вона передбачена).
6. Використання виробу не за призначенням або із рівнем промислових навантажень.
7. Недотримання правил періодичного технічного обслуговування, вказаних в Інструкції з експлуатації (заміни мастила, сальників, колекторних щіток, зубчастих пасків тощо), що стало причиною виходу виробу із ладу.
8. Наявності механічних пошкоджень, які вплинули на функціональність виробу.
9. Наявності недоліків, у результаті порушення режимів зберігання.
10. Самостійного ремонту або модернізації виробу споживачем чи третіми особами поза сервісними центрами.
11. Недоліків, що виникли внаслідок стихійного лиха.
12. Наявності впливу високої температури чи відкритого вогню.
13. Наявності повного природного зносу в результаті надмірної інтенсивної експлуатації.
14. Пошкодження штепсельної вилки внаслідок недостатнього (поганого) електричного контакту, відсутності штепсельної вилки.
15. Виходу з ладу одночасно статора й ротора: недотримання часових

інтервалів під час роботи з інструментом, перегріву внаслідок забруднення вентиляційних каналів, перевищення споживчої потужності.

** У разі оформленого електронного гарантійного талона пункт не діє.*

ГАРАНТІЙНІ ОBOB'ЯЗКИ НЕ ПОШИРЮЮТЬСЯ НА ВИТРАТНІ ЕЛЕМЕНТИ ТА АКСЕСУАРИ, ЯКЩO ЇХНЯ ЗАМІНА ПЕРЕДБАЧЕНА КОНСТРУКЦІЄЮ ТА НЕ ПОВ'ЯЗАНА З РОЗБИРАННЯМ ВИРОБУ:

1. Комплектовання (підставки, кріпильні елементи, змінний інструмент, елементи живлення, паси, свічки запалювання та накаливання, ланцюги, ножі та катушки для волосіні, колеса, повітряні та паливні фільтри, щітки, ножі, адаптери ножів, змінні рукави, байонетні роз'єми, запобіжники, опорні фланці під різальні гарнітури, мембрани електричного фарбопульту, знімні руків'я, зварювальні кабелі, аксесуари тощо), документація в комплекті виробу.

2. Неповну комплектацію виробу, яка могла бути виявлена під час його продажу.

Виріб		
Модель		
Серійний номер	<input type="text"/> <input type="text"/> <input type="text"/> <input type="text"/> <input type="text"/> <input type="text"/> <input type="text"/> <input type="text"/> <input type="text"/> <input type="text"/>	
Вилучено (дата):	Торговельна організація	
<input type="text"/> <input type="text"/> <input type="text"/> <input type="text"/> <input type="text"/> <input type="text"/>	Дата продажу	<input type="text"/> <input type="text"/> <input type="text"/> <input type="text"/> <input type="text"/> <input type="text"/>
Видано (дата):		
<input type="text"/> <input type="text"/> <input type="text"/> <input type="text"/> <input type="text"/> <input type="text"/>		
Майстер (ПІБ та підпис)	Печатка або штамп сервісного центру	Печатка або штамп торгової організації

ВІДРИВНИЙ ТАЛОН

Виріб		
Модель		
Серійний номер	<input type="text"/> <input type="text"/> <input type="text"/> <input type="text"/> <input type="text"/> <input type="text"/> <input type="text"/> <input type="text"/> <input type="text"/> <input type="text"/>	
Вилучено (дата):	Торговельна організація	
<input type="text"/> <input type="text"/> <input type="text"/> <input type="text"/> <input type="text"/> <input type="text"/>	Дата продажу	<input type="text"/> <input type="text"/> <input type="text"/> <input type="text"/> <input type="text"/> <input type="text"/>
Видано (дата):		
<input type="text"/> <input type="text"/> <input type="text"/> <input type="text"/> <input type="text"/> <input type="text"/>		
Майстер (ПІБ та підпис)	Печатка або штамп сервісного центру	Печатка або штамп торгової організації

ВІДРИВНИЙ ТАЛОН

Виріб		
Модель		
Серійний номер	<input type="text"/> <input type="text"/> <input type="text"/> <input type="text"/> <input type="text"/> <input type="text"/> <input type="text"/> <input type="text"/> <input type="text"/> <input type="text"/>	
Вилучено (дата):	Торговельна організація	
<input type="text"/> <input type="text"/> <input type="text"/> <input type="text"/> <input type="text"/> <input type="text"/>	Дата продажу	<input type="text"/> <input type="text"/> <input type="text"/> <input type="text"/> <input type="text"/> <input type="text"/>
Видано (дата):		
<input type="text"/> <input type="text"/> <input type="text"/> <input type="text"/> <input type="text"/> <input type="text"/>		
Майстер (ПІБ та підпис)	Печатка або штамп сервісного центру	Печатка або штамп торгової організації

ВІДРИВНИЙ ТАЛОН

Виріб після гарантійного ремонту отримав у робочому стані, без дефектів. Претензій не маю.

--	--	--

Дата

ПІБ покупця

Підпис покупця

Виріб після гарантійного ремонту отримав у робочому стані, без дефектів. Претензій не маю.

--	--	--

Дата

ПІБ покупця

Підпис покупця

Виріб після гарантійного ремонту отримав у робочому стані, без дефектів. Претензій не маю.

--	--	--

Дата

ПІБ покупця

Підпис покупця

ФОРМУЛЯР ГАРАНТІЙНИХ РОБІТ

№	Дата проведення ремонту		Опис ремонтних робіт та замієних деталей	Прізвище майстра та печатка сервісного центру
	Початок	Закінчення		

--	--	--	--	--

--	--	--	--	--

--	--	--	--	--



VITALS.UA